

Dell Color Multifunction Printer | E525w

Guía del usuario



Contenido

Información preliminar	16
A Notas, precauciones y advertencias	17
1 Dell™ Color Multifunction Printer E525w Guía del usuario	18
Convenciones	18
2 Búsqueda de información	19
3 Características del producto	21
4 Acerca de la impresora	24
Vista frontal	24
Vista trasera	25
Requisitos de espacio	26
Alimentador automático de documentos (ADF)	27
Panel del operador	27
Seguridad de la impresora	28
Solicitud de suministros	28
Configuración de la impresora	29
5 Conexión de su impresora	30
Conexión de la impresora al ordenador o la red	31
Conexión USB	31
Conexión Ethernet	31

Conexión inalámbrica	32
Nueva configuración de la configuración inalámbrica	36
Conexión de la línea telefónica	38
Encendido de la impresora	39
6 Configuración de la impresora	41
Configuración de los ajustes iniciales en el panel del operador	41
Configuración de la impresora usando el disco de Software and Documentation	46
7 Configuración de la dirección IP	47
Asignación de una dirección IP	47
Panel del operador.	47
Herramientas	48
Verificación de la dirección IP	49
Panel del operador.	49
Informe de configuración del sistema.	49
Comando Ping	49
8 Colocación del papel	50
9 Instalación de los controladores de impresora en ordenadores con Windows®	53
Identificación del Estado previo a la instalación del controlador de la impresora	53
Modificar la configuración del cortafuegos antes de instalar la impresora	53
Configuración de la conexión USB.	53
Instalación de controladores de impresora PCL, PS y de fax.	53
Instalación del controlador de impresora XML Paper Specification (XPS)	54
Configuración de la conexión en red.	56
Instalación de controladores de impresora PCL, PS y de fax.	56
Instalación del controlador de impresora XML Paper Specification (XPS)	57
Configuración de Web Services on Devices (WSD)	60

Adición de roles de servicios de impresión	60
Configuración de la impresora Web Services on Devices (WSD)	61
Configuración de la impresión compartida	62
Activación de la impresión compartida desde el ordenador	62
Comprobación del funcionamiento de la impresora compartida	64
10 Instalación de los controladores de impresora en equipos Macintosh	65
Instalación de los controladores y el software	65
Conexión del ordenador a la impresora	65
Cuando se utilice una conexión USB	65
Cuando se utilice Bonjour	65
Cuando se utilice la impresión IP	66
11 Instalación de controladores de impresora en equipos Linux (CUPS)	67
Funcionamiento en Red Hat Enterprise Linux 6.1 Desktop	67
Descripción general de la configuración	67
Instalación del controlador de impresora.	67
Configuración de la cola de impresión	67
Configuración de la cola de impresión predeterminada	68
Especificación de las opciones de impresión	68
Desinstalación del controlador de impresora	69
Funcionamiento en SUSE Linux Enterprise Desktop 11	69
Descripción general de la configuración	69
Instalación del controlador de impresora.	69
Configuración de la cola de impresión	70
Configuración de la cola de impresión predeterminada	71
Especificación de las opciones de impresión	71
Configuración de la contraseña para autorizar al administrador de la impresora	71
Desinstalación del controlador de impresora	72
Funcionamiento en Ubuntu 12.04 LTS	72
Descripción general de la configuración	72
Instalación del controlador de impresora.	72
Configuración de la cola de impresión	73
Configuración de la cola de impresión predeterminada	73
Especificación de las opciones de impresión	74
Desinstalación del controlador de impresora	74

Uso de la impresora 75

12 Panel del operador 76

- Uso de los botones del panel del operador 76**
 - Estado de la retroalimentación del botón Wi-Fi | WPS 78
- Uso del teclado numérico para introducir caracteres. 79**
 - Letras y números del teclado 79
 - Modificación de números o nombres 79
 - Inserción de una pausa 79
- Impresión de la página de configuración del panel 79**
- Cambiar el idioma. 80**
 - Panel del operador. 80
 - Herramientas 80
- Configuración de la opción de temporizador de ahorro de energía. 80**

13 Dell™ Printer Configuration Web Tool 81

- Descripción general 81**
- Configuración de Dell Printer Configuration Web Tool 81**
 - Configuración desde el navegador web. 81
 - Configuración desde el panel del operador. 82
- Inicio de la Dell Printer Configuration Web Tool 82**
- Descripción general de los elementos del menú 83**
- Formato de presentación de la página. 84**
 - Cuadro superior 84
 - Cuadro izquierdo. 85
 - Cuadro derecho 86
- Modificación de la configuración de los elementos del menú 87**
 - Detalles de los elementos del menú. 87
 - Est impresora 89
 - Trabajos de la Impresora 90
 - Configuración de la impresora 91
 - Imprimir configuración del servidor. 103
 - Volumen de impresión 119
 - Lib. direcc. 119
 - Conf. bandeja 124

14 Descripción de los menús de la impresora	125
Valores predets	125
Predets copia	125
Valores predeterminados de escaneado	129
Predets fax	132
Valores predeterminados de impresión desde USB	134
Conf. bandeja	134
MPF	134
Informe / Lista	136
Configuración del sistema.	136
Configuración del panel.	136
Lista de fuentes PCL.	136
Lista de fuentes PS	136
Hist. trabajos	136
Historial de errores	136
Página prueba color.	136
Monitor protocol.	136
Lib. direcc.	136
Activ. fax.	137
Lista de Documentos Almacenados	137
Impresión de un informe/lista con el panel del operador.	137
Impresión de un informe/lista con Herramientas.	137
Menú Admin	137
Libr tfnos.	137
Configuración PCL.	138
Configuración de PS.	143
Configuración de PDF.	143
Red.	145
Config fax	151
Configuración del sistema.	158
Mantenimiento	162
Config. segura	166
Escanear a e-mail	168
Config. USB	168
Idioma del panel	169
Función Bloqueo del panel	169
Activación del bloqueo del panel	169
Deshabilitación del bloqueo de panel.	170
Restablecimiento de los valores predeterminados	170

15	Instrucciones sobre el material de impresión	171
	Papel	171
	Papel recomendado	171
	Papel no recomendado	171
	Selección del papel	172
	Cómo elegir material preimpreso y papel con membrete	172
	Impresión en papel con membrete	172
	Colocación de papel con membrete.	173
	Cómo elegir el papel perforado	173
	Sobres	173
	Etiquetas	174
	Almacenamiento del material de impresión	175
	Identificación del material y las especificaciones de impresión	175
	Tamaños de papel compatibles	175
	Tipos de papel compatibles	176
	Especificaciones del tipo de papel	176
16	Colocación del material de impresión	177
	Capacidad	177
	Dimensiones del material de impresión	177
	Colocación de material de impresión en la bandeja estándar de 150 hojas	177
	Colocación de sobres	180
	Colocación de papel con membrete.	182
	Colocación del material de impresión con la impresión dúplex manual	183
	Uso de la extensión de la bandeja de salida	184
	Impresión, copia, escaneado y fax	185
17	Impresión	186
	Sugerencias para imprimir correctamente	186
	Sugerencias sobre el almacenamiento del material de impresión	186
	Cómo evitar los atascos de papel	186
	Envío de un documento para imprimir	186
	Cancelación de una impresión	187

Cancelación desde el panel del operador	187
Cancelación de una impresión desde el equipo con Windows®	187
Utilización de la función Impresión segura	188
Procedimientos para usar Impresión segura	188
Impresión directa desde la memoria USB (Impresión directa USB)	189
Formatos de archivo admitidos	189
Impresión de un archivo en una memoria USB	189
Impresión con Wi-Fi Direct®	190
Configuración de Wi-Fi Direct	190
Impresión mediante Wi-Fi Direct	193
Desconexión de la red Wi-Fi Direct	193
Restablecimiento de la frase de paso	193
Restablecimiento del código PIN	194
Impresión móvil	194
Android OS	194
Apple iOS	194
Impresión con AirPrint	195
Configuración de AirPrint en la impresora	195
Impresión mediante AirPrint	195
Impresión con Google Cloud Print™	195
Preparación del uso de la impresora con Google Cloud Print	196
Registro de la impresora con su cuenta de Google	196
Impresión mediante Google Cloud Print	197
Impresión de una página de informe	197
18 Copia	198
Cómo colocar papel para copiar	198
Preparar un documento	198
Hacer Copias Desde el cristal del escáner	198
Hacer copias desde el ADF	200
Definir las opciones de copia	200
Número de copias	200
Color	201
En orden	201
Reducir/Aumentar	202
Tamaño documento	203
Tipo original	203

Más cla./Más osc.	204
Nitidez	204
Expo auto.	205
Multiple Up.	206
Margen superior/inferior	207
Margen izquierdo/derecho	208
Margen central	208
Copia de una tarjeta de identificación	209
Cambiar la configuración predeterminada.	209
19 Escaneado	210
Descripción general del escaneado	210
Escaneado desde el panel del operador - Uso de una aplicación	210
Escaneado desde el panel del operador - Uso de Web Services on Devices (WSD)	211
Configuración de la impresora para Escanear a Web Services on Devices (WSD).	211
Procedimientos para escanear mediante Web Services on Devices (WSD).	211
Escaneado mediante el controlador TWAIN.	212
Escaneado mediante el controlador Windows Image Acquisition (WIA).	213
Escaneado a un ordenador o servidor mediante SMB/FTP	214
Descripción general	214
Confirmación del nombre de inicio de sesión y la contraseña	216
Creación de una carpeta para guardar el documento	217
Registro de destinos en la libreta de direcciones.	220
Envío del archivo escaneado a un ordenador o servidor	225
Escaneado a memoria USB	225
Procedimientos básicos de escaneado	226
Uso de Escaneado de ID.	226
Envío de correos electrónicos con la imagen escaneada.	227
Configuración de la libreta de direcciones de correo electrónico	227
Envío de un correo electrónico con el archivo escaneado	228
20 Fax	231
Configuración inicial del fax	231
Configuración del país.	231

Configuración de la ID de la impresora	231
Configuración de la fecha y hora	232
Modificación del modo de reloj	232
Configuración de sonidos	233
Volumen del altavoz	233
Volumen del timbre	233
Definición de las opciones de configuración del fax	233
Modificación de las opciones de configuración del fax	233
Opciones de ajustes de fax disponibles.	234
Envío de un fax	236
Envío automático de un fax	236
Envío manual de un fax	237
Configuraciones de las opciones de fax	237
Confirmación de transmisiones	239
Rellamada automática	239
Envío de un fax con retardo	239
Envío de un fax desde el ordenador (Fax directo)	240
Recepción de un fax	243
Acerca de los modos de recepción.	243
Colocación de papel para recibir faxes.	243
Recepción automática de faxes en el modo de fax.	243
Recepción manual de un fax en el modo de teléfono.	244
Recepción automática de faxes en el modo Teléfono/fax o Contestador/fax	244
Recepción manual de un fax por medio de un teléfono externo	244
Recepción de faxes usando el modo DRPD.	244
Recepción de faxes en la memoria	245
Recepción de sondeo	245
Marcado automático	245
Marcado rápido	245
Ajuste del marcado rápido	246
Envío de un fax usando marcado rápido	246
Marc grupo	248
Configuración del marcado de grupo	248
Edición del marcado de grupo	248
Envío de un fax usando marcado de grupo (transmisión a varias direcciones)	249
Impresión de una lista de la libreta de direcciones.	250
Otras formas de enviar faxes.	250
Uso del modo de recepción segura	250

Uso de un contestador automático	251
Uso del módem del ordenador.	252
Impresión de un informe	252
Cambiar valores predeterminados de fax	253
Conozca su impresora	254
21 Acerca del software de la impresora.	255
Dell Printer Hub (solo Windows®).	255
22 Utilización de certificados digitales	256
Configuración de un certificado digital	256
Preparativos para usar la comunicación HTTPS	256
Exportación de una solicitud de firma de certificado (CSR)	257
Carga de un certificado firmado.	257
Gestión del certificado digital	258
Confirmación de la configuración de un certificado digital.	258
Eliminación de un certificado digital	258
Configuración de la función Comunicación SSL/TLS	259
Activación de la comunicación SSL/TLS entre la impresora y los ordenadores cliente	259
Activación de la comunicación SSL/TLS entre la impresora y un servidor LDAP	259
Activación de la comunicación SSL/TLS entre la impresora y un servidor SMTP	259
23 Descripción de los mensajes de la impresora.	260
24 Características	267
Compatibilidad con sistemas operativos.	267
Corriente eléctrica	267
Dimensiones	267
Memoria.	267
Page Description Language (PDL)/Emulación, sistema operativo e interfaz	268

Compatibilidad MIB	268
Entorno	268
Cables	269
Especificación de impresora	269
Especificaciones de copia	270
Características del escáner	270
Características del fax	271
Mantenimiento de la impresora	272
25 Mantenimiento de la impresora	273
Determinación del estado de los suministros	273
Ahorro de suministros	273
Almacenamiento del material de impresión	273
Almacenamiento de suministros	274
Sustitución de los cartuchos de tóner	274
Extracción de los cartuchos de tóner	274
Instalación de un cartucho de tóner	276
Limpieza del interior de la impresora	277
Limpieza del sensor de densidad de color del tóner (CTD)	280
Ajuste del registro de color	281
Ejecutar Autoajustar	281
Impresión del cuadro del registro de color	282
Determinación de valores	283
Introducción de valores	284
Limpieza del escáner	284
Limpieza del rodillo de alimentación ADF	286
26 Eliminación de atascos	288
Cómo evitar los atascos	288
Identificación de la ubicación de atascos de papel	289

Eliminación de atascos de papel en el ADF	290
Eliminar atascos de papel desde la parte delantera de la impresora	294
Eliminar atascos de papel desde la parte trasera de la impresora	294
Eliminación de atascos de papel de la bandeja de salida.	296

Solución de problemas 300

27 Solución de problemas 301

Problemas básicos de la impresora	301
Problemas en pantalla	301
Problemas de impresión	301
Problemas de calidad de impresión	303
Las impresiones salen demasiado claras	303
Se producen manchas de tóner, la tinta se va o se mancha la parte posterior	304
Manchas aleatorias/imágenes borrosas	305
Las hojas impresas salen completamente en blanco.	305
Aparecen rayas en las hojas impresas	305
Puntos de color inclinados	306
Espacios en blanco verticales.	306
Mota	306
Repetición de imagen	307
Niebla	308
Granulado	308
Rayas en diagonal	309
Papel arrugado/sucio	309
Los márgenes superiores son incorrectos	310
El registro de color está desalineado	311
Papel de superficie irregular o desigual	312
Atasco	312
Atasco por alimentación inadecuada	312
Atasco por alimentación múltiple	313
Problema con la copiadora	314
Problemas con el fax	314
Problemas de escaneado	315
Problemas con el certificado digital	317

Problemas con Wi-Fi Direct	318
Problemas con el controlador del escáner o la utilidad de la impresora	318
Problemas de conexión inalámbrica	319
Otros problemas	319
Cómo ponerse en contacto con el servicio de asistencia técnica	319
Apéndice	320
B Apéndice	321
Política de asistencia técnica de Dell	321
Servicios en línea	321
Garantía y política de devolución	322
Información de reciclado	322
Cómo ponerse en contacto con Dell	322

Información preliminar

Notas, precauciones y advertencias.....	17
1 Dell™ Color Multifunction Printer E525w Guía del usuario	18
2 Búsqueda de información	19
3 Características del producto	21
4 Acerca de la impresora	24

Notas, precauciones y advertencias



NOTA: Una **NOTA** incluye información importante acerca del uso de la impresora.



PRECAUCIÓN: Un mensaje de **PRECAUCIÓN** indica un posible daño al hardware o la pérdida de datos y le informa de cómo evitar el problema.



ADVERTENCIA: Un mensaje de **ADVERTENCIA** indica la posibilidad de que el equipo resulte averiado, de sufrir lesiones personales o incluso la muerte.

La información incluida en este documento está sujeta a cambios sin previo aviso.

© 2015 Dell Inc. Reservados todos los derechos.

Queda totalmente prohibido cualquier tipo de reproducción de este material sin el permiso por escrito de Dell Inc.

Marcas comerciales utilizadas en este manual: *Dell* y el logotipo de *DELL* son marcas comerciales de Dell Inc.; *Microsoft*, *Windows*, *Windows Server*, *Windows Vista* e *Internet Explorer* son marcas comerciales o marcas comerciales registradas de Microsoft Corporation en Estados Unidos y/u otros países; *Apple*, *Bonjour*, *iPad*, *iPhone*, *iPod touch*, *Macintosh*, *Mac OS* y *TrueType* son marcas comerciales de Apple Inc., registradas en los EE. UU. y en otros países. *AirPrint* y el logotipo de *AirPrint* son marcas comerciales de Apple Inc.; *Android*, *Google Chrome*, *Gmail*, *Google*, *Google Cloud Print*, *Google Drive* y *Google Play* son marcas comerciales o registradas de Google Inc.; *Adobe*, *PostScript* y *Photoshop* son marcas comerciales o registradas de Adobe Systems Incorporated en los EE. UU. y/u otros países; *Wi-Fi* y *Wi-Fi Direct* son marcas comerciales registradas de Wi-Fi Alliance; *Wi-Fi Protected Setup*, *WPA* y *WPA2* son marcas comerciales de Wi-Fi Alliance; *Red Hat* y *Red Hat Enterprise Linux* son marcas comerciales registradas de Red Hat, Inc. en los EE. UU. y otros países; *SUSE* es una marca comercial registrada de Novell, Inc., en los EE. UU. y otros países; *Thinstream* es una marca comercial de Thinstream Technologies Pte. Ltd.; *QR Code* es una marca comercial registrada de Denso Wave Incorporated; *PCL* es una marca comercial de Hewlett-Packard Corporation en Estados Unidos y/u otros países.

XML Paper Specification (XPS): Este producto puede incluir propiedad intelectual de Microsoft Corporation. Los términos y condiciones sobre la licencia de propiedad intelectual de Microsoft pueden encontrarse en <http://go.microsoft.com/fwlink/?LinkId=52369>.

Es posible que se utilicen otras marcas y nombres comerciales en este documento para hacer referencia a las entidades propietarias de dichas marcas y nombres o a sus productos. Dell Inc. renuncia a cualquier interés de propiedad en las marcas comerciales y los nombres comerciales que no sean los suyos propios.

DERECHOS LIMITADOS DEL GOBIERNO DE ESTADOS UNIDOS

Este software y la documentación se suministran con derechos limitados. El uso, la copia o la divulgación por el gobierno está sujeto a ciertas restricciones tal y como se expresa en el apartado (c)(1)(ii) de la cláusula sobre derechos de datos técnicos y de software informático del DFARS 252.227-7013 y en las normas aplicables del FAR: Dell Inc., One Dell Way, Round Rock, Texas, 78682, EE. UU.

Mayo de 2015 Rev. A00

Dell™ Color Multifunction Printer | E525w Guía del usuario

Haga clic en los enlaces de la izquierda para obtener información sobre las funciones y el funcionamiento de la Dell Color Multifunction Printer | E525w. Si desea información sobre el resto de la documentación incluida con la Dell Color Multifunction Printer | E525w, consulte "Búsqueda de información" en la página 19.

 **NOTA:** En este manual, se hace referencia a la Dell Color Multifunction Printer | E525w como la impresora.

Convenciones

A continuación se describe el significado de los símbolos y las fuentes utilizados en este manual:

Textos en negrita	:	<ul style="list-style-type: none"> • Nombres de botones del sistema del panel del operador. • Nombres de pantallas en la pantalla LCD. • Menús, comandos, ventanas o cuadros de diálogo mostrados en la pantalla del ordenador.
Textos en fuente <i>Courier New</i>	:	<ul style="list-style-type: none"> • Menús y mensajes mostrados en la pantalla LCD. • Caracteres introducidos desde el ordenador. • Rutas de directorios.
< >	:	<ul style="list-style-type: none"> • Tecla del teclado del ordenador.
→	:	<ul style="list-style-type: none"> • Indica una ruta hasta un determinado punto de un procedimiento relacionado con el ordenador.
" "	:	<ul style="list-style-type: none"> • Referencias cruzadas en este manual. • Caracteres introducidos desde el panel del operador. • Mensajes mostrados en la pantalla del ordenador.

Búsqueda de información

¿Qué busca?	Encuéntrelo aquí
<ul style="list-style-type: none"> Controladores para la impresora Guía del usuario 	<p>Disco de <i>Software and Documentation</i></p> <p>El CD <i>Software and Documentation</i> contiene un vídeo de configuración, documentación y los controladores para la impresora. Utilícelo para instalar/reinstalar los controladores o ver el vídeo de configuración y consultar la documentación.</p> <p>Es posible que se incluyan archivos Readme (Léeme) en el disco para proporcionar actualizaciones recientes sobre cambios técnicos en la impresora o material de referencia técnica avanzada para usuarios expertos o técnicos.</p>
<ul style="list-style-type: none"> Información sobre el uso de la impresora Información sobre la configuración de la impresora 	<p><i>Guía de configuración</i></p>
<ul style="list-style-type: none"> Información de seguridad Información de garantía 	<p><i>Información importante</i></p> <p>ADVERTENCIA: Lea y siga todas las instrucciones de seguridad del apartado <i>Información importante</i> antes de configurar y utilizar la impresora.</p>
<ul style="list-style-type: none"> Solución de problemas 	<p>"Solución de problemas" en la página 301</p>
<ul style="list-style-type: none"> Código de servicio express y etiqueta de servicio 	

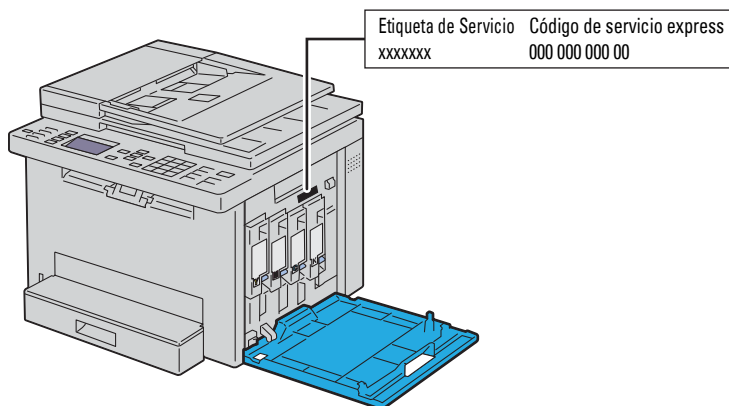

El código de servicio express y la etiqueta de servicio se encuentran en el interior de la puerta lateral de la impresora.

¿Qué busca?	Encuéntrelo aquí
<ul style="list-style-type: none"> • Controladores más recientes para la impresora • Respuestas a preguntas del servicio de asistencia técnica • Documentación de la impresora 	<p>Visite www.dell.com/support</p> <p>www.dell.com/support proporciona varias herramientas en línea, entre las que se incluyen:</p> <ul style="list-style-type: none"> • Soluciones: consejos y sugerencias para solucionar problemas, artículos de técnicos y cursos en línea • Actualizaciones: información de actualización de componentes, como el controlador de la impresora • Atención al cliente: información de contacto, estado de pedidos, garantía e información de reparación • Descargas: controladores • Manuales: documentación de la impresora y características del producto <p>Visite www.dell.com/support. Seleccione su región y proporcione la información solicitada para acceder a las herramientas de ayuda y a la información.</p>

Características del producto

Escaneado a una memoria USB (Escanear a memoria USB)

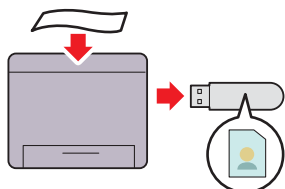

La función Escanear a memoria USB le permite guardar los documentos escaneados directamente en la memoria USB conectada al puerto USB de la impresora. Para obtener más información, consulte "Escaneado a memoria USB" en la página 225.

Impresión de varias páginas en una única hoja de papel (Multiple Up)

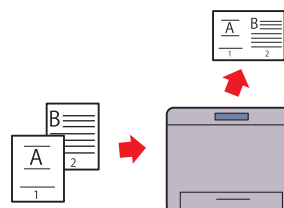

La función Multiple Up permite imprimir varias páginas en una sola hoja. Usando esta función, puede reducir el consumo de papel.

Para más información, consulte "Multiple Up" en la página 206.

Doble cara (impresión dúplex manual)

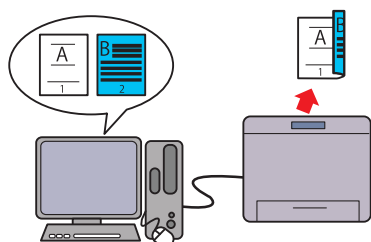

La función impresión dúplex manual le permite imprimir dos o más páginas por el lado anterior y posterior de una misma hoja de papel manualmente. Usando esta función, puede reducir el consumo de papel.

Para más información, consulte "Colocación del material de impresión con la impresión dúplex manual" en la página 183.

Impresión desde una memoria USB (Impresión directa desde USB)

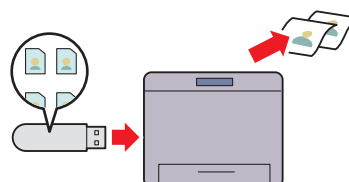

La función Impresión directa desde USB le permite imprimir directamente desde una memoria USB sin necesidad de encender el ordenador e imprimir con una aplicación.

Para más información, consulte "Impresión directa desde la memoria USB (Impresión directa USB)" en la página 189.

Conexión inalámbrica

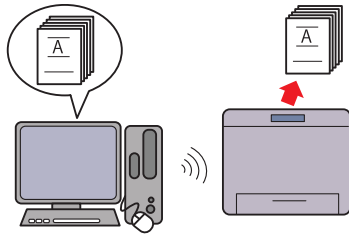

La función Conexión inalámbrica le permite instalar la impresora en cualquier lugar e imprimir y utilizar otros servicios sin una conexión por cable con el ordenador. Para más información sobre los ajustes de la conexión inalámbrica, consulte "Conexión inalámbrica" en la página 32.

Copia de tarjeta de ID

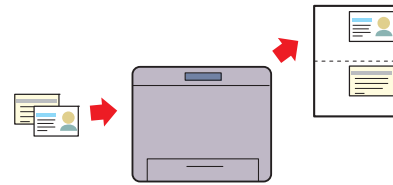

La función Copia de tarjeta de ID le permite copiar ambas caras de una tarjeta de ID en una sola cara de una hoja de papel en su tamaño original. Para más información, consulte "Copia de una tarjeta de identificación" en la página 209.

Dell Document Hub

Acceda a documentos, imágenes y contenido digital, y compártalos con facilidad con la aplicación Dell Document Hub. Este servicio innovador de colaboración en la nube conecta su impresora y sus dispositivos a servicios en la nube populares, lo que proporciona una forma segura y flexible de colaborar desde prácticamente cualquier lugar. Mediante el ordenador o el dispositivo móvil puede buscar archivos en varios servicios en la nube simultáneamente para imprimir documentos o bien puede escanear documentos directamente en la nube utilizando la aplicación. Para descargar la aplicación, visite la Tienda Microsoft® Windows, Google® Play Store y App Store de Apple®. Para obtener más información acerca del uso de Dell Document Hub, consulte las preguntas frecuentes en Dell.com/documenthub.



Dell Printer Hub

Dell Printer Hub es un programa que supervisa y notifica el estado de la impresora y le permite personalizar la configuración de la impresora. Además de las mismas funciones de Dell Document Hub, Dell Printer Hub le notifica actualizaciones de firmware/software. Cuando instale los controladores para esta impresora, este programa también se actualizará automáticamente. Para obtener más información, abra el programa y haga clic en  en la parte superior derecha de la ventana principal para ver las preguntas frecuentes.



Envío de un correo electrónico con la imagen escaneada (Escanear a e-mail)

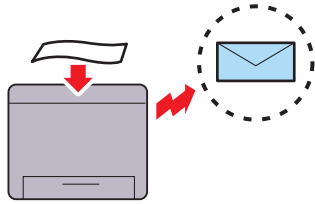

La función Escanear a e-mail le permite enviar los datos escaneados adjuntándolos a un correo electrónico. Puede elegir las direcciones de correo electrónico de destino desde la libreta de direcciones en la impresora o el servidor. Asimismo, puede introducir la dirección directamente usando el teclado numérico en el panel del operador. Para más información, consulte "Envío de correos electrónicos con la imagen escaneada" en la página 227.

Hacer copias desde el cristal de documentos

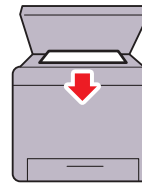

Puede escanear las páginas de un libro o un folleto con el cristal del escáner. Al escanear documentos usando el cristal del escáner, colóquelos boca abajo. Para obtener más información, consulte "Hacer Copias Desde el cristal del escáner" en la página 198.

Hacer copias desde el ADF

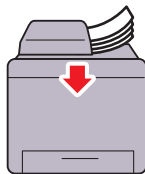

Puede escanear hojas de papel sueltas simultáneamente desde el alimentador automático de documentos (ADF). Al escanear documentos usando el ADF, colóquelos boca arriba. Para más información, consulte "Hacer copias desde el ADF" en la página 200.

Acerca de la impresora

Vista frontal

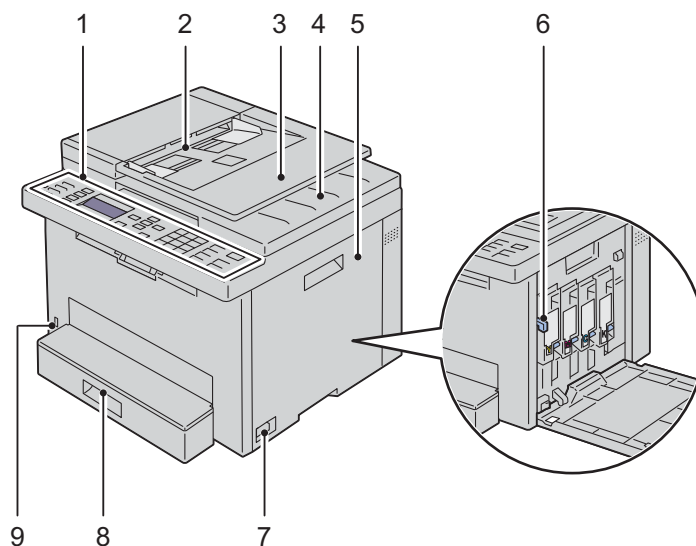

1	Panel del operador	2	Alimentador automático de documentos (ADF)
3	Bandeja del alimentador de documentos	4	Bandeja de salida de los documentos
5	Cubierta de acceso al tóner	6	Varilla de limpieza del cabezal de impresión
7	Interruptor principal	8	Bandeja estándar de 150 hojas
9	Puerto USB frontal		

Vista trasera

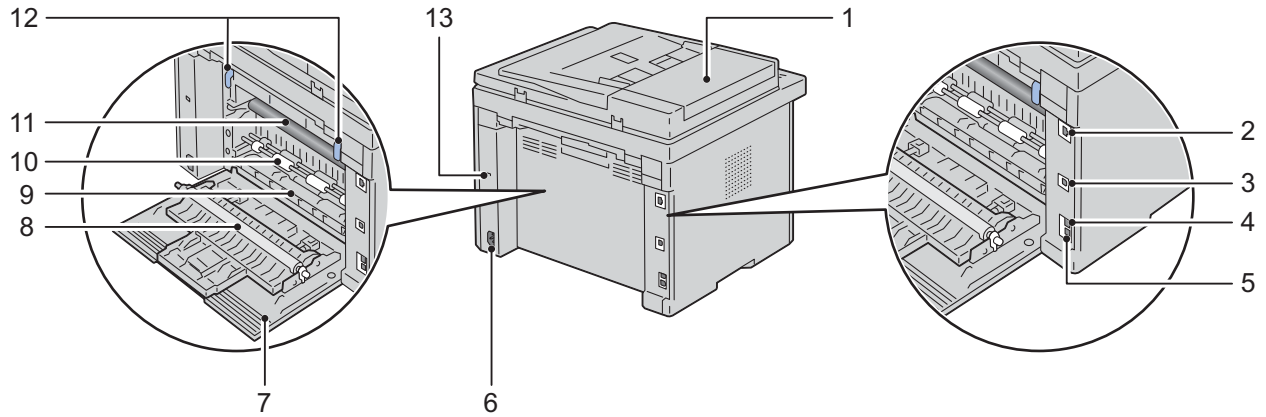

1	Cubierta del ADF	2	Puerto Ethernet
3	Puerto USB	4	Conexión a la pared
5	Conexión al teléfono	6	Conexión de alimentación
7	Cubierta trasera	8	Rodillo de transferencia
9	Entrada de papel	10	Rodillo de alimentación del papel
11	Cinta de transferencia	12	Palancas
13	Ranura de seguridad		

Requisitos de espacio

Coloque la impresora en un lugar con espacio suficiente para acceder a la bandeja y las cubiertas de la impresora.

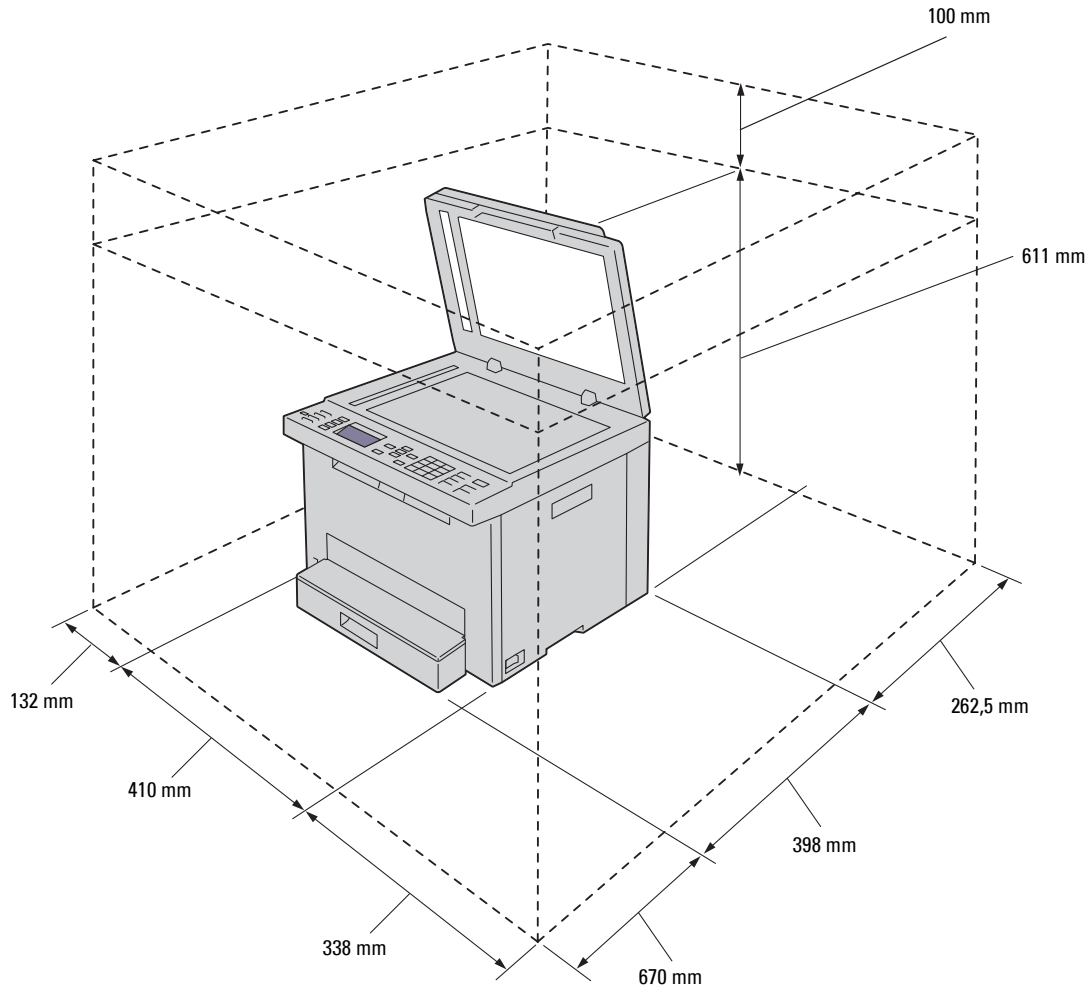

Alimentador automático de documentos (ADF)

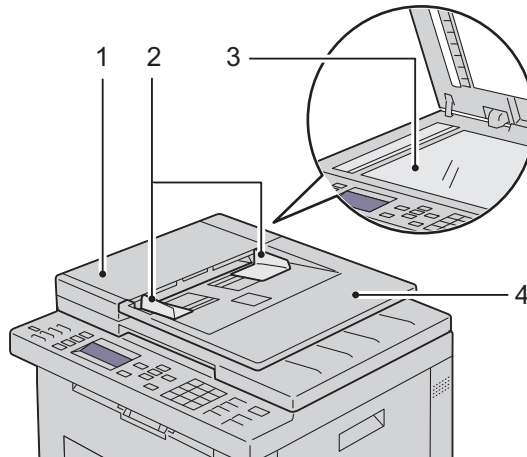

- | | |
|---|---------------------------------------|
| 1 | Cubierta del ADF |
| 2 | Guías de documentos |
| 3 | Cristal de documentos |
| 4 | Bandeja del alimentador de documentos |

Panel del operador

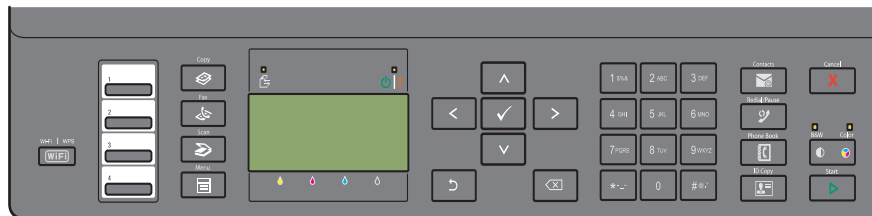

Para obtener más información sobre el panel del operador, consulte "Panel del operador" en la página 76.

Seguridad de la impresora

Para proteger la impresora frente al robo, puede utilizar el candado Kensington opcional. Conecte el candado Kensington a la ranura de seguridad de la impresora.

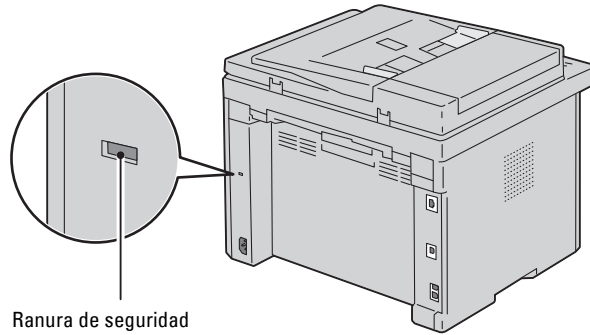

Para más información, consulte la documentación suministrada con el candado Kensington.

Solicitud de suministros

Si la impresora está conectada a red, podrá solicitar consumibles a Dell a través de Internet. Introduzca la dirección IP de la impresora en el navegador web, inicie la herramienta **Dell Printer Configuration Web Tool** y haga clic en **Realice el pedido de suministros en:** para solicitar tóner para su impresora.

Configuración de la impresora

5	Conexión de su impresora	30
6	Configuración de la impresora	41
7	Configuración de la dirección IP	47
8	Colocación del papel.....	50
9	Instalación de los controladores de impresora en ordenadores con Windows®	53
10	Instalación de los controladores de impresora en equipos Macintosh	65
11	Instalación de controladores de impresora en equipos Linux (CUPS).....	67

Conexión de su impresora

El cable de Dell™ Color Multifunction Printer | E525w interconexión debe cumplir los siguientes requisitos:

Tipo de conexión	Especificaciones de conexión
Inalámbrica	IEEE 802.11b/g/n
USB	Compatible con USB 2.0
Ethernet	Compatible con 10 Base-T/100 Base-TX
Conexión a la pared	RJ11
Conexión al teléfono	RJ11

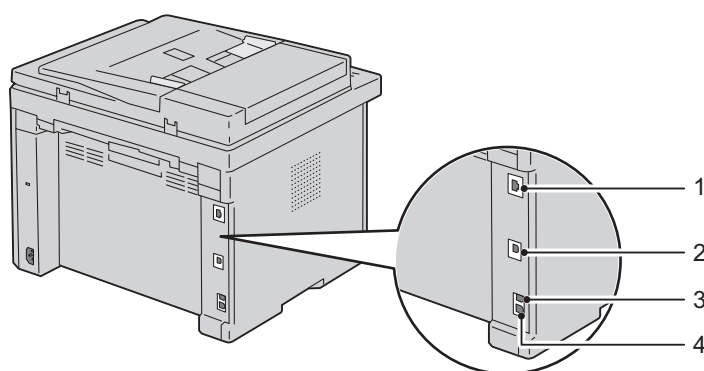

1 Puerto Ethernet



2 Puerto USB



3 Conexión a la pared



4 Conexión al teléfono



Conexión de la impresora al ordenador o la red

Conexión USB

Para conectar la impresora a un ordenador:

- 1 Asegúrese de que la impresora, el ordenador y cualquier otro dispositivo conectado están apagados y desenchufados de la toma de corriente.
- 2 Introduzca el conector USB más pequeño en el puerto USB de la parte trasera de la impresora.

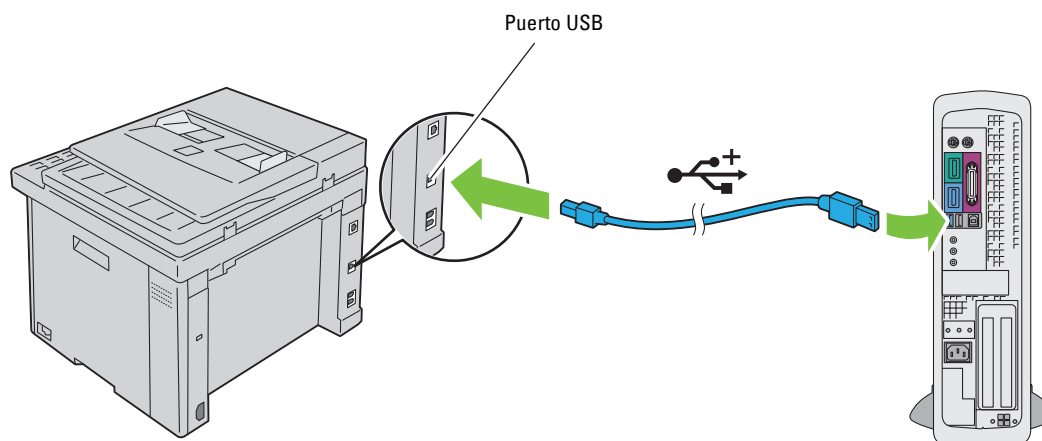

- 3 Conecte el otro extremo del cable en un puerto USB del ordenador.

PRECAUCIÓN: No conecte el cable USB de la impresora a un puerto USB del teclado.

Conexión Ethernet

Para conectar la impresora a una red:

- 1 Asegúrese de que la impresora, el ordenador y cualquier otro dispositivo conectado están apagados y desenchufados de la toma de corriente.
- 2 Conecte un extremo del cable Ethernet al puerto Ethernet situado en la parte posterior de la impresora y el otro extremo a una interconexión o a un concentrador LAN.

Para establecer una conexión inalámbrica, consulte "Conexión inalámbrica" en la página 32.

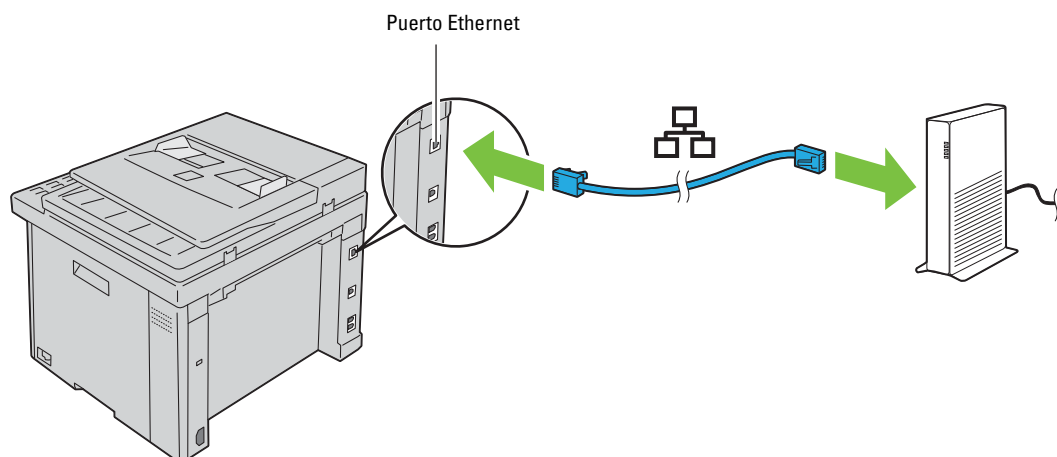

NOTA: Conecte el cable Ethernet solo cuando necesite establecer una conexión por cable.

Conexión inalámbrica

A continuación indicamos las especificaciones para una conexión inalámbrica:

Elemento	Característica
Conectividad	Inalámbrica
Estándar de conectividad	Cumple con IEEE 802.11b/g/n
Ancho de banda	2,4 GHz
Velocidad de transferencia de datos	Modo IEEE 802.11b: 11, 5,5, 2, 1 Mbps Modo IEEE 802.11g: 54, 48, 36, 24, 18, 12, 9, 6 Mbps Modo IEEE 802.11n: 65 Mbps
Seguridad	64 (clave de 40 bits)/ 128 (clave de 104 bits) WEP, WPA-PSK (AES), WPA2-PSK (AES) (sin correspondencia con función de certificación IEEE 802.1x de WPA 1x), Modo mixto PSK
Wi-Fi Protected Setup® (WPS) ^{*1}	Push Button Configuration (PBC), Personal Identification Number (PIN)

^{*1} Cumple con WPS 2.0. WPS 2.0 funciona en puntos de acceso con los tipos de encriptado siguientes: Modo mixto PSK, WPA-PSK AES, WPA2-PSK AES, Abierto (sin seguridad).

Puede seleccionar uno de los siguientes métodos para realizar la configuración inalámbrica:

WPS-PBC (Botón Wi-Fi | WPS)^{*1}

WPS-PBC (Menú del panel del operador)^{*1}

WPS-PIN^{*2}

Configuración automática de SSID

Configuración manual de SSID

^{*1} WPS-PBC (Wi-Fi Protected Setup-Push Button Configuration) es un método para autenticar y registrar los dispositivos necesarios para la configuración inalámbrica, activando WPS-PBC en la impresora a través del botón  (Wi-Fi | WPS) o el menú del panel del operador y, a continuación, pulsando el botón habilitado en el punto de acceso de la LAN inalámbrica (registro) o el router. Esta configuración sólo está disponible si el punto de acceso admite WPS-PBC.



^{*2} WPS-PIN (Wi-Fi Protected Setup-Personal Identification Number) es un método para autenticar y registrar los dispositivos necesarios para la configuración inalámbrica, introduciendo números PIN en la impresora y en el ordenador. Esta configuración, realizada mediante punto de acceso, sólo está disponible cuando los puntos de acceso de su router inalámbrico admiten WPS.



NOTA: Al conectarse a la red por medio de un cable Ethernet se desactiva la conexión inalámbrica.

WPS-PBC (Botón Wi-Fi | WPS)

Puede activar WPS-PBC (Wi-Fi Protected Setup-Push Button Configuration) pulsando el botón **WiFi** (Wi-Fi | WPS).

-  **NOTA:** WPS-PBC sólo está disponible si el punto de acceso de la LAN inalámbrica (registro) o el router admite WPS-PBC.
-  **NOTA:** Antes de activar WPS-PBC con el botón **WiFi** (Wi-Fi | WPS), confirme la posición del botón WPS (el nombre del botón puede variar) en el punto de acceso de la LAN inalámbrica (registro) o el router. Para obtener más información sobre el funcionamiento de WPS en el punto de acceso de la LAN inalámbrica (registro) o el router, consulte el manual suministrado con el producto.
-  **NOTA:** Para obtener más información sobre el botón **WiFi** (Wi-Fi | WPS), consulte "Estado de la retroalimentación del botón Wi-Fi | WPS" en la página 78.
Si se produce un problema o aparece un mensaje de error en el panel del operador, consulte "Problemas de conexión inalámbrica" en la página 319.

- 1 Mantenga pulsado el botón **WiFi** (Wi-Fi | WPS) en el panel del operador hasta que aparezca Pulsar botón WPS en el router WPS en el panel LCD.

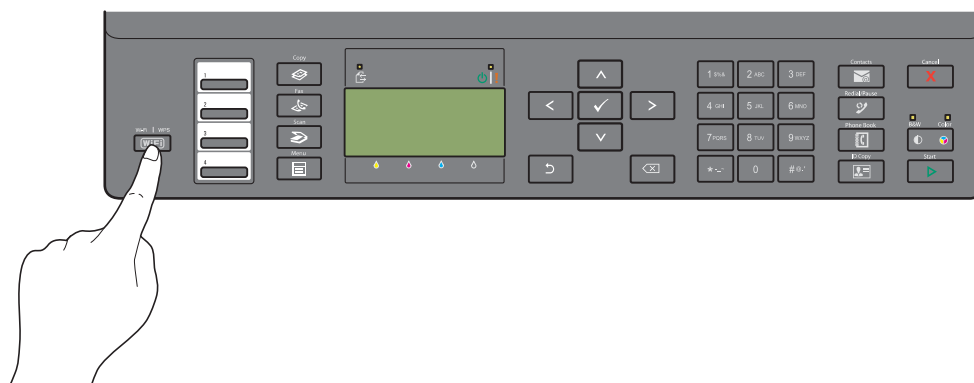



- 2 Empiece a realizar la operación WPS en el punto de acceso de la LAN inalámbrica (registro) o el router transcurridos dos minutos.

Cuando haya terminado con la configuración de la conexión LAN inalámbrica, se iluminará el botón **WiFi** (Wi-Fi | WPS).

WPS-PBC (Menú del panel del operador)

Puede activar WPS-PBC (Wi-Fi Protected Setup-Push Button Configuration) desde el panel del operador.

-  **NOTA:** WPS-PBC sólo está disponible si el punto de acceso de la LAN inalámbrica (registro) o el router admite WPS-PBC.
-  **NOTA:** Antes de activar WPS-PBC, confirme la posición del botón WPS (el nombre del botón puede variar) en el punto de acceso de la LAN inalámbrica (registro) o el router. Para obtener más información sobre el funcionamiento de WPS en el punto de acceso de la LAN inalámbrica (registro) o el router, consulte el manual suministrado con el producto.
-  **NOTA:** Es necesario introducir una contraseña en el menú **Menú Admin** cuando **Aj bloqueo panel** está configurado en **Habilitar**. En tal caso, introduzca la contraseña que haya especificado y pulse el botón **✓** (Configurar).

- 1 Pulse el botón **☰** (Menu).
- 2 Pulse el botón **✓** hasta que aparezca resaltado **Sistema** y, a continuación, pulse el botón **✓** (Configurar).
- 3 Pulse el botón **✓** hasta que aparezca resaltado **Menú Admin** y, a continuación, pulse el botón **✓** (Configurar).
- 4 Pulse el botón **✓** hasta que **Red** aparezca resaltado y entonces pulse el botón **✓** (Configurar).
- 5 Pulse el botón **✓** hasta que **Configuración WPS** aparezca resaltado y entonces pulse el botón **✓** (Configurar).

- 6 Asegúrese de que **Control** botón **Comando** aparezca resaltado y entonces pulse el botón ✓ (**Configurar**).
- 7 Pulse el botón ▼ hasta que aparezca resaltado **Sí** y, a continuación, pulse el botón ✓ (**Configurar**).

Compruebe que aparezca el mensaje **Pulsar** botón **WPS** en el **router WPS** y active la operación **WPS** en el punto de acceso de la LAN inalámbrica (registro) o el router transcurridos dos minutos.

Cuando haya terminado con la configuración de la conexión LAN inalámbrica, se iluminará el botón  (**Wi-Fi | WPS**).

WPS-PIN

El código PIN de WPS-PIN sólo puede configurarse desde el panel del operador.

 **NOTA:** WPS-PIN sólo está disponible si el punto de acceso de la LAN inalámbrica (registro) o el router admite WPS-PIN.

 **NOTA:** Es necesario introducir una contraseña en el menú **Menú Admin** cuando **Aj bloqueo panel** está configurado en **Habilitar**. En tal caso, introduzca la contraseña que haya especificado y pulse el botón ✓ (**Configurar**).

- 1 Pulse el botón  (**Menu**).
- 2 Pulse el botón ▼ hasta que aparezca resaltado **Sistema** y, a continuación, pulse el botón ✓ (**Configurar**).
- 3 Pulse el botón ▼ hasta que aparezca resaltado **Menú Admin** y, a continuación, pulse el botón ✓ (**Configurar**).
- 4 Pulse el botón ▼ hasta que **Red** aparezca resaltado y entonces pulse el botón ✓ (**Configurar**).
- 5 Pulse el botón ▼ hasta que **Configuración WPS** aparezca resaltado y entonces pulse el botón ✓ (**Configurar**).
- 6 Pulse el botón ▼ hasta que **Código PIN** aparezca resaltado y entonces pulse el botón ✓ (**Configurar**).
- 7 Anote el código PIN de 8 dígitos que aparecerá o seleccione **Imp. código PIN** para imprimir el código PIN.
- 8 Asegúrese de que **Iniciar configuración** aparezca resaltado y entonces pulse el botón ✓ (**Configurar**).
- 9 Compruebe que aparezca **WPS AP búsqueda** e introduzca el código PIN anotado en el paso 7 en el punto de acceso de la LAN inalámbrica (Registro) o el router.

 **NOTA:** Para obtener información sobre el funcionamiento de WPS en el punto de acceso de la LAN inalámbrica (registro) o el router, consulte el manual suministrado con el producto.

Cuando haya terminado con la configuración de la conexión LAN inalámbrica, se iluminará el botón  (**Wi-Fi | WPS**).

Configuración automática de SSID

 **NOTA:** Es necesario introducir una contraseña en el menú **Menú Admin** cuando **Aj bloqueo panel** está configurado en **Habilitar**. En tal caso, introduzca la contraseña que haya especificado y pulse el botón ✓ (**Configurar**).

- 1 Pulse el botón  (**Menu**).
- 2 Pulse el botón ▼ hasta que aparezca resaltado **Sistema** y, a continuación, pulse el botón ✓ (**Configurar**).
- 3 Pulse el botón ▼ hasta que aparezca resaltado **Menú Admin** y, a continuación, pulse el botón ✓ (**Configurar**).
- 4 Pulse el botón ▼ hasta que **Red** aparezca resaltado y entonces pulse el botón ✓ (**Configurar**).
- 5 Pulse el botón ▼ hasta que **Configuración inalámbrica** aparezca resaltado y entonces pulse el botón ✓ (**Configurar**).

La impresora busca automáticamente los puntos de acceso en la red inalámbrica.

- 6 Pulse el botón ▼ hasta que el punto de acceso deseado quede resaltado y entonces pulse el botón ✓ (**Configurar**).

Si no aparece el punto de acceso deseado, vaya a "Configuración manual de SSID" en la página 35.

 **NOTA:** Es posible que algunos SSID ocultos no aparezcan. Si no se detecta el SSID, active la difusión de SSID en el router.

7 Introduzca la frase de paso o la clave WEP.

Si el tipo de cifrado del punto de acceso seleccionado es WPA, WPA2 o mixto en el paso 6:

- Escriba la frase de paso y, a continuación, pulse el botón ✓ (Configurar).

Si el tipo de cifrado del punto de acceso seleccionado es WEP en el paso 6:

- Introduzca la clave WEP y, a continuación, pulse el botón ✓ (Configurar).







 **NOTA:** Una frase de paso es una clave de cifrado para el cifrado WPA y WPA2 formada por entre 8 y 63 bytes ASCII o entre 8 y 64 bytes hexadecimales. Es posible que en algunos puntos de acceso o routers se utilice el término clave para hacer referencia al mismo concepto. Para obtener más información al respecto, consulte el manual suministrado con el punto de acceso o el router.

Cuando haya terminado con la configuración de la conexión LAN inalámbrica, se iluminará el botón

 (Wi-Fi | WPS).

Configuración manual de SSID

 **NOTA:** Es necesario introducir una contraseña en el menú Menú Admin cuando Ajustar bloqueo panel está configurado en Habilitar. En tal caso, introduzca la contraseña que haya especificado y pulse el botón ✓ (Configurar).

- 1 Pulse el botón  (Menu).
- 2 Pulse el botón  hasta que aparezca resaltado Sistema y, a continuación, pulse el botón ✓ (Configurar).
- 3 Pulse el botón  hasta que aparezca resaltado Menú Admin y, a continuación, pulse el botón ✓ (Configurar).
- 4 Pulse el botón  hasta que Red aparezca resaltado y entonces pulse el botón ✓ (Configurar).
- 5 Pulse el botón  hasta que Configuración inalámbrica aparezca resaltado y entonces pulse el botón ✓ (Configurar).
- 6 Pulse el botón  hasta que Configuración manual aparezca resaltado y entonces pulse el botón ✓ (Configurar).
- 7 Introduzca el SSID y, a continuación, pulse el botón ✓ (Configurar).
- 8 Seleccione el modo de red entre las opciones Infraestructura y Ad-hoc, en función de su entorno, y pulse el botón ✓ (Configurar).

Si selecciona Infraestructura, vaya al paso 9.

Si selecciona Ad-hoc, vaya al paso 10.

- 9 Seleccione el tipo de encriptado entre Sin Seguridad, Modo mixto PSK, WPA2-PSK-AES o WEP.

Si no desea aplicar seguridad a su red inalámbrica:





- Pulse el botón  hasta que Sin seguridad aparezca resaltado y entonces pulse el botón ✓ (Configurar).

Para usar el encriptado Modo mixto PSK o WPA2-PSK-AES:

- a Pulse el botón  hasta que aparezca resaltado Modo mixto PSK o WPA2-PSK-AES y, a continuación, pulse el botón ✓ (Configurar).
- b Escriba la frase de paso y, a continuación, pulse el botón ✓ (Configurar).

 **NOTA:** Una frase de paso es una clave de cifrado para el cifrado WPA y WPA2 formada por entre 8 y 63 bytes ASCII o entre 8 y 64 bytes hexadecimales. Es posible que en algunos puntos de acceso o routers se utilice el término clave para hacer referencia al mismo concepto. Para obtener más información al respecto, consulte el manual suministrado con el punto de acceso o el router.

Para utilizar el cifrado WEP:

- a Pulse el botón  hasta que WEP aparezca resaltado y entonces pulse el botón  (**Configurar**).
- b Introduzca la clave WEP y, a continuación, pulse el botón  (**Configurar**).
- c Pulse el botón  para resaltar la clave de transmisión que desee entre las opciones de Clave WEP 1 a Clave WEP 4 y, seguidamente, pulse el botón  (**Configurar**).





Vaya al paso 11.

- 10 Seleccione el tipo de cifrado entre las opciones Sin seguridad o WEP.

Si no desea aplicar seguridad a su red inalámbrica:

- Asegúrese de que Sin seguridad aparezca resaltado y entonces pulse el botón  (**Configurar**).

Para utilizar el cifrado WEP:

- a Pulse el botón  hasta que WEP aparezca resaltado y entonces pulse el botón  (**Configurar**).
- b Introduzca la clave WEP y, a continuación, pulse el botón  (**Configurar**).
- c Pulse el botón  para resaltar la clave de transmisión que desee entre las opciones de Clave WEP 1 a Clave WEP 4 y, seguidamente, pulse el botón  (**Configurar**).

Cuando haya terminado con la configuración de la conexión LAN inalámbrica, se iluminará el botón  (Wi-Fi | WPS).

Nueva configuración de la configuración inalámbrica

Para modificar la configuración inalámbrica a través de una conexión Ethernet o inalámbrica desde el ordenador, realice los siguientes pasos:

 **NOTA:** Para modificar la configuración inalámbrica a través de una conexión inalámbrica, asegúrese de haber completado la configuración de la conexión inalámbrica en "Conexión inalámbrica" en la página 32.

 **NOTA:** Si el modo de red está configurado como Infraestructura en "Conexión inalámbrica" en la página 32, habrá los siguientes parámetros disponibles.

- 1 Compruebe la dirección IP de la impresora.

Para obtener información detallada sobre la forma de comprobar la dirección IP de la impresora, consulte "Verificación de la dirección IP" en la página 49.

Conexión de la línea telefónica

NOTA: No conecte la impresora directamente a una línea ADSL, ya que podría estropearla. Para realizar una conexión ADSL, debe utilizarse un filtro de ADSL adecuado. Llame a su proveedor de servicios para que le proporcione el filtro.

- 1 Conecte un extremo del cable de teléfono al conector jack de pared y el otro extremo al conector jack activo.

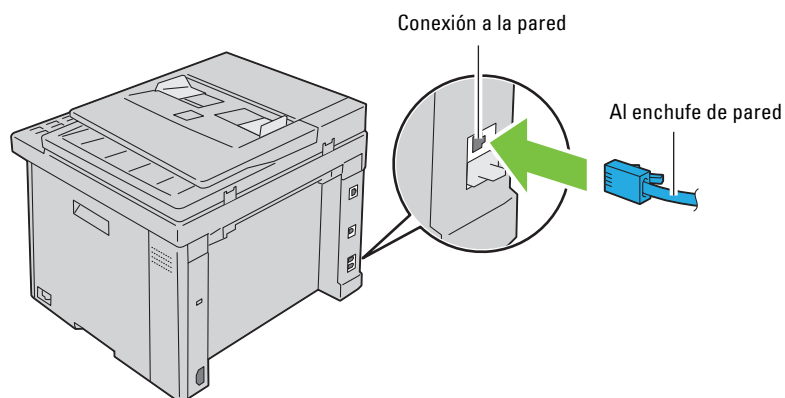

- 2 Retire el tapón azul del conector del teléfono (PHONE).

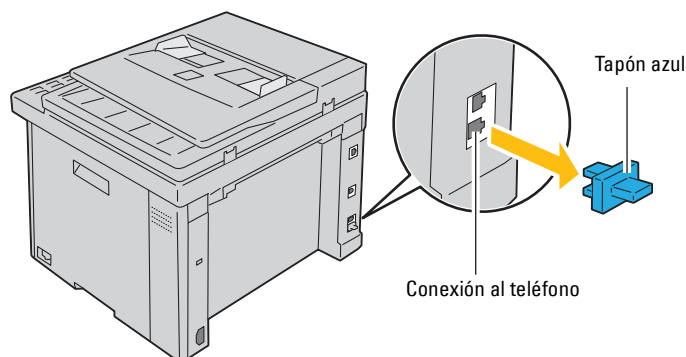

- 3 Para conectar un teléfono o un contestador automático a la impresora, conecte el cable de teléfono o del contestador automático a la conexión al teléfono (PHONE).

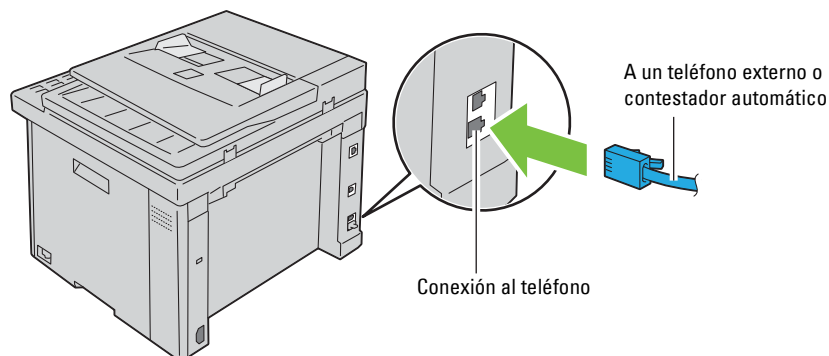

Si la comunicación telefónica es de tipo en serie en su país (como Alemania, Suecia, Dinamarca, Austria, Bélgica, Italia, Francia y Suiza), y posee un terminador amarillo, introdúzcalo en la conexión al teléfono (☎).

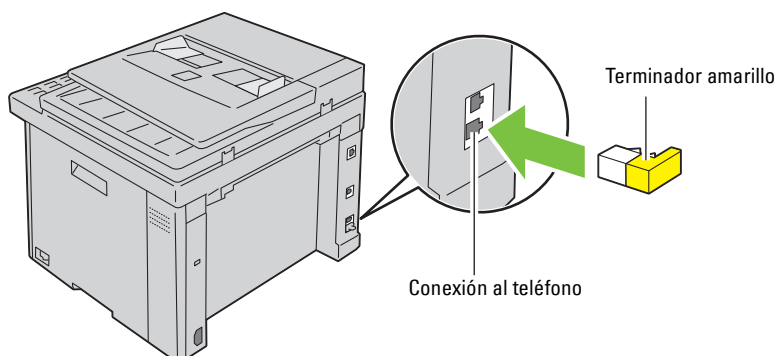

Encendido de la impresora

⚠ ADVERTENCIA: No use cables alargadores ni regletas.

⚠ ADVERTENCIA: La impresora no debe enchufarse a un sistema de SAI (Sistema de alimentación ininterrumpida, UPS).

- 1 Conecte el cable de alimentación al conector de alimentación en la parte posterior de la impresora (consulte "Vista trasera" en la página 25).

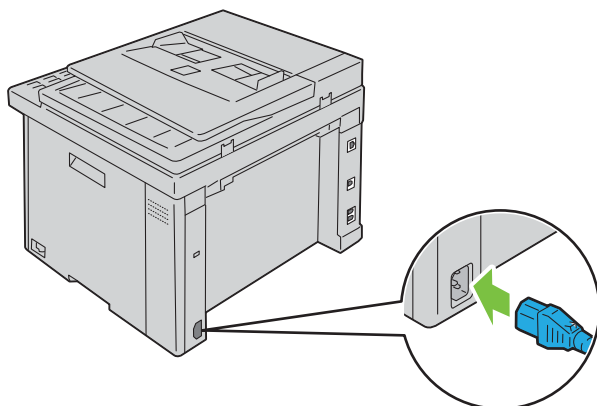

- 2 Conecte el otro extremo del cable a la red eléctrica.

3 Encienda la impresora.

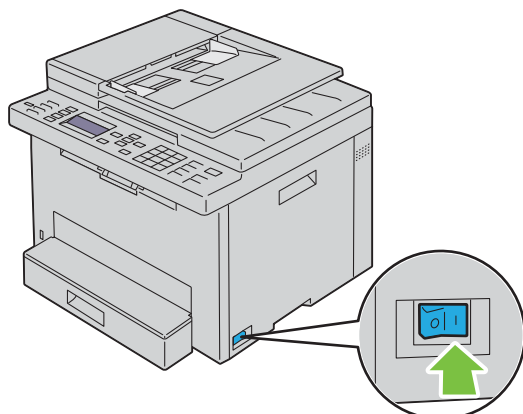



 **NOTA:** Al encender la impresora por primera vez, siga las instrucciones en pantalla del panel del operador para realizar la configuración inicial. Para más información, consulte "Configuración de los ajustes iniciales en el panel del operador" en la página 41.





Configuración de la impresora

Configuración de los ajustes iniciales en el panel del operador

La primera vez que se enciende la impresora es imprescindible configurar el idioma, el país, la zona horaria, la fecha y la hora.

 **NOTA:** Al encender la impresora por primera vez, aparece el asistente de configuración en el panel LCD. Si no inicia la configuración antes de que transcurran 3 minutos, el estado de la impresora pasa a **Lista para copiar**. Si desea volver a abrir el asistente de configuración, seleccione **Asistente de encendido** en el panel LCD.

 **NOTA:** Para más información sobre cómo utilizar el panel del operador, consulte "Descripción de los menús de la impresora" en la página 125.

- 1 Asegúrese de que se muestra **Seleccione el idioma**, elija el idioma que desea utilizar en el panel del operador de la lista desplegable y, a continuación, pulse el botón  (**Configurar**).
- 2 Pulse el botón  (**Configurar**) para comenzar la configuración del país.
- 3 Asegúrese de que se muestra **Seleccione el país**. Elija el país en la lista desplegable y, a continuación, pulse el botón  (**Configurar**).
- 4 Asegúrese de que se muestra **Selecc. un huso horario**. Elija el huso horario correspondiente de la siguiente lista desplegable y, a continuación, pulse el botón  (**Configurar**).







Región geográfica	Huso horario
África	(UTC) Accra, Bamako, Dakar, Nuakchot
	(UTC) Casablanca
	(UTC +01:00) Argel, Douala, Libreville, Luanda
	(UTC +01:00) Túnez
	(UTC +01:00) Windhoek
	(UTC +02:00) El Cairo
	(UTC +02:00) Harare, Johannesburgo, Kinshasa, Trípoli
	(UTC +03:00) Adís Abeba, Jartum, Mogadiscio, Nairobi

Región geográfica	Huso horario
América	(UTC -10:00) Adak
	(UTC -09:00) Alaska
	(UTC -08:00) Hora del Pacífico (EE. UU. y Canadá)
	(UTC -08:00) Tijuana
	(UTC -07:00) Arizona, Dawson Creek, Sonora
	(UTC -07:00) Chihuahua, Mazatlan
	(UTC -07:00) Hora de las Montañas Rocosas (EE. UU. y Canadá)
	(UTC -06:00) Cancún, Ciudad de México, Monterrey
	(UTC -06:00) América Central
	(UTC -06:00) Hora central (EE. UU. y Canadá)
	(UTC -06:00) Saskatchewan
	(UTC -05:00) Atikokan, Resolute
	(UTC -05:00) Bogotá, Lima, Panamá, Quito
	(UTC -05:00) Islas Caimán, Jamaica, Port-au-Prince
	(UTC -05:00) Hora oriental (EE. UU. y Canadá)
	(UTC -05:00) Grand Turk
	(UTC -05:00) La Habana
	(UTC -04:30) Caracas
	(UTC -04:00) Asunción
	(UTC -04:00) Hora del Atlántico (Canadá)
	(UTC -04:00) Blanc-Sablon
	(UTC -04:00) Islas del Caribe
	(UTC -04:00) Cuiaba
	(UTC -04:00) Georgetown, La Paz, Manaus
	(UTC -04:00) Thule
	(UTC -03:30) St. John's
	(UTC -03:00) Brasilia, Cayena, Paramaribo
	(UTC -03:00) Buenos Aires
	(UTC -03:00) Groenlandia
	(UTC -03:00) Miquelón
	(UTC -03:00) Montevideo
	(UTC -02:00) Noronha
Antártida	(UTC -04:00) Archipiélago de Palmer, Santiago
	(UTC -03:00) Rothera
	(UTC +03:00) Syowa
	(UTC +06:00) Mawson, Vostok
	(UTC +07:00) Davis
	(UTC +08:00) Casey
	(UTC +10:00) Dumont d'Urville
(UTC +12:00) McMurdo	

Región geográfica	Huso horario
Asia	(UTC +02:00) Ammán
	(UTC +02:00) Beirut
	(UTC +02:00) Damasco
	(UTC +02:00) Jerusalén
	(UTC +02:00) Nicosia
	(UTC +02:00) Palestina
	(UTC +03:00) Aden, Bagdad, Qatar, Riad
	(UTC +03:30) Teherán
	(UTC +04:00) Bakú
	(UTC +04:00) Dubai, Muscat, Tiflis
	(UTC +04:00) Ereván
	(UTC +04:30) Kabul
	(UTC +05:00) Aqtau, Aqtobe, Ashgabat, Samarcanda
	(UTC +05:00) Ekaterimburgo
	(UTC +05:00) Karachi
	(UTC +05:30) Colombo, Kolkata
	(UTC +05:45) Katmandú
	(UTC +06:00) Almaty, Bishkek, Dacca, Thimphu
	(UTC +06:00) Novosibirsk, Omsk
	(UTC +06:30) Yangón (Rangún)
	(UTC +07:00) Bangkok, Ho Chi Minh, Hovd, Jakarta
	(UTC +07:00) Krasnoyarsk
	(UTC +08:00) Beijing, Chongqing, Hong Kong, Shanghai
	(UTC +08:00) Irkutsk
	(UTC +08:00) Kuala Lumpur, Makassar, Manila, Singapur
	(UTC +08:00) Taipei
	(UTC +08:00) Ulan Bator
	(UTC +09:00) Dili, Jayapura
	(UTC +09:00) Pyongyang
	(UTC +09:00) Seúl
	(UTC +09:00) Tokyo
	(UTC +09:00) Yakutsk
(UTC +10:00) Sajalín, Vladivostok	
(UTC +11:00) Magadán	
(UTC +12:00) Anadyr, Kamchatka	

Región geográfica	Huso horario
Océano Atlántico	(UTC -04:00) Bermudas
	(UTC -04:00) Stanley
	(UTC -02:00) Isla Georgia del Sur
	(UTC -01:00) Azores, Scoresbysund
	(UTC -01:00) Cabo Verde
	(UTC) Reykjavik
Australia	(UTC +08:00) Perth
	(UTC +08:45) Eucla
	(UTC +09:30) Adelaida
	(UTC +09:30) Darwin
	(UTC +10:00) Brisbane, Lindeman
	(UTC +10:00) Hobart, Melbourne, Sydney
	(UTC +10:30) Isla de Lord Howe
Europa	(UTC) Dublín, Edimburgo, Lisboa, Londres
	(UTC +01:00) Amsterdam, Berlín, Roma, Estocolmo, Viena
	(UTC +01:00) Belgrado, Bratislava, Budapest, Praga
	(UTC +01:00) Bruselas, Copenhagen, Madrid, París
	(UTC +01:00) Sarajevo, Skopje, Varsovia, Zagreb
	(UTC +02:00) Atenas, Bucarest, Estambul
	(UTC +02:00) Helsinki, Kiev, Riga, Sofía
	(UTC +02:00) Kaliningrado, Minsk
	(UTC +03:00) Moscú
	(UTC +04:00) Samara
Océano Índico	(UTC +03:00) Antananarivo, Islas Comores, Mayotte
	(UTC +04:00) Mahé, Reunión
	(UTC +04:00) Mauricio
	(UTC +05:00) Kerguelen, Maldivas
	(UTC +06:00) Chagos
	(UTC +06:30) Islas Cocos
	(UTC +07:00) Islas Christmas

Región geográfica	Huso horario
Océano Pacífico	(UTC -11:00) Archipiélago Midway, Niue, Samoa
	(UTC -10:00) Islas Cook, Hawaii, Tahití
	(UTC -09:30) Islas Marquesas
	(UTC -09:00) Islas Gambier
	(UTC -08:00) Islas Pitcairn
	(UTC -06:00) Isla de Pascua
	(UTC -06:00) Islas Galápagos
	(UTC +09:00) Palau
	(UTC +10:00) Guam, Port Moresby, Saipan
	(UTC +11:00) Efate, Guadalcanal, Kosrae
	(UTC +11:30) Isla Norfolk
	(UTC +12:00) Auckland
	(UTC +12:00) Fiji, Islas Marshall
	(UTC +12:45) Chatham
(UTC +13:00) Tongatapu	
(UTC +14:00) Kiritimati	

- 5 Asegúrese de que se muestra *Escriba la fecha*. Especifique la fecha actual y, a continuación, pulse el botón  (**Configurar**).
- 6 Asegúrese de que se muestra *Escriba la hora*. Especifique la hora actual y, a continuación, pulse el botón  (**Configurar**).
- 7 Pulse el botón  (**Configurar**) para especificar la configuración del fax.
Si desea saltarse los pasos para especificar la configuración del fax, pulse el botón  (**Start**) y, a continuación, reinicie la impresora.
- 8 Asegúrese de que se muestra *Escriba número de fax*. Introduzca un número de fax y, a continuación, pulse el botón  (**Configurar**).
- 9 Asegúrese de que se muestra *Introducir la cab. de fax*. Escriba un nombre y, a continuación, pulse el botón  (**Configurar**).
- 10 Pulse el botón  (**Configurar**) y, a continuación, reinicie la impresora.

Configuración de la impresora usando el disco de Software and Documentation

- 1 Inserte el disco *Software and Documentation* en el ordenador para iniciar Dell Printer Easy Install.
- 2 Haga doble clic en el icono **Instalador de Dell Color MFP E525w** y siga las instrucciones en pantalla para conectar el equipo y la impresora.

 **NOTA:** Si el disco *Software and Documentation* no se inicia automáticamente, intente estos pasos.

Para Windows Vista[®], Windows[®] 7, Windows Server[®] 2003, Windows Server[®] 2008 y Windows Server[®] 2008 R2:

- 1 Haga clic en **Iniciar** → **Todos los programas** (para Windows Vista[®] y Windows[®] 7) → **Accesorios** (para Windows Vista[®] y Windows[®] 7) → **Ejecutar**.
- 2 Escriba `D:\setup.exe` (donde D es la letra de unidad del disco óptico) y, a continuación, haga clic en **OK**.

Para Windows[®] 8, Windows[®] 8.1, Windows Server[®] 2012 y Windows Server[®] 2012 R2:

- 1 Apunte a la esquina inferior derecha de la pantalla y haga clic en **Buscar** → Introduzca `Ejecutar` en el cuadro de búsqueda, haga clic en **Aplicaciones** y, a continuación, haga clic en **Ejecutar**.
- 2 Escriba `D:\setup.exe` (donde D es la letra de unidad del disco óptico) y, a continuación, haga clic en **OK**.

Configuración de la dirección IP

Asignación de una dirección IP

Las direcciones IP se componen de cuatro secciones de números únicos separadas por puntos, que pueden incluir hasta tres dígitos en cada sección, por ejemplo, 192.0.2.1.

Puede seleccionar el modo IP de `Doble Pila` y `Modo IPv4`. Si la red admite tanto en el modo IPv4 e IPv6, seleccione `Doble Pila`.

 **PRECAUCIÓN:** La asignación de una dirección IP que ya se encuentre en uso puede ocasionar problemas de funcionamiento de la red.

 **NOTA:** La asignación de una dirección IP se considera una función avanzada, que normalmente realiza un administrador del sistema.



 **NOTA:** Cuando asigne una dirección IP manualmente en el modo IPv6, use la **Dell™ Printer Configuration Web Tool**. Para abrirla **Dell Printer Configuration Web Tool**, emplee la dirección de enlace local. Para comprobar una dirección de enlace local, consulte "Verificación de la dirección IP" en la página 49.



















 **NOTA:** El rango de IP asignado varía en función de la clase de dirección. En la clase A, por ejemplo, puede asignarse una dirección IP entre 0.0.0.0 y 127.255.255.255. Para la asignación de las direcciones IP, póngase en contacto con su administrador de sistemas.

La dirección IP se puede asignar mediante el panel del operador o en **Herramientas**. El procedimiento siguiente explica cómo asignar una dirección IP manualmente a modo de ejemplo.

Panel del operador

Para más información sobre cómo utilizar el panel del operador, consulte "Panel del operador" en la página 76.

 **NOTA:** Es necesario introducir una contraseña en el menú `Menú Admin` cuando `Aj bloqueo panel` está configurado en `Habilitar`. En tal caso, introduzca la contraseña que haya especificado y pulse el botón  (**Configurar**).

- 1 Pulse el botón  (**Menu**).
- 2 Pulse el botón  hasta que aparezca resaltado `Sistema` y, a continuación, pulse el botón  (**Configurar**).
- 3 Pulse el botón  hasta que aparezca resaltado `Menú Admin` y, a continuación, pulse el botón  (**Configurar**).
- 4 Pulse el botón  hasta que `Red` aparezca resaltado y entonces pulse el botón  (**Configurar**).
- 5 Pulse el botón  hasta que `TCP/IP` aparezca resaltado y entonces pulse el botón  (**Configurar**).
- 6 Pulse el botón  hasta que `IPv4 Ethernet` aparezca resaltado y entonces pulse el botón  (**Configurar**).
- 7 Asegúrese de que `Obtener dir IP` aparece resaltado y, a continuación, pulse el botón  (**Configurar**).
- 8 Pulse el botón  hasta que `Panel` aparezca resaltado y entonces pulse el botón  (**Configurar**).
- 9 Pulse el botón  y asegúrese de que `Obtener dirección IP` aparezca resaltado.
- 10 Pulse el botón  hasta que `Dirección IP` aparezca resaltado y entonces pulse el botón  (**Configurar**).
El cursor se sitúa en el primero de los tres dígitos de la dirección IP.
- 11 Especifique el valor mediante el teclado numérico.
- 12 Pulse el botón .
Se resaltan los siguientes tres dígitos.
- 13 Repita los pasos 11 y 12 para introducir todos los dígitos de la dirección IP y, a continuación, pulse el botón  (**Configurar**).

- 14 Pulse el botón < y asegúrese de que Dirección IP aparezca resaltado.
- 15 Pulse el botón ∨ hasta que Máscara de subred aparezca resaltado y entonces pulse el botón ✓ (Configurar).
El cursor se sitúa en el primero de los tres dígitos de la máscara de subred.
- 16 Especifique el valor de la máscara de subred mediante el teclado numérico.
- 17 Pulse el botón >.
Se resaltan los siguientes tres dígitos.
- 18 Repita los pasos 16 y 17 para establecer la máscara de subred y, a continuación, pulse el botón ✓ (Configurar).
- 19 Pulse el botón < y asegúrese de que Máscara subred aparezca resaltado.
- 20 Pulse el botón ∨ hasta que Dirección de puerta de enlace aparezca resaltado y entonces pulse el botón ✓ (Configurar).
El cursor se sitúa en el primero de los tres dígitos de la dirección de pasarela.
- 21 Especifique el valor mediante el teclado numérico.
- 22 Pulse el botón >.
Se resaltan los siguientes tres dígitos.
- 23 Repita los pasos 21 y 22 para establecer la dirección de pasarela y, a continuación, pulse el botón ✓ (Configurar).
- 24 Apague la impresora y vuélvala a encender.

Herramientas

 **NOTA:** Cuando utilice el modo IPv6 para la impresión en red, no podrá asignar una dirección IP mediante **Herramientas**.

- 1 Haga clic en **Iniciar** → **Todos los programas** → **Impresoras Dell** → **Dell Printer Hub**.

Dell Printer Hub se abre.

- 2 Seleccione el controlador de impresión **Dell Color MFP E525w** en **My Printers**.
- 3 Haga clic en el enlace **Herramientas** de la lista que aparece en el lado izquierdo de la página.



 **NOTA:** En este paso, se abrirá el cuadro de diálogo **Seleccionar impresora** si su PC tiene instalados varios controladores de impresora. En este caso, haga clic en el nombre de la impresora deseada en **Nombre de la impresora**.

Se abrirá la función **Herramientas**.











- 4 Haga clic en la pestaña **Configuraciones de la Impresora**.
- 5 Seleccione **Información y configuración de la impresora** en la lista que aparece en el lado izquierdo de la página.
- 6 Haga clic en **Configuraciones TCP/IP**.
Aparecerá la página **Configuración TCP/IP**.
- 7 Seleccione **Panel** en **Modo dirección IP** y, a continuación, introduzca los valores en **Dirección IP**, **Máscara subred** y **Dirección de pasarela**.
- 8 Haga clic en **Aplicar nueva configuración**.

Verificación de la dirección IP

Puede confirmar la dirección IP de la impresora usando el panel del operador o imprimiendo la configuración del sistema. Para comprobar si la dirección está activa en la red, puede enviar el comando PING desde el ordenador.

 **NOTA:** Es necesario introducir una contraseña en el menú **Menú Admin** cuando **Aj bloqueo panel** está configurado en **Habilitar**. En tal caso, introduzca la contraseña que haya especificado y pulse el botón  (**Configurar**).

Panel del operador

- 1 Pulse el botón  (**Menu**).
- 2 Pulse el botón  hasta que aparezca resaltado **Sistema** y, a continuación, pulse el botón  (**Configurar**).
- 3 Pulse el botón  hasta que aparezca resaltado **Menú Admin** y, a continuación, pulse el botón  (**Configurar**).
- 4 Pulse el botón  hasta que **Red** aparezca resaltado y entonces pulse el botón  (**Configurar**).
- 5 Pulse el botón  hasta que **TCP/IP** aparezca resaltado y entonces pulse el botón  (**Configurar**).
- 6 Pulse el botón  hasta que **IPv4 Ethernet** aparezca resaltado y entonces pulse el botón  (**Configurar**).
- 7 Compruebe la dirección IP introducida en el panel del operador.

Informe de configuración del sistema

- 1 Imprima el informe de configuración del sistema.
Para más detalles sobre cómo imprimir un informe de configuración del sistema, consulte "Impresión de un informe/lista con el panel del operador" en la página 137.
- 2 Compruebe la dirección IP que aparece debajo de **Red cableada** o **Red inalámbrica** en el informe.
Si la dirección IP que se muestra es 0.0.0.0 (el valor predeterminado de fábrica), es que no se ha asignado una dirección IP. Para asignar una a la impresora, consulte "Asignación de una dirección IP" en la página 47.

Comando Ping

Haga ping en la impresora y compruebe que responde. Por ejemplo, en el símbolo del sistema en un ordenador de red, introduzca ping seguido de la nueva dirección IP (por ejemplo, 192.0.2.1):

```
ping 192.0.2.1
```

Si la impresora está activa en la red, recibirá una respuesta.

Colocación del papel

 **NOTA:** Para evitar atascos de papel, no extraiga la bandeja estándar de 150 hojas mientras se está imprimiendo.

 **NOTA:** Utilice solo material de impresión láser. No utilice papel de inyección de tinta en esta impresora.

 **NOTA:** Para imprimir sobres, consulte "Colocación del material de impresión" en la página 177.

- 1 Agarre la bandeja con ambas manos y extráigala de la impresora.

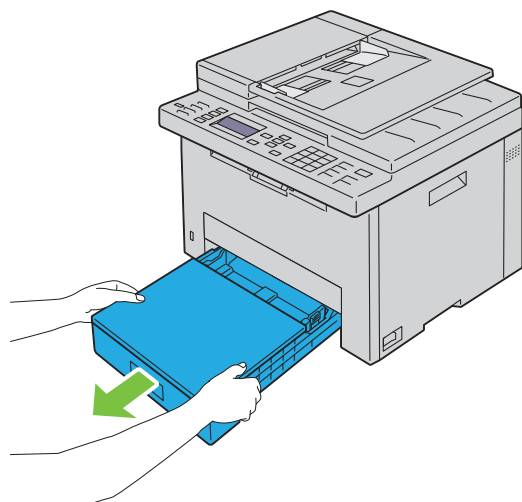

- 2 Abra la tapa antipolvo y ajuste las guías de papel.

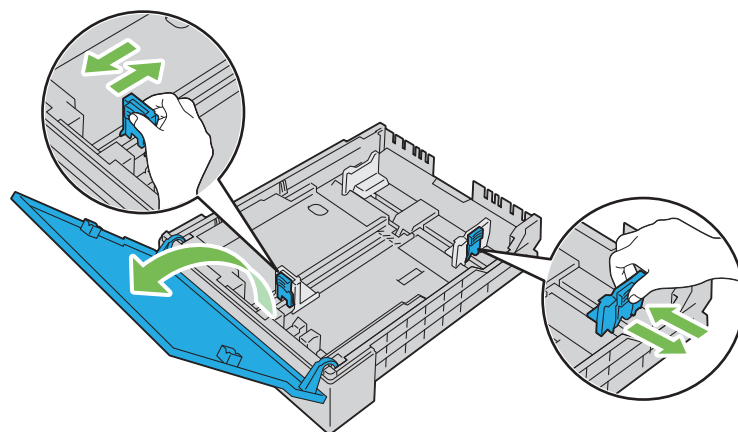

-  **NOTA:** Al cargar soportes de impresión de tamaño legal o con un tamaño especificado por el usuario, extienda la parte extensible de la bandeja presionando la palanca al mismo tiempo.

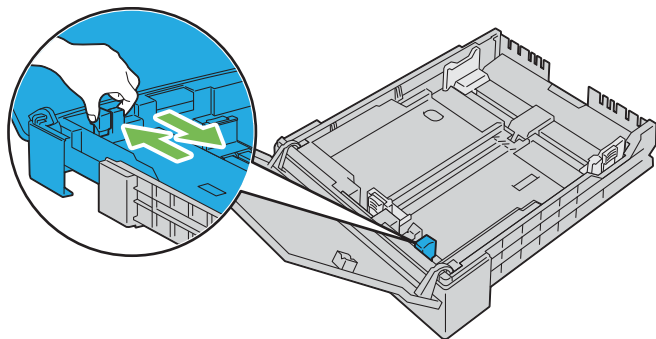

- 3 Antes de cargar el material de impresión, airee las hojas para evitar que se peguen entre sí. Alinee los bordes de la pila sobre una superficie plana.

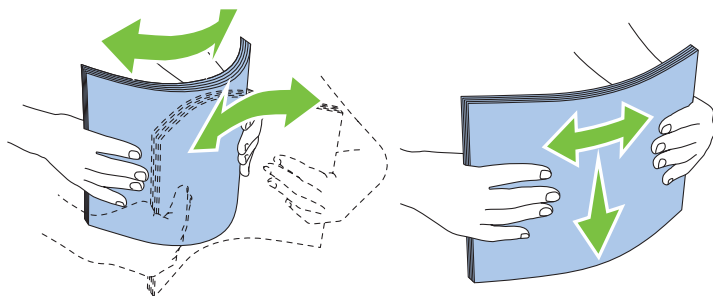

- 4 Cargue el material de impresión en la bandeja con el lado de impresión recomendado hacia arriba.

 **NOTA:** No exceda la línea de llenado máximo de la bandeja. Si lo hace, podría provocar atascos de papel en la bandeja.

 **NOTA:** Al trabajar con papel encapado, cárguelo hoja a hoja.

- 5 Alinee las guías de anchura y la guía de longitud con los bordes del material de impresión.

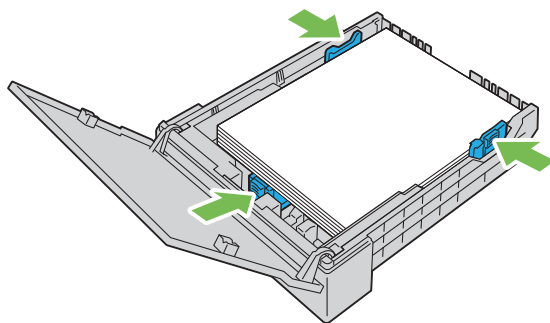

- 6** Después de asegurarse de que las guías están ajustadas y fijadas en su sitio, cierre la tapa antipolvo e inserte la bandeja en la impresora.

Al volver a insertar la bandeja, aparece un mensaje en el panel LCD pidiéndole que especifique el tamaño del papel cargado en la bandeja.

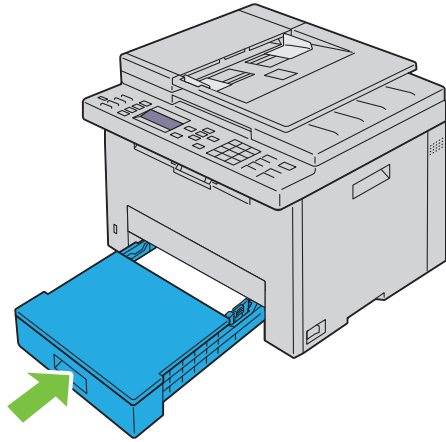

- 7** Pulse el botón ▼ hasta que aparezca resaltado el tamaño de papel correcto y entonces pulse el botón ✓ (Configurar).
- 8** Pulse el botón ▼ hasta que aparezca resaltado el tipo de papel correcto y entonces pulse el botón ✓ (Configurar).

Instalación de los controladores de impresora en ordenadores con Windows®

Identificación del Estado previo a la instalación del controlador de la impresora

Antes de instalar el controlador de la impresora en su ordenador, compruebe la dirección IP de la impresora aplicando uno de los métodos descritos en "Verificación de la dirección IP" en la página 49.

Modificar la configuración del cortafuegos antes de instalar la impresora

Si utiliza uno de los siguientes sistemas operativos, debe modificar la configuración del cortafuegos antes de instalar el software de la impresora Dell:

- Microsoft® Windows Vista®
- Windows® 7
- Windows® 8
- Windows® 8.1
- Windows Server® 2008
- Windows Server® 2008 R2
- Windows Server® 2012
- Windows Server® 2012 R2

El procedimiento descrito a continuación utiliza Windows® 7 como ejemplo.

- 1 Inserte el disco *Software and Documentation* en el ordenador.
- 2 Haga clic en **Iniciar** → **Panel de control**.
- 3 Seleccione **Sistema y seguridad**.
- 4 Haga clic en **Permitir un programa a través de Firewall de Windows**.
- 5 Haga clic en **Cambiar la configuración** → **Permitir otro programa**.
- 6 Haga clic en **Examinar**.
- 7 Escriba `D:\setup.exe` (la letra D corresponde a la unidad óptica) en el cuadro de texto **Nombre de archivo y**, a continuación, haga clic en **Abrir**.
- 8 Haga clic en **Agregar** y, a continuación, haga clic en **OK**.

Configuración de la conexión USB

Instalación de controladores de impresora PCL, PS y de fax

- 1 Inserte el disco *Software and Documentation* en el ordenador para iniciar **Dell Printer Easy Install**.
- 2 Compruebe que la impresora está conectada al ordenador con el cable USB y que está encendida.
- 3 Haga clic en **Menú principal**.
- 4 Haga clic en **Conectar**.

- 5 Seleccione **Conexión mediante cable USB** y, a continuación, haga clic en **Siguiente**.
Se iniciará la instalación Plug and Play y se instalarán automáticamente el controlador y el software necesarios.
- 6 Haga clic en **Finalizar** para salir del asistente cuando aparezca la pantalla **Lista para imprimir**.

Instalación del controlador de impresora XML Paper Specification (XPS)

 **NOTA:** El controlador XML Paper Specification (XPS) es compatible con los siguientes sistemas operativos: Windows Vista®, Windows Vista® 64-bit Edition, Windows® 7, Windows® 7 64-bit Edition, Windows® 8, Windows® 8 64-bit Edition, Windows® 8.1, Windows® 8.1 64-bit Edition, Windows Server® 2008, Windows Server® 2008 64-bit Edition, Windows Server® 2008 R2, Windows Server® 2012 y Windows Server® 2012 R2.

 **NOTA:** Cuando aparezca el cuadro de diálogo **Control de cuentas de usuario** durante la instalación, haga clic en **Continuar** o **Sí** si es administrador del ordenador. De lo contrario, póngase en contacto con su administrador para poder continuar con el proceso.

En Windows Vista® o Windows Vista® 64-bit Edition

- 1 Extraiga el siguiente archivo .zip en la ubicación que desee.
D:\Drivers\XPS\Win_7Vista\XPS-V3_E525w.zip (donde D es la letra de la unidad óptica)
- 2 Haga clic en **Inicio** → **Panel de control** → **Hardware y sonido** → **Impresoras**.
- 3 Haga clic en **Agregar una impresora**.
- 4 Haga clic en **Agregar una impresora local**.
- 5 Seleccione el puerto conectado a esta impresora y, a continuación, haga clic en **Siguiente**.
- 6 Haga clic en **Utilizar disco** para mostrar el cuadro de diálogo **Instalar desde disco**.
- 7 Haga clic en **Examinar** y, a continuación, seleccione la carpeta extraída en el paso 1.
- 8 Haga clic en **OK**.
- 9 Seleccione el nombre de la impresora y haga clic en **Siguiente**.
- 10 Si desea cambiar el nombre de la impresora, escríbalo en el cuadro de texto **Nombre de la impresora** y, a continuación, haga clic en **Siguiente**.
Para utilizar esta impresora como predeterminada, seleccione la casilla de verificación **Configurar esta impresora como predeterminada** y, a continuación, haga clic en **Siguiente**.
Se iniciará la instalación.
- 11 Cuando finalice la instalación del controlador, haga clic en **Imprimir página de prueba** para comprobar el resultado de la instalación.
- 12 Haga clic en **Finalizar**.

En Windows Server® 2008 o Windows Server® 2008 64-bit Edition

 **NOTA:** Debe iniciar la sesión como administrador.

- 1 Extraiga el siguiente archivo .zip en la ubicación que desee.
D:\Drivers\XPS\Win_7Vista\XPS-V3_E525w.zip (donde D es la letra de la unidad óptica)
- 2 Haga clic en **Inicio** → **Panel de control** → **Hardware y sonido** → **Impresoras**.
- 3 Haga clic en **Agregar una impresora**.
- 4 Haga clic en **Agregar una impresora local**.
- 5 Seleccione el puerto conectado a esta impresora y, a continuación, haga clic en **Siguiente**.
- 6 Haga clic en **Utilizar disco** para mostrar el cuadro de diálogo **Instalar desde disco**.

- 7 Haga clic en **Examinar** y, a continuación, seleccione la carpeta extraída en el paso 1.
- 8 Haga clic en **OK**.
- 9 Seleccione el nombre de la impresora y haga clic en **Siguiente**.
- 10 Si desea cambiar el nombre de la impresora, escríbalo en el cuadro de texto **Nombre de la impresora** y, a continuación, haga clic en **Siguiente**.
Para utilizar esta impresora como predeterminada, seleccione la casilla de verificación **Configurar esta impresora como predeterminada** y, a continuación, haga clic en **Siguiente**.
Se iniciará la instalación.
- 11 Si no desea compartir la impresora, seleccione **No compartir esta impresora**. Si decide compartir la impresora, seleccione **Compartir esta impresora para que otros usuarios de la red puedan buscarla y usarla**. Haga clic en **Siguiente**.
- 12 Cuando finalice la instalación del controlador, haga clic en **Imprimir página de prueba** para comprobar el resultado de la instalación.
- 13 Haga clic en **Finalizar**.

En Windows® 7, Windows® 7 64-bit Edition o Windows Server® 2008 R2

- 1 Extraiga el siguiente archivo .zip en la ubicación que desee.
D:\Drivers\XPS\Win_7Vista\XPS-V3_E525w.zip (donde D es la letra de la unidad óptica)
- 2 Haga clic en **Iniciar** → **Dispositivos e impresoras**.
- 3 Haga clic en **Agregar una impresora**.
- 4 Haga clic en **Agregar una impresora local**.
- 5 Seleccione el puerto conectado a esta impresora y, a continuación, haga clic en **Siguiente**.
- 6 Haga clic en **Utilizar disco** para mostrar el cuadro de diálogo **Instalar desde disco**.
- 7 Haga clic en **Examinar** y, a continuación, seleccione la carpeta extraída en el paso 1.
- 8 Haga clic en **OK**.
- 9 Seleccione el nombre de la impresora y haga clic en **Siguiente**.
- 10 Si desea cambiar el nombre de la impresora, escríbalo en el cuadro de texto **Nombre de la impresora** y, a continuación, haga clic en **Siguiente**.
Se iniciará la instalación.
- 11 Si no desea compartir la impresora, seleccione **No compartir esta impresora**. Si decide compartir la impresora, seleccione **Compartir esta impresora para que otros usuarios de la red puedan buscarla y usarla**. Haga clic en **Siguiente**.
- 12 Cuando finalice la instalación del controlador, haga clic en **Imprimir página de prueba** para comprobar el resultado de la instalación. Para utilizar esta impresora como predeterminada, seleccione la casilla de verificación **Configurar esta impresora como predeterminada**.
- 13 Haga clic en **Finalizar**.

En Windows® 8, Windows® 8 64-bit Edition, Windows® 8.1, Windows® 8.1 64-bit Edition, Windows Server® 2012 o Windows Server® 2012 R2

- 1 Extraiga el siguiente archivo .zip en la ubicación que desee.
D:\Drivers\XPS\Win_8\XPS-V4_E525w.zip (donde D es la letra de la unidad óptica)
- 2 Haga clic con el botón derecho en el extremo inferior izquierdo de la pantalla y, después, haga clic en **Panel de control**.

- 3 Haga clic en **Hardware y sonido** (**Hardware** en Windows Server® 2012 e Windows Server® 2012 R2) → **Dispositivos e impresoras** → **Agregar una impresora**.
- 4 Haga clic en **La impresora que quiero no aparece la lista**.
- 5 Seleccione **Agregar una impresora local o de red con configuración manual** y, a continuación, haga clic en **Siguiente**.
- 6 Seleccione el puerto conectado a su impresora y, a continuación, haga clic en **Siguiente**.
- 7 Haga clic en **Utilizar disco para mostrar el cuadro de diálogo Instalar desde disco**.
- 8 Haga clic en **Examinar** y, a continuación, seleccione la carpeta extraída en el paso 1.
- 9 Haga clic en **OK**.
- 10 Seleccione el nombre de la impresora y haga clic en **Siguiente**.
- 11 Si desea cambiar el nombre de la impresora, escríbalo en el cuadro de texto **Nombre de la impresora** y, a continuación, haga clic en **Siguiente**.
Se iniciará la instalación.
- 12 Si no desea compartir la impresora, seleccione **No compartir esta impresora**. Si decide compartir la impresora, seleccione **Compartir esta impresora para que otros usuarios de la red puedan buscarla y usarla**. Haga clic en **Siguiente**.
- 13 Cuando finalice la instalación del controlador, haga clic en **Imprimir página de prueba** para comprobar el resultado de la instalación. Para utilizar esta impresora como predeterminada, seleccione la casilla de verificación **Configurar esta impresora como predeterminada**.
- 14 Haga clic en **Finalizar**.

Configuración de la conexión en red

Instalación de controladores de impresora PCL, PS y de fax

- 1 Inserte el disco *Software and Documentation* en el ordenador para iniciar **Dell Printer Easy Install**.
- 2 Haga clic en **Menú principal**.
- 3 Haga clic en **Conectar**.
- 4 Haga clic en **Conexión inalámbrica o Ethernet** y, a continuación, haga clic en **Siguiente**.
- 5 Seleccione la impresora que desea instalar en la lista de impresoras y, a continuación, haga clic en **Siguiente**. Si la impresora no aparece en la lista, haga clic en el botón  (Actualizar) o haga clic en **Agregar Impresora** para agregar una impresora a la lista manualmente. Podrá especificar la dirección de IP y el nombre de puerto en este momento.
Si ha instalado esta impresora en un equipo servidor, seleccione la casilla de verificación **Estoy configurando esta impresora en un servidor**.



NOTA: Si está utilizando alguno de los siguientes sistemas operativos, se muestra una alerta de seguridad de Windows:

- Windows Vista®
- Windows Vista® 64-bit Edition
- Windows® 7
- Windows® 7 64-bit Edition
- Windows® 8
- Windows® 8 64-bit Edition
- Windows® 8.1
- Windows® 8.1 64-bit Edition
- Windows Server® 2008
- Windows Server® 2008 64-bit Edition

- Windows Server® 2008 R2 64-bit Edition
- Windows Server® 2012
- Windows Server® 2012 R2

Para seguir instalando el controlador, haga clic en **Desbloquear** o **Permitir acceso** (para Windows Server® 2008 R2 y Windows® 7).

- 6 Especifique la configuración de la impresora si es necesario y, a continuación, haga clic en **Siguiente**.
- 7 Seleccione el software y la documentación que desea instalar y, a continuación, haga clic en **Instalar**.
Podrá especificar las carpetas para instalar el software y la documentación. Para cambiar las carpetas, haga clic en **Cambiar la carpeta de destino** y especifique una nueva ubicación.
- 8 Haga clic en **Finalizar** para salir del asistente cuando aparezca la pantalla **Lista para imprimir**.

Instalación del controlador de impresora XML Paper Specification (XPS)

 **NOTA:** El controlador XML Paper Specification (XPS) es compatible con los siguientes sistemas operativos: Windows Vista®, Windows Vista® 64-bit Edition, Windows® 7, Windows® 7 64-bit Edition, Windows® 8, Windows® 8 64-bit Edition, Windows® 8.1, Windows® 8.1 64-bit Edition, Windows Server® 2008, Windows Server® 2008 64-bit Edition, Windows Server® 2008 R2, Windows Server® 2012 y Windows Server® 2012 R2.

 **NOTA:** Cuando aparezca el cuadro de diálogo **Control de cuentas de usuario** durante la instalación, haga clic en **Continuar** o **Sí** si es administrador del ordenador. De lo contrario, póngase en contacto con su administrador para poder continuar con el proceso.

En Windows Vista® o Windows Vista® 64-bit Edition

- 1 Extraiga el siguiente archivo .zip en la ubicación que desee.
D:\Drivers\XPS\Win_7Vista\XPS-V3_E525w.zip (donde D es la letra de la unidad óptica)
- 2 Haga clic en **Inicio** → **Panel de control** → **Hardware y sonido** → **Impresoras**.
- 3 Haga clic en **Agregar una impresora**.
- 4 Haga clic en **Agregar una impresora de red, inalámbrica o Bluetooth**.
- 5 Seleccione su impresora o haga clic en **La impresora deseada no está en la lista**.
Si selecciona la impresora, vaya al paso 8.
Si hace clic en **La impresora deseada no está en la lista**, vaya al paso 6.
- 6 Seleccione **Agregar una impresora por medio de una dirección TCP/IP o un nombre de host** y, a continuación, haga clic en **Siguiente**.
- 7 Seleccione **Dispositivo TCP/IP** en **Tipo de dispositivo**, especifique la dirección IP en **Nombre de host o dirección IP** y, a continuación, haga clic en **Siguiente**.
- 8 Haga clic en **Utilizar disco** para mostrar el cuadro de diálogo **Instalar desde disco**.
- 9 Haga clic en **Examinar**, a continuación, seleccione la carpeta extraída en el paso 1 y haga clic en **OK**.
- 10 Seleccione el nombre de la impresora y haga clic en **Siguiente**.
- 11 Si desea cambiar el nombre de la impresora, escríbalo en el cuadro de texto **Nombre de la impresora** y, a continuación, haga clic en **Siguiente**.
Para utilizar esta impresora como predeterminada, seleccione la casilla de verificación **Configurar esta impresora como predeterminada**.
Se iniciará la instalación.
- 12 Cuando finalice la instalación del controlador, haga clic en **Imprimir página de prueba** para comprobar el resultado de la instalación.
- 13 Haga clic en **Finalizar**.

En Windows Server® 2008 o Windows Server® 2008 64-bit Edition

 **NOTA:** Debe iniciar la sesión como administrador.

- 1 Extraiga el siguiente archivo .zip en la ubicación que desee.
D:\Drivers\XPS\Win_7Vista\XPS-V3_E525w.zip (donde D es la letra de la unidad óptica)
- 2 Haga clic en **Inicio** → **Panel de control** → **Hardware y sonido** → **Impresoras**.
- 3 Haga clic en **Agregar una impresora**.
- 4 Haga clic en **Agregar una impresora de red, inalámbrica o Bluetooth**.
- 5 Seleccione su impresora o haga clic en **La impresora deseada no está en la lista**.
Si selecciona la impresora, vaya al paso 8.
Si hace clic en **La impresora deseada no está en la lista**, vaya al paso 6.
- 6 Seleccione **Agregar una impresora por medio de una dirección TCP/IP o un nombre de host** y, a continuación, haga clic en **Siguiente**.
- 7 Seleccione **Dispositivo TCP/IP** en **Tipo de dispositivo**, especifique la dirección IP en **Nombre de host o dirección IP** y, a continuación, haga clic en **Siguiente**.
- 8 Haga clic en **Utilizar disco** para mostrar el cuadro de diálogo **Instalar desde disco**.
- 9 Haga clic en **Examinar**, a continuación, seleccione la carpeta extraída en el paso 1 y haga clic en **OK**.
- 10 Seleccione el nombre de la impresora y haga clic en **Siguiente**.
- 11 Si desea cambiar el nombre de la impresora, escríbalo en el cuadro de texto **Nombre de la impresora** y, a continuación, haga clic en **Siguiente**.
Para utilizar esta impresora como predeterminada, seleccione la casilla de verificación **Configurar esta impresora como predeterminada**.
Se iniciará la instalación.
- 12 Si no desea compartir la impresora, seleccione **No compartir esta impresora**. Si decide compartir la impresora, seleccione **Compartir esta impresora para que otros usuarios de la red puedan buscarla y usarla**. Haga clic en **Siguiente**.
- 13 Cuando finalice la instalación del controlador, haga clic en **Imprimir página de prueba** para comprobar el resultado de la instalación.
- 14 Haga clic en **Finalizar**.

En Windows® 7, Windows® 7 64-bit Edition o Windows Server® 2008 R2

- 1 Extraiga el siguiente archivo .zip en la ubicación que desee.
D:\Drivers\XPS\Win_7Vista\XPS-V3_E525w.zip (donde D es la letra de la unidad óptica)
- 2 Haga clic en **Iniciar** → **Dispositivos e impresoras**.
- 3 Haga clic en **Agregar una impresora**.
- 4 Haga clic en **Agregar una impresora de red, inalámbrica o Bluetooth**.
- 5 Seleccione su impresora o haga clic en **La impresora deseada no está en la lista**.
Si selecciona la impresora, vaya al paso 8.
Si hace clic en **La impresora deseada no está en la lista**, vaya al paso 6.
- 6 Seleccione **Agregar una impresora por medio de una dirección TCP/IP o un nombre de host** y, a continuación, haga clic en **Siguiente**.

- 7 Seleccione **Dispositivo TCP/IP** en **Tipo de dispositivo**, especifique la dirección IP en **Nombre de host o dirección IP** y, a continuación, haga clic en **Siguiente**.
- 8 Haga clic en **Utilizar disco** para mostrar el cuadro de diálogo **Instalar desde disco**.
- 9 Haga clic en **Examinar**, a continuación, seleccione la carpeta extraída en el paso 1 y haga clic en **OK**.
- 10 Seleccione el nombre de la impresora y haga clic en **Siguiente**.
- 11 Si desea cambiar el nombre de la impresora, escríbalo en el cuadro de texto **Nombre de la impresora** y, a continuación, haga clic en **Siguiente**.
Se iniciará la instalación.
- 12 Si no desea compartir la impresora, seleccione **No compartir esta impresora**. Si decide compartir la impresora, seleccione **Compartir esta impresora para que otros usuarios de la red puedan buscarla y usarla**. Haga clic en **Siguiente**.
- 13 Cuando finalice la instalación del controlador, haga clic en **Imprimir página de prueba** para comprobar el resultado de la instalación. Para utilizar esta impresora como predeterminada, seleccione la casilla de verificación **Configurar esta impresora como predeterminada**.
- 14 Haga clic en **Finalizar**.

En Windows® 8, Windows® 8 64-bit Edition, Windows® 8.1, Windows® 8.1 64-bit Edition, Windows Server® 2012 o Windows Server® 2012 R2

- 1 Extraiga el siguiente archivo .zip en la ubicación que desee.
D:\Drivers\XPS\Win_8\XPS-V4_E525w.zip (donde D es la letra de la unidad óptica)
- 2 Haga clic con el botón derecho en el extremo inferior izquierdo de la pantalla y, después, haga clic en **Panel de control**.
- 3 Haga clic en **Hardware y sonido** (**Hardware** en Windows Server® 2012 e Windows Server® 2012 R2) → **Dispositivos e impresoras** → **Agregar una impresora**.
- 4 Seleccione su impresora o haga clic en **La impresora deseada no está en la lista**.
Si selecciona la impresora, vaya al paso 7.
Si hace clic en **La impresora deseada no está en la lista**, vaya al paso 5.
- 5 Seleccione **Agregar una impresora por medio de una dirección TCP/IP o un nombre de host** y, a continuación, haga clic en **Siguiente**.
- 6 Seleccione **Dispositivo TCP/IP** en **Tipo de dispositivo**, especifique la dirección IP en **Nombre de host o dirección IP** y, a continuación, haga clic en **Siguiente**.
- 7 Haga clic en **Utilizar disco** para mostrar el cuadro de diálogo **Instalar desde disco**.
- 8 Haga clic en **Examinar** y, a continuación, seleccione la carpeta extraída en el paso 1.
- 9 Haga clic en **OK**.
- 10 Seleccione el nombre de la impresora y haga clic en **Siguiente**.
- 11 Si desea cambiar el nombre de la impresora, escríbalo en el cuadro de texto **Nombre de la impresora** y, a continuación, haga clic en **Siguiente**.
Se iniciará la instalación.
- 12 Si no desea compartir la impresora, seleccione **No compartir esta impresora**. Si decide compartir la impresora, seleccione **Compartir esta impresora para que otros usuarios de la red puedan buscarla y usarla**. Haga clic en **Siguiente**.

13 Cuando finalice la instalación del controlador, haga clic en **Imprimir página de prueba** para comprobar el resultado de la instalación. Para utilizar esta impresora como predeterminada, seleccione la casilla de verificación **Configurar esta impresora como predeterminada**.

14 Haga clic en **Finalizar**.

Utilice **Dell Printer Configuration Web Tool** para comprobar el estado de su impresora en red directamente desde su equipo. Con esta herramienta, podrá visualizar o modificar la configuración de la impresora, controlar el nivel de tóner y comprobar cuánto falta para solicitar consumibles de recambio. Haciendo clic en el enlace de suministros de Dell podrá solicitar suministros.

 **NOTA:** **Dell Printer Configuration Web Tool** no está disponible si la impresora está conectada directamente a un ordenador o un servidor de impresión.

Para iniciar **Dell Printer Configuration Web Tool**, escriba la dirección IP de la impresora en su navegador web. Aparecerá la configuración de la impresora en la pantalla.

Podrá configurar **Dell Printer Configuration Web Tool** para que le envíe un correo electrónico cuando la impresora necesite suministros o requiera la intervención del usuario.

Para configurar alertas de e-mail:

- 1** Inicie **Dell Printer Configuration Web Tool**.
- 2** Haga clic en **Alerta de e-mail**.
- 3** Introduzca la **Pasarela SMTP primaria**, la **Dirección de respuesta** y su dirección de correo electrónico en el cuadro de correo electrónico.
- 4** Haga clic en **Aplicar nueva configuración**.

Configuración de Web Services on Devices (WSD)

Esta sección ofrece información para la impresión a través de la red con Web Services on Devices (WSD), el protocolo de Microsoft® para Windows Vista®, Windows® 7, Windows® 8, Windows® 8.1, Windows Server® 2008, Windows Server® 2008 R2, Windows Server® 2012 y Windows Server® 2012 R2.

Adición de roles de servicios de impresión

Cuando utilice Windows Server® 2008, Windows Server® 2008 R2, Windows Server® 2012 o Windows Server® 2012 R2, debe añadir los roles de los servicios de impresión al cliente de Windows Server® 2008, Windows Server® 2008 R2, Windows Server® 2012 o Windows Server® 2012 R2.

En Windows Server® 2008 R2

- 1** Haga clic en **Inicio** → **Herramientas administrativas** → **Administrador del servidor**.
- 2** Seleccione **Añadir Roles** en el menú **Acción**.
- 3** Seleccione la casilla de verificación **Servicios de Impresión y Documentos** en la ventana **Roles del Servidor en Asistente para añadir roles**, y a continuación haga clic en **Siguiente**.
- 4** Haga clic en **Siguiente**.
- 5** Seleccione la casilla de verificación **Servidor de Impresión** y, a continuación, haga clic en **Siguiente**.
- 6** Haga clic en **Instalar**.

En Windows Server® 2008

- 1 Haga clic en **Inicio** → **Herramientas administrativas** → **Administrador del servidor**.
- 2 Seleccione **Añadir Roles** en el menú **Acción**.
- 3 Seleccione la casilla de verificación **Servicios de impresión** en la ventana **Roles del servidor** del **Asistente para agregar roles** y, a continuación, haga clic en **Siguiente**.
- 4 Seleccione la casilla de verificación **Servidor de Impresión** y, a continuación, haga clic en **Siguiente**.
- 5 Haga clic en **Instalar**.

En Windows Server® 2012 o Windows Server® 2012 R2

- 1 Haga clic en **Administrador del Servidor** en la pantalla **Iniciar**.
- 2 Seleccione **Añadir Roles y funciones** en el menú **Manage (Administrar)**.
- 3 Haga clic en **Siguiente** en la ventana **Antes de empezar** → Seleccione un tipo de instalación en la ventana **Tipo de instalación** → Seleccione un servidor de destino en la ventana **Selección de servidor** del **Asistente para agregar roles y funciones**.
- 4 Seleccione la casilla de verificación **Servicios de Impresión y Documentos** en la ventana **Roles del Servidor** y a continuación haga clic en **Siguiente**.
- 5 Seleccione funciones en la ventana **Funciones** → Confirme las selecciones de instalación en la ventana **Confirmación**.
- 6 Haga clic en **Instalar**.

Configuración de la impresora Web Services on Devices (WSD)

Puede instalar su nueva impresora en red a través del asistente **Agregar impresora**. Si realiza la instalación con el disco *Software and Documentation* suministrado con su impresora, consulte "Configuración de la conexión en red" en la página 56 para obtener más información.

 **NOTA:** La instalación de una impresora Web Services on Devices (WSD) con Windows® 8, Windows® 8.1, Windows Server® 2008, Windows Server® 2008 R2, Windows Server® 2012 y Windows Server® 2012 R2 sólo es posible con el asistente **Agregar impresora**.

Instalación de un controlador de impresora con el asistente para agregar impresora

 **NOTA:** Antes de instalar el controlador mediante el asistente **Agregar impresora** en Windows Server® 2008 R2 o Windows® 7, realice una de las siguientes acciones:

- Establecer la conexión a Internet para que Windows Update pueda escanear su ordenador.
 - Añadir el controlador de la impresora a su ordenador por adelantado.
- 1 En Windows Vista®, Windows® 7, Windows Server® 2008 y Windows Server® 2008 R2:
Haga clic en **Iniciar** → **Dispositivos e impresoras** (**Iniciar** → **Panel de control** → **Hardware y sonido** → **Impresoras** en Windows Server® 2008 y Windows Vista®).

En Windows® 8, Windows® 8.1, Windows Server® 2012 y Windows Server® 2012 R2:
Haga clic con el botón derecho en el extremo inferior izquierdo de la pantalla y, después, haga clic en **Panel de control** → **Hardware y sonido** (**Hardware** en Windows Server® 2012 y Windows Server® 2012 R2) → **Dispositivos e impresoras**.
 - 2 Haga clic en **Agregar una impresora**.
En Windows® 8, Windows® 8.1, Windows Server® 2012 y Windows Server® 2012 R2, vaya al paso 4.
 - 3 Seleccione **Agregar una impresora de red, inalámbrica o Bluetooth**.

- 4 En la lista de impresoras disponibles, seleccione la que desea utilizar y, a continuación, haga clic en **Siguiente**. Seleccione la impresora cuya dirección se muestra con el formato **http://dirección IP/ws/**.
 -  **NOTA:** Si no aparece ninguna impresora en la lista, siga las instrucciones detalladas a continuación para introducir la dirección IP de la impresora de forma manual y así especificar directamente la impresora que desea utilizar. Para Windows Server® 2008 R2, debe ser miembro del grupo de Administradores.
 1. Haga clic en **La impresora deseada no está en la lista**.
 2. Seleccione **Agregar una impresora por medio de una dirección TCP/IP o un nombre de host** y haga clic en **Siguiente**.
 3. Seleccione **Dispositivo de servicios Web** de **Tipo de dispositivo**.
 4. Introduzca la dirección IP de la impresora en el cuadro de texto **Nombre de host o dirección IP** y haga clic en **Siguiente**.
- 5 Si se le indica, instale el controlador de la impresora en su equipo. Si se le solicita una contraseña de administrador o confirmación, escriba la contraseña o proporcione confirmación.
- 6 Complete los pasos siguientes del asistente y, a continuación, haga clic en **Finalizar**.
- 7 Imprima una página de prueba para verificar la instalación.
 - a En Windows Vista®, Windows® 7, Windows Server® 2008 y Windows Server® 2008 R2:
Haga clic en **Iniciar** → **Dispositivos e impresoras** (**Iniciar** → **Panel de control** → **Hardware y sonido** → **Impresoras** en Windows Server® 2008 y Windows Vista®).
En Windows® 8, Windows® 8.1, Windows Server® 2012 y Windows Server® 2012 R2:
Haga clic con el botón derecho en el extremo inferior izquierdo de la pantalla y, después, haga clic en **Panel de control** → **Hardware y sonido** (**Hardware** en Windows Server® 2012 y Windows Server® 2012 R2) → **Dispositivos e impresoras**.
 - b Haga clic con el botón derecho en la impresora que acaba de crear y, a continuación, haga clic en **Propiedades de la Impresora** (**Propiedades** para Windows Server® 2008 y Windows Vista®).
 - c En la pestaña **General**, haga clic en **Imprimir página de prueba**. Cuando la página de prueba se imprima correctamente, la instalación habrá finalizado.

Configuración de la impresión compartida

Puede compartir una impresora conectada por USB con otros ordenadores (clientes) de la misma red.

Para compartir la impresora conectada por USB, active la impresión compartida al instalar el controlador de impresora. También puede activar la impresión compartida siguiendo los pasos indicados a continuación.

 **NOTA:** Las utilidades de la impresora, como **Herramientas**, no pueden utilizarse desde un cliente de la red.

Activación de la impresión compartida desde el ordenador

En Windows Server® 2003 o Windows Server® 2003 x64 Edition

- 1 Haga clic en **Iniciar** → **Impresoras y faxes**.
- 2 Haga clic con el botón derecho en el icono de la impresora y seleccione **Propiedades**.
- 3 En la ficha **Compartir**, seleccione la casilla de verificación **Compartir impresora** y, a continuación, escriba un nombre en el cuadro de texto **Recurso compartido**.
- 4 Haga clic en **Controladores adicionales** y seleccione los sistemas operativos de todos los clientes de la red que van a utilizar esta impresora.
- 5 Haga clic en **OK**.
Si los archivos no están en su ordenador, introduzca el CD del sistema operativo del servidor.

En Windows Vista® o Windows Vista® 64-bit Edition

- 1 Haga clic en **Inicio** → **Panel de control** → **Hardware y sonido** → **Impresoras**.
- 2 Haga clic con el botón derecho en el icono de la impresora y seleccione **Compartir**.
- 3 Haga clic en **Cambiar opciones de uso compartido**.
Aparece el cuadro de diálogo "Windows necesita su permiso para continuar".
- 4 Haga clic en **Continuar**.
- 5 Seleccione la casilla de verificación **Compartir impresora** y, a continuación, escriba un nombre en el cuadro de texto **Recurso compartido**.
- 6 Haga clic en **Controladores adicionales** y seleccione los sistemas operativos de todos los clientes de la red que van a utilizar esta impresora.
- 7 Haga clic en **OK**.

En Windows Server® 2008 o Windows Server® 2008 64-bit Edition

- 1 Haga clic en **Inicio** → **Panel de control** → **Hardware y sonido** → **Impresoras**.
- 2 Haga clic con el botón derecho en el icono de la impresora y seleccione **Compartir**.
- 3 Haga clic en **Cambiar opciones de uso compartido**, si la opción existe.
- 4 Seleccione la casilla de verificación **Compartir impresora** y, a continuación, escriba un nombre en el cuadro de texto **Recurso compartido**.
- 5 Haga clic en **Controladores adicionales** y seleccione los sistemas operativos de todos los clientes de la red que van a utilizar esta impresora.
- 6 Haga clic en **OK**.

En Windows® 7, Windows® 7 64-bit Edition o Windows Server® 2008 R2

- 1 Haga clic en **Inicio** → **Dispositivos e impresoras**.
- 2 Haga clic con el botón derecho en el icono de la impresora y seleccione **Propiedades de impresora**.
- 3 En la ficha **Compartir**, haga clic en **Cambiar opciones de uso compartido**, si la opción existe.
- 4 Seleccione la casilla de verificación **Compartir impresora** y, a continuación, escriba un nombre en el cuadro de texto **Recurso compartido**.
- 5 Haga clic en **Controladores adicionales** y seleccione los sistemas operativos de todos los clientes de la red que van a utilizar esta impresora.
- 6 Haga clic en **Aplicar** y, a continuación, haga clic en **OK**.

En Windows® 8, Windows® 8 64-bit Edition, Windows® 8.1, Windows® 8.1 64-bit Edition, Windows Server® 2012 o Windows Server® 2012 R2

- 1 Haga clic con el botón derecho en el extremo inferior izquierdo de la pantalla y, después, haga clic en **Panel de control** → **Hardware y sonido** (**Hardware** en Windows Server® 2012 y Windows Server® 2012 R2) → **Dispositivos e impresoras**.
- 2 Haga clic con el botón derecho en el icono de la impresora y seleccione **Propiedades de impresora**.
- 3 En la ficha **Compartir**, haga clic en **Cambiar opciones de uso compartido**, si la opción existe.
- 4 Seleccione la casilla de verificación **Compartir impresora** y, a continuación, escriba un nombre en el cuadro de texto **Recurso compartido**.
- 5 Haga clic en **Controladores adicionales** y seleccione los sistemas operativos de todos los clientes de la red que van a utilizar esta impresora.
- 6 Haga clic en **Aplicar** y, a continuación, haga clic en **OK**.

Comprobación del funcionamiento de la impresora compartida

Para comprobar que la impresora se comparte:

- Asegúrese de que el icono de la impresora de la carpeta **Impresoras, Impresoras y faxes o Dispositivos e impresoras** esté compartido. El icono de uso compartido  aparece debajo del icono de la impresora.
- Desde un cliente de la red, vaya a **Red o Mis sitios de red**. Busque el nombre de host del servidor y el nombre compartido que ha asignado a la impresora.

Después de comprobar que la impresora se comparte sin problemas, utilice soluciones como Apuntar e imprimir de Windows® para usar la impresora compartida desde un cliente de la red.



NOTA: Si las ediciones del SO (edición de 32 o de 64 bits) difieren entre un servidor de impresión y un ordenador cliente, tendrá que añadir manualmente el controlador de la impresora adecuado para la edición del ordenador cliente en el servidor. De lo contrario, el controlador de la impresora no se podrá instalar en el ordenador cliente usando métodos como Apuntar e imprimir. Por ejemplo, si en el servidor de impresión se ejecuta Windows Vista® edición de 32 bits, mientras que en el ordenador cliente se ejecuta Windows® 7 edición de 64 bits, siga los procedimientos siguientes para instalar también el controlador de impresora para el cliente de 64 bits en el servidor de 32 bits.

- a** Haga clic en **Controladores adicionales** en la pantalla de impresoras de uso compartido.
Para obtener información sobre cómo abrir esta pantalla, consulte "Activación de la impresión compartida desde el ordenador" en la página 62.
- b** Seleccione la casilla de verificación **x64** y haga clic en **Aceptar**.
- c** Inserte el disco *Software and Documentation* en el ordenador.
- d** Haga clic en **Examinar** para especificar la carpeta donde se encuentra el controlador para el SO de 64 bits y haga clic en **Aceptar**.
Se iniciará la instalación.

Instalación de los controladores de impresora en equipos Macintosh

Instalación de los controladores y el software

- 1 Ejecute el disco *Software and Documentation* en el equipo Macintosh.
- 2 Haga doble clic en el icono **Instalador de Dell Color MFP E525w**.
- 3 Haga clic en **Continuar** en la pantalla de **Presentación**.
- 4 Haga clic en **Continuar** en la pantalla **Licencia** y, después, haga clic en **Aceptar**.
- 5 Confirme el lugar de instalación y, a continuación, haga clic en **Instalar** para realizar la instalación estándar.
- 6 Escriba el nombre y la contraseña del administrador y luego haga clic en **Instalar software** (OK para Mac OS X 10.6).
- 7 Haga clic en **Continuar instalación**.
- 8 Haga clic en **Reiniciar** para terminar de instalar el software.

Conexión del ordenador a la impresora

Cuando se utilice una conexión USB

- 1 Encienda la impresora.
- 2 Conecte el cable USB entre la impresora y el ordenador Macintosh.
La impresora se añade automáticamente a su ordenador Macintosh.

Cuando se utilice Bonjour

- 1 Encienda la impresora.
- 2 Asegúrese de que Macintosh se encuentra conectado a la red.
Si utiliza una conexión por cable, conecte el cable Ethernet entre la impresora y la red.
Si utiliza una conexión inalámbrica, compruebe que la conexión inalámbrica esté bien configurada en el ordenador Macintosh y la impresora.
- 3 En Mac OS X 10.6: Abra **Preferencias del sistema** y haga clic en **Impresión y Fax**.
En OS X 10.7 y OS X 10.8: Abra **Preferencias del Sistema** y haga clic en **Impresión y Escaneado**.
En OS X 10.9 y OS X 10.10: Abra **Preferencias del sistema** y haga clic en **Impresoras y escáneres**.
- 4 Haga clic en el signo (+) y seleccione **Añadir impresora o escáner** (**Añadir otra impresora o escáner** para OS X 10.7).
En Mac OS X 10.6, solo tiene que hacer clic en el signo (+).
- 5 Haga clic en **Por omisión** y seleccione la impresora conectada mediante Bonjour en la lista **Nombre** (**Nombre de la impresora** en Mac OS X 10.6 y OS X 10.7).
Los campos **Nombre** y **Usar** (**Imprimir con** en Mac OS X 10.6 y OS X 10.7) se rellenan automáticamente.
Compruebe que el nombre de su impresora está seleccionado en **Usar** o **Imprimir con**.
- 6 Haga clic en **Agregar**.

Cuando se utilice la impresión IP

- 1 Encienda la impresora.
- 2 Asegúrese de que Macintosh se encuentra conectado a la red.
Si utiliza una conexión por cable, conecte el cable Ethernet entre la impresora y la red.
Si utiliza una conexión inalámbrica, compruebe que la conexión inalámbrica esté bien configurada en el ordenador Macintosh y la impresora.
- 3 En Mac OS X 10.6: Abra **Preferencias del sistema** y haga clic en **Impresión y Fax**.
En OS X 10.7 y OS X 10.8: Abra **Preferencias del Sistema** y haga clic en **Impresión y Escaneado**.
En OS X 10.9 y OS X 10.10: Abra **Preferencias del sistema** y haga clic en **Impresoras y escáneres**.
- 4 Haga clic en el signo (+) y seleccione **Añadir impresora o escáner** (**Añadir otra impresora o escáner** para Mac X 10.7).
En Mac OS X 10.6, solo tiene que hacer clic en el signo (+).
- 5 Haga clic en **IP** y seleccione **Line Printer Daemon - LPD** en **Protocolo**.
- 6 Escriba la dirección IP de la impresora en el campo **Dirección**.
- 7 Seleccione el nombre de su impresora en **Usar (Imprimir con** en Mac OS X 10.6 y OS X 10.7).
 **NOTA:** Cuando la impresión se configure mediante la impresión IP, el nombre de la cola aparecerá en blanco. No hace falta que lo especifique.
- 8 Haga clic en **Agregar**.

Instalación de controladores de impresora en equipos Linux (CUPS)

En esta sección se proporciona información sobre la instalación y configuración del controlador de impresora con CUPS (Sistema de impresión de UNIX común) en Red Hat® Enterprise Linux® 6.1 Desktop, SUSE® Linux Enterprise Desktop 11 y Ubuntu® 12.04.

Funcionamiento en Red Hat Enterprise Linux 6.1 Desktop

Descripción general de la configuración

- 1 Instale el controlador de impresora.
- 2 Configure la cola de impresión.
- 3 Especifique la cola predeterminada.
- 4 Especifique las opciones de impresión.

Instalación del controlador de impresora

- 1 Seleccione **Applications** → **System Tools** → **Terminal**.
- 2 Escriba el siguiente comando en la ventana de terminal.

```
su
(Escriba la contraseña del administrador)
rpm -ivh (Introduzca la ruta del archivo)/Dell-
Color-MFP-E525w-x.x-x.noarch.rpm
```

El controlador de impresora se instala.

Configuración de la cola de impresión

Para ejecutar la impresión, deberá configurar la cola de impresión en la estación de trabajo.

- 1 Abra la dirección URL "<http://localhost:631>" utilizando un navegador web.
- 2 Haga clic en **Administration**.
- 3 Haga clic en **Add Printer**.
- 4 Escriba `root` como nombre de usuario, introduzca la contraseña del administrador y haga clic en **OK**.

Para conexiones de red:

- a Seleccione **LPD/LPR Host or Printer** en el menú **Other Network Printers** y, a continuación, haga clic en **Continue**.
- b Escriba la dirección IP de la impresora en **Connection** y haga clic en **Continue**.
Formato: `lpd://xxx.xxx.xxx.xxx` (la dirección IP de la impresora)

Para conexiones USB:

- a Seleccione el nombre de su impresora en el menú **Local Printers** y, a continuación, haga clic en **Continue**.

- 5 Escriba el nombre de la impresora en el cuadro de texto **Name** de la ventana **Add Printer** y haga clic en **Continue**. Puede especificar la ubicación y la descripción de la impresora como información añadida.
- 6 Seleccione **Dell** en el menú **Make** y haga clic en **Continue**.
- 7 Seleccione el nombre de su impresora en el menú **Model** y, a continuación, haga clic en **Add Printer**. La instalación habrá finalizado.

Impresión desde las aplicaciones

Una vez finalizada la configuración de la cola de impresión, puede imprimir trabajos desde las aplicaciones. Inicie el trabajo de impresión desde una aplicación y, a continuación, especifique la cola de impresión en el cuadro de diálogo de impresión.

No obstante, a veces, sólo se puede imprimir desde la cola de impresión predeterminada según la aplicación (por ejemplo, Mozilla). En esos casos, antes de empezar a imprimir, defina la cola donde desea imprimir como cola predeterminada. Para obtener información sobre cómo especificar la cola predeterminada, consulte "Configuración de la cola de impresión predeterminada".

Configuración de la cola de impresión predeterminada

- 1 Seleccione **Applications** → **System Tools** → **Terminal**.
- 2 Escriba el siguiente comando en la ventana de terminal.

```
su  
(Escriba la contraseña del administrador)  
lpadmin -d (Escriba el nombre de la cola de impresión)
```

Especificación de las opciones de impresión

Puede especificar opciones de impresión como el modo de color.

- 1 Abra la dirección URL "**http://localhost:631**" utilizando un navegador web.
- 2 Haga clic en **Administration**.
- 3 Haga clic en **Manage Printers**.
- 4 Haga clic en el nombre de la cola cuyas opciones de impresión desea especificar.
- 5 Seleccione **Set Default Options** en el menú **Administration**.
- 6 Haga clic en el elemento de configuración deseado, especifique los valores requeridos y haga clic en **Set Default Options**.

Aparece el mensaje **Printer xxx default options have been set successfully**.

La configuración ha finalizado.

Desinstalación del controlador de impresora

- 1 Seleccione **Applications** → **System Tools** → **Terminal**.
- 2 Escriba el siguiente comando en la ventana de terminal para borrar la cola de impresión.

```
su
(Escriba la contraseña del administrador)
/usr/sbin/lpadmin -x (Escriba el nombre de la cola de
impresión)
```

- 3 Repita el comando anterior en todas las colas de impresión del mismo modelo.
- 4 Escriba el siguiente comando en la ventana de terminal.

```
su
(Escriba la contraseña del administrador)
rpm -e Dell-Color-MFP-E525w
```

El controlador de impresora se ha desinstalado.

Funcionamiento en SUSE Linux Enterprise Desktop 11

Descripción general de la configuración

- 1 Instale el controlador de impresora.
- 2 Configure la cola de impresión.
- 3 Especifique la cola predeterminada.
- 4 Especifique las opciones de impresión.

Instalación del controlador de impresora

- 1 Seleccione **Computer** → **More Applications...** y elija **GNOME Terminal** en el navegador de aplicaciones.
- 2 Escriba el siguiente comando en la ventana de terminal.

```
su
(Escriba la contraseña del administrador)
rpm -ivh (Introduzca la ruta del archivo)/Dell-
Color-MFP-E525w-x.x-x.noarch.rpm
```

El controlador de impresora se instala.

Configuración de la cola de impresión

Para ejecutar la impresión, deberá configurar la cola de impresión en la estación de trabajo.

- 1 Seleccione **Computer** → **More Applications...**, y elija **YaST** en el navegador de aplicaciones.
- 2 Escriba la contraseña del administrador y haga clic en **Continue**.
YaST Control Center se activa.
- 3 Seleccione **Hardware** en **YaST Control Center** y seleccione **Printer**.
Se abre el cuadro de diálogo **Printer Configuration**.

Para conexiones de red:

- a Haga clic en **Add**.
Se abre el cuadro de diálogo **Add New Printer Configuration**.
- b Haga clic en **Connection Wizard**.
Se abre el cuadro de diálogo **Connection Wizard**.
- c Seleccione **Line Printer Daemon (LPD) Protocol de Access Network Printer or Printserver Box via**.
- d Escriba la dirección IP de la impresora en **IP Address or Host Name**.
- e Seleccione **Dell** en el menú desplegable **Select the printer manufacturer**.
- f Haga clic en **OK**.
Aparece el cuadro de diálogo **Add New Printer Configuration**.
- g Seleccione el nombre de la impresora en la lista **Assign Driver**.

 **NOTA:** Puede especificar el nombre de la impresora en **Set Name**.

- h Confirme la configuración y haga clic en **OK**.

Para conexiones USB:

- a Haga clic en **Add**.
Se abre el cuadro de diálogo **Add New Printer Configuration**.
El nombre de la impresora se muestra en la lista **Determine Connection**.
- b Seleccione el nombre de la impresora en la lista **Assign Driver**.

 **NOTA:** Puede especificar el nombre de la impresora en **Set Name**.

- c Confirme la configuración y haga clic en **OK**.

Impresión desde las aplicaciones

Una vez finalizada la configuración de la cola de impresión, puede imprimir trabajos desde las aplicaciones. Inicie el trabajo de impresión desde una aplicación y, a continuación, especifique la cola de impresión en el cuadro de diálogo de impresión.

No obstante, a veces, sólo se puede imprimir desde la cola de impresión predeterminada según la aplicación (por ejemplo, Mozilla). En esos casos, antes de empezar a imprimir, defina la cola donde desea imprimir como cola predeterminada. Para obtener información sobre cómo especificar la cola predeterminada, consulte "Configuración de la cola de impresión predeterminada".

Configuración de la cola de impresión predeterminada

Puede definir la cola de impresión predeterminada cuando agrega la impresora.

- 1 Seleccione **Computer** → **More Applications...**, y elija **YaST** en el navegador de aplicaciones.
- 2 Escriba la contraseña del administrador y haga clic en **Continue**.
YaST Control Center se activa.
- 3 Seleccione **Hardware** en YaST Control Center y seleccione **Printer**.
Se abre el cuadro de diálogo **Printer Configuration**.
- 4 Haga clic en **Edit**.
Se abre un cuadro de diálogo para modificar la cola de impresión especificada.
- 5 Confirme que la impresora que desea establecer está seleccionada en la lista **Connection**.
- 6 Seleccione la casilla de verificación **Default printer**.
- 7 Confirme la configuración y haga clic en **OK**.

Especificación de las opciones de impresión

Puede especificar opciones de impresión como el modo de color.

- 1 Abra un navegador web.
- 2 Escriba `http://localhost:631/admin` en **Location** y pulse <Intro>.
- 3 Haga clic en **Manage Printers**.
- 4 Haga clic en **Set Printer Options** de la impresora cuyas opciones de impresión desea especificar.
- 5 Especifique los valores requeridos y haga clic en **Set Printer Options**.
- 6 Escriba `root` como nombre de usuario, introduzca la contraseña del administrador y haga clic en **OK**.



NOTA: Defina la contraseña para autorizarse como administrador de la impresora antes de definir la cola de la impresora. Si no la ha definido, vaya a "Configuración de la contraseña para autorizar al administrador de la impresora".

Aparece el mensaje **Printer xxx has been configured successfully**.

La configuración ha finalizado. Ejecute la impresión desde la aplicación.

Configuración de la contraseña para autorizar al administrador de la impresora

Debe definir la contraseña para autorizarse como administrador de la impresora para trabajar.

- 1 Seleccione **Computer** → **More Applications...** y elija **GNOME Terminal** en el navegador de aplicaciones.
- 2 Escriba el siguiente comando en la ventana de terminal.

```
su
(Escriba la contraseña del administrador)
lppasswd -g sys -a root
(Introduzca la contraseña para autorizarse como administrador de la
impresora después del indicador de introducción de la contraseña.)
(Vuelva a introducir la contraseña para autorizarse como
administrador de la impresora después del indicador de introducción
de la contraseña.)
```

Desinstalación del controlador de impresora

- 1 Seleccione **Computer** → **More Applications...** y elija **GNOME Terminal** en el navegador de aplicaciones.
- 2 Escriba el siguiente comando en la ventana de terminal para borrar la cola de impresión.

```
su  
(Escriba la contraseña del administrador)  
/usr/sbin/lpadmin -x (Escriba el nombre de la cola de  
impresión)
```

- 3 Repita el comando anterior en todas las colas de impresión del mismo modelo.
- 4 Escriba el siguiente comando en la ventana de terminal.

```
su  
(Escriba la contraseña del administrador)  
rpm -e Dell-Color-MFP-E525w
```

El controlador de impresora se ha desinstalado.

Funcionamiento en Ubuntu 12.04 LTS

Descripción general de la configuración

- 1 Instale el controlador de impresora.
- 2 Configure la cola de impresión.
- 3 Especifique la cola predeterminada.
- 4 Especifique las opciones de impresión.

Instalación del controlador de impresora

- 1 Seleccione **Applications** → **System Tools** → **Terminal**.
- 2 Escriba el siguiente comando en la ventana de terminal.

```
sudo dpkg -i (Introduzca la ruta del archivo)/dell-color-  
mfp-e525w_x.x-x_all.deb  
(Escriba la contraseña del administrador)
```

El controlador de impresora se instala.

Configuración de la cola de impresión

Para ejecutar la impresión, deberá configurar la cola de impresión en la estación de trabajo.

- 1 Abra la dirección URL "<http://localhost:631>" utilizando un navegador web.
- 2 Haga clic en **Administration**.
- 3 Haga clic en **Add Printer**.
- 4 Introduzca el nombre de usuario, introduzca la contraseña del administrador y haga clic en **OK**.
- 5 Realice uno de los procedimientos siguientes en función del tipo de conexión de la impresora.

Para conexiones de red:

- a Seleccione **LPD/LPR Host or Printer** en el menú **Other Network Printers** y, a continuación, haga clic en **Continue**.
- b Escriba la dirección IP de la impresora en **Connection** y haga clic en **Continue**.
Formato: `lpd://xxx.xxx.xxx.xxx` (la dirección IP de la impresora)

Para conexiones USB:

- a Seleccione el nombre de su impresora en el menú **Local Printers** y, a continuación, haga clic en **Continue**.
- 6 Escriba el nombre de la impresora en el cuadro **Name** de la ventana **Add Printer** y haga clic en **Continue**.
Puede especificar la ubicación y la descripción de la impresora como información añadida.
Si desea compartir la impresora, seleccione la casilla de verificación **Share This Printer**.
 - 7 Seleccione **Dell** en el menú **Make** y haga clic en **Continue**.
 - 8 Seleccione el nombre de su impresora en el menú **Model** y, a continuación, haga clic en **Add Printer**.
La instalación habrá finalizado.

Impresión desde las aplicaciones

Una vez finalizada la configuración de la cola de impresión, puede imprimir trabajos desde las aplicaciones. Inicie el trabajo de impresión desde una aplicación y, a continuación, especifique la cola de impresión en el cuadro de diálogo de impresión.

No obstante, a veces, sólo se puede imprimir desde la cola de impresión predeterminada según la aplicación (por ejemplo, Mozilla). En esos casos, antes de empezar a imprimir, defina la cola donde desea imprimir como cola predeterminada. Para obtener información sobre cómo especificar la cola predeterminada, consulte "Configuración de la cola de impresión predeterminada".

Configuración de la cola de impresión predeterminada

- 1 Seleccione **Applications** → **System Tools** → **Terminal**.
- 2 Escriba el siguiente comando en la ventana de terminal.

```
sudo lpadmin -d (Introduzca el nombre de la cola de impresión)
(Escriba la contraseña del administrador)
```

Especificación de las opciones de impresión

Puede especificar opciones de impresión como el modo de color.

- 1 Abra la dirección URL "<http://localhost:631>" utilizando un navegador web.
- 2 Haga clic en **Administration**.
- 3 Haga clic en **Manage Printers**.
- 4 Haga clic en el nombre de la cola cuyas opciones de impresión desea especificar.
- 5 Seleccione **Set Default Options** en el menú **Administration**.
- 6 Haga clic en el elemento de configuración deseado, especifique los valores requeridos y haga clic en **Set Default Options**.

Aparece el mensaje **Printer xxx default options have been set successfully**.

La configuración ha finalizado.

Desinstalación del controlador de impresora

- 1 Seleccione **Applications** → **System Tools** → **Terminal**.
- 2 Escriba el siguiente comando en la ventana de terminal para borrar la cola de impresión.

```
sudo /usr/sbin/lpadmin -x (Introduzca el nombre de la cola de impresión)
```

(Escriba la contraseña del administrador)

- 3 Repita el comando anterior en todas las colas de impresión del mismo modelo.
- 4 Escriba el siguiente comando en la ventana de terminal.

```
sudo dpkg -e Dell-Color-MFP-E525w
```

(Escriba la contraseña del administrador)

El controlador de impresora se ha desinstalado.







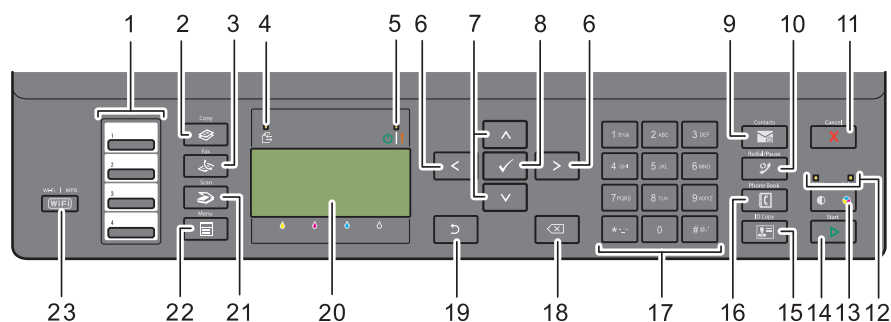

Uso de la impresora

12 Panel del operador	76
13 Dell™ Printer Configuration Web Tool.....	81
14 Descripción de los menús de la impresora	125
15 Instrucciones sobre el material de impresión	171
16 Colocación del material de impresión.....	177

Panel del operador

Uso de los botones del panel del operador



- 1 Botón de marcado con una pulsación
 - Recupera el número de fax almacenado registrado en la libreta de teléfonos. Los cuatro primeros números de fax de la libreta de teléfonos se asignan a los botones por orden de fila, empezando por la esquina superior.
- 2 Botón  (Copy)
 - Muestra el menú Copia.
- 3 Botón  (Fax)
 - Muestra el menú Fax.
- 4 LED de datos
 - Se ilumina cuando hay faxes entrantes, salientes o pendientes.
- 5 LED de lista/error
 - Se enciende cuando la impresora está preparada. (LED de lista)
 - Se enciende cuando ocurre un error. (LED de error)
- 6 Botón 
 - Mueve el cursor hacia la derecha o hacia la izquierda.
- 7 Botón 
 - Mueve el cursor hacia arriba o hacia abajo.
- 8 Botón  (Configurar)
 - Confirma la introducción de valores.
- 9 Botón  (Contacts)
 - Muestra el menú Libreta de direcciones para direcciones de correo electrónico.
- 10 Botón  (Redial / Pause)
 - Permite recuperar el número de la última llamada realizada.
 - Deja en pausa un número de teléfono.
- 11 Botón  (Cancel)
 - Cancela la tarea en curso o pendiente.
 - Restablece la configuración actual y regresa al menú superior.

12 LED de B&W/Color

- Se enciende para indicar el modo de color seleccionado.

13 Botón  |  (Modo de color)

- Permite alternar entre el modo de color y el modo de blanco y negro.

14 Botón  (Start)

- Inicia la tarea.

15 Botón  (ID Copy)

- Permite acceder directamente a la pantalla Copia de tarjeta de ID.

16 Botón  (Phone Book)

- Muestra los números de teléfono almacenados en la libreta de teléfonos.

17 Teclado numérico

- Escribe caracteres y números.

18 Botón  (Retroceso)

- Elimina caracteres y números.

19 Botón  (Atrás)

- Regresa a la pantalla anterior.

20 Pantalla de LCD

- Muestra varios ajustes, instrucciones y mensajes de error.

21 Botón  (Scan)



- Muestra el menú Escaneado.

22 Botón  (Menu)

- Muestra los menús Impresión desde memoria USB, Estado de trabajo y Sistema.

23 Botón  (Wi-Fi | WPS)





- Inicia la configuración Wi-Fi Protected Setup® (Push Button Configuration). Se ilumina cuando está activado y parpadea en determinadas condiciones.

 **NOTA:** Al acceder a otro menú o regresar a una pantalla anterior, se cancela la entrada o el ajuste actual. Asegúrese de que pulsa el botón  (**Configurar**) para guardar la entrada o la configuración actual.

 **NOTA:** Para más información sobre cómo usar el teclado numérico para introducir caracteres alfanuméricos, consulte "Uso del teclado numérico para introducir caracteres" en la página 79.

Estado de la retroalimentación del botón Wi-Fi | WPS

En esta sección se describe cuándo la retroiluminación del botón  (Wi-Fi | WPS) se ilumina o parpadea. Para más información, consulte "Problemas de conexión inalámbrica" en la página 319.

Retroiluminación del botón Wi-Fi WPS		Configuración de Wi-Fi ^{*1}	Est impresora
	Deshabilitar	N/D	Conexión a la red por medio de un cable Ethernet. La conexión inalámbrica no es posible cuando hay un cable Ethernet conectado a la impresora
		Deshabilitar -	
	Habilitar	Habilitar	La impresora entra en modo Suspensión/Suspensión completa. Imposible establecer la conexión con el punto de acceso de la LAN inalámbrica o el router
		Habilitar	Enlace inalámbrico establecido
	Parpadeo	Habilitar	Buscando el punto de acceso de la LAN inalámbrica o un router
	Parpadea lentamente	Habilitar	Estableciendo la conexión con el punto de acceso de la LAN inalámbrica o un router

^{*1} Puede habilitar/deshabilitar la configuración de Wi-Fi. Para más información, consulte "Wi-Fi" en la página 151.

Uso del teclado numérico para introducir caracteres

Al realizar determinadas tareas, tal vez necesite escribir nombres y números. Por ejemplo, al configurar su impresora, deberá escribir su nombre y número de teléfono o el nombre de la empresa. Cuando almacena números de marcado de grupo o marcado rápido, también tendrá que escribir los nombres correspondientes.



- Al introducir una letra, pulse el botón apropiado hasta que aparezca la letra deseada en la pantalla.
Por ejemplo, para escribir la letra O, pulse 6:
 - Cada vez que pulse 6, la pantalla muestra la letra M, N, O y finalmente 6.
 - Para escribir más letras, repita el primer paso.
 - Pulse el botón ✓ (Configurar) cuando termine.

Letras y números del teclado

Tecla	Números, letras o caracteres asignados
1	@ _ ! " # \$ % & ' ~ ^ ` ; : ? , (espacio) + - * / = () [] { } < >
2	a b c A B C 2
3	d e f D E F 3
4	g h i G H I 4
5	j k l J K L 5
6	m n o M N O 6
7	p q r s P Q R S 7
8	t u v T U V 8
9	w x y z W X Y Z 9
0	0
*	- _ ~
#	@ . ' #

Modificación de números o nombres

Si comete un error al introducir un nombre o un número, pulse el botón  (Retroceso) para borrar la última cifra o el último carácter. Después, escriba el número o carácter correcto.

Inserción de una pausa

En algunos sistemas telefónicos, puede ser necesario introducir un código de acceso y escuchar un segundo tono de llamada. Debe introducirse una pausa para que funcione el código de acceso. Por ejemplo, escriba el código de acceso 9 y, después, pulse el botón  (Redial / Pause) antes de escribir el número de teléfono. Aparece "-" en la pantalla cuando se introduce una pausa.







Impresión de la página de configuración del panel

Puede consultar la configuración actual de los menús de la impresora. Para más detalles sobre cómo imprimir un informe de configuración del panel, consulte "Descripción de los menús de la impresora" en la página 125.

Cambiar el idioma

Para mostrar un idioma diferente en el panel del operador:



Panel del operador

- 1 Pulse el botón  (Menu).
- 2 Pulse el botón  hasta que aparezca resaltado **Sistema** y, a continuación, pulse el botón  (**Configurar**).
- 3 Pulse el botón  hasta que aparezca resaltado **Idioma del panel** y, a continuación, pulse  (**Configurar**).
- 4 Pulse el botón  hasta que aparezca resaltado el idioma que desee y, después, pulse  (**Configurar**).















Herramientas

- 1 Haga clic en **Iniciar** → **Todos los programas** → **Impresoras Dell** → **Dell Printer Hub**.
Dell Printer Hub se abre.
- 2 Seleccione el controlador de impresión **Dell Color MFP E525w** en **My Printers**.
- 3 Haga clic en el enlace **Herramientas** de la lista que aparece en el lado izquierdo de la página.
Se abrirá la función **Herramientas**.
- 4 Haga clic en la pestaña **Configuraciones de la Impresora**.
- 5 Seleccione **Información y configuración de la impresora** en la lista que aparece en el lado izquierdo de la página.
Aparecerá la página **Configuración del Sistema**.
- 6 Haga clic en **Configuración del sistema**.
- 7 Seleccione el idioma que desee en **Idioma del panel** y, a continuación, haga clic en **Aplicar nueva configuración**.

Configuración de la opción de temporizador de ahorro de energía

 **NOTA:** Es necesario introducir una contraseña en el menú **Menú Admin** cuando **Aj bloqueo panel** está configurado en **Habilitar**. En tal caso, introduzca la contraseña que haya especificado y pulse el botón  (**Configurar**).

Puede ajustar el temporizador para reducir el consumo de energía de la impresora. Si no comienza a copiar tras realizar la modificación en el panel del operador, la impresora espera unos instantes antes de restaurar la configuración predeterminada establecida para copiar.

- 1 Pulse el botón  (Menu).
- 2 Pulse el botón  hasta que aparezca resaltado **Sistema** y, a continuación, pulse el botón  (**Configurar**).
- 3 Pulse el botón  hasta que aparezca resaltado **Menú Admin** y, a continuación, pulse el botón  (**Configurar**).
- 4 Pulse el botón  hasta que aparezca resaltado **Configuración del sistema** y, a continuación, pulse el botón  (**Configurar**).
- 5 Asegúrese de que **Temporizador de ahorro de energía** aparezca resaltado y entonces pulse el botón  (**Configurar**).
- 6 Pulse el botón  para seleccionar **Suspensión** o **Suspensión completa** y, a continuación, pulse el botón  (**Configurar**).
- 7 Pulse el botón  o , o introduzca el valor deseado mediante el teclado numérico y, a continuación, pulse el botón  (**Configurar**).
Puede seleccionar de 5-30 minutos para **Suspensión** o de 1-6 minutos para **Suspensión completa**.
- 8 Para volver a la pantalla anterior, pulse el botón  (**Atrás**).

Dell™ Printer Configuration Web Tool

Descripción general

NOTA: Esta herramienta web solo está disponible cuando la impresora está conectada a una red.

Una de las funciones de Dell Printer Configuration Web Tool es la configuración de **Alerta de e-mail**, mediante la cual se le envía, a usted o a la persona encargada, un e-mail cuando la impresora necesita suministros o la intervención del usuario.

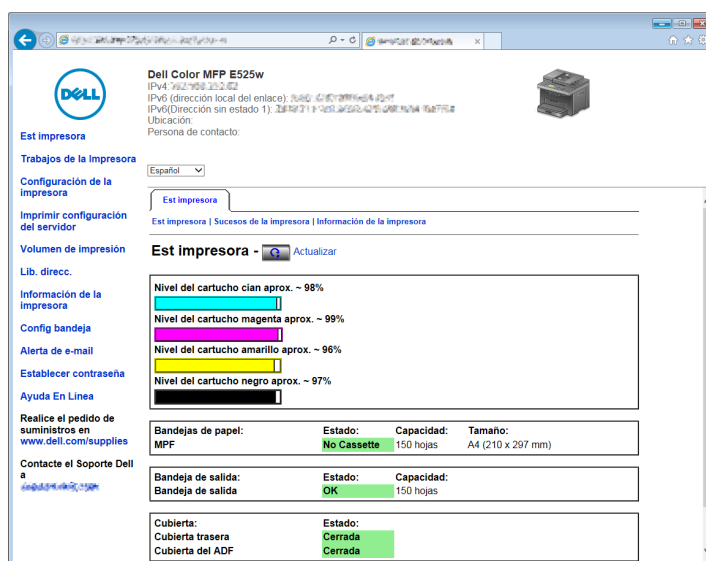

Para rellenar los informes de inventario de la impresora donde deba especificar el número de etiqueta de propiedad de todas las impresoras de su zona, utilice la función **Información de la impresora** de Dell Printer Configuration Web Tool. Escriba la dirección IP de cada impresora de la red para mostrar su número de etiqueta.

La función Dell Printer Configuration Web Tool también le permite cambiar valores de la impresora y realizar un seguimiento de las tendencias de impresión.

Configuración de Dell Printer Configuration Web Tool

Antes de usar la función Dell Printer Configuration Web Tool, asegúrese de que JavaScript está activado en su navegador.

Se recomienda configurar los valores de entorno de su navegador web antes de utilizar Dell Printer Configuration Web Tool.

NOTA: Las páginas de Dell Printer Configuration Web Tool pueden resultar ilegibles si el idioma es diferente al de su navegador web.

Configuración desde el navegador web

Se recomienda configurar los valores de entorno de su navegador web y del panel de operador antes de utilizar Dell Printer Configuration Web Tool.

Para Internet Explorer®

Configuración del idioma de la interfaz

- 1 En la barra de menús, seleccione **Herramientas** y luego **Opciones de Internet**.
- 2 Seleccione **Idiomas** en la ficha **General**.
- 3 Especifique el idioma de la interfaz en orden de preferencia en la lista **Idioma**.

Por ejemplo:

- Italiano (Italia) [it-IT]
- Español – España (alfabetización tradicional) [es-ES tradnl]
- Alemán (Alemania) [de-DE]
- Francés (Francia) [fr-FR]
- Inglés (Estados Unidos) [en-US]
- Danés [da-DK]
- Neerlandés (Países Bajos) [nl-NL]
- Noruego (Bokmal) [no]
- Sueco [sv-SE]

Definición de la dirección IP de la impresora sin proxy

- 1 Seleccione **Opciones de Internet** en el menú **Herramientas**.
- 2 Haga clic en **Configuración de LAN** bajo **Configuración de la red de área local (LAN)** en la ficha **Conexiones**.
- 3 Puede configurar la configuración de LAN de una de las siguientes formas:
 - Desmarque la casilla **Utilizar un servidor proxy para su LAN** bajo **Servidor proxy**.
 - Haga clic en **Avanzado** y especifique la dirección IP de su impresora en el campo **Usar el mismo servidor proxy para todos los protocolos dentro de Excepciones**.

Después de configurar el idioma y el proxy, introduzca `<http://nnn.nnn.nnn.nnn/>` (la dirección IP de su impresora) en el campo de entrada de URL del navegador para activar **Dell Printer Configuration Web Tool**.

Configuración desde el panel del operador

Dell Printer Configuration Web Tool sólo se puede iniciar si **EWS** está en modo **Habilitar** (el valor predeterminado de fábrica) en el panel del operador. Compruebe esta configuración del panel del operador en caso de que no pueda iniciar **Dell Printer Configuration Web Tool**. Para más información, consulte "Descripción de los menús de la impresora" en la página 125.

Inicio de la Dell Printer Configuration Web Tool

Para iniciar **Dell Printer Configuration Web Tool**, escriba la dirección IP de la impresora en el navegador web.



Si no conoce la dirección IP de la impresora, imprima la Configuración del sistema o abra la página **Configuraciones TCP/IP**, donde se indica la dirección IP. Para obtener información sobre la forma de comprobar la dirección IP de la impresora, consulte "Verificación de la dirección IP" en la página 49.

Descripción general de los elementos del menú

Utilice Dell Printer Configuration Web Tool para:

Est impresora

Utilice este menú para obtener información sobre el estado de la impresora. Cuando se esté agotando el cartucho de tóner, haga clic en el enlace de solicitud de suministros de la primera pantalla para encargar más cartuchos.

Trabajos de la Impresora

Utilice este menú, que contiene información sobre las páginas **Lista de trabajos** y **Trabajos completados**. Estas páginas muestran información detallada sobre el estado de cada protocolo o cada trabajo.

Configuración de la impresora

Utilice este menú para cambiar la configuración de la impresora y poder verla en el panel del operador de forma remota.

Imprimir configuración del servidor

Utilice este menú para cambiar el tipo de interfaz de la impresora y las condiciones necesarias de comunicación.

Volumen de impresión

Utilice este menú para comprobar el número de páginas impresas en cada tamaño de papel.

Lib. direcc.

Utilice este menú para ver o editar las direcciones de correo electrónico, las direcciones de servidores y los números de fax, o bien para introducir otras nuevas.



NOTA: Deberá iniciar la sesión como administrador para utilizar esta función.

Información de la impresora

Consulte la información de la impresora con este menú.

Config bandeja

Utilice este menú para obtener información acerca del tamaño y el tipo de papel colocado en la bandeja estándar de 150 hojas.

Alerta de e-mail

Utilice este menú para recibir un correo electrónico cuando la impresora necesite suministros o la intervención del usuario. Escriba su nombre o el de la persona encargada en el campo correspondiente para recibir notificaciones. También puede configurar **Alerta de e-mail** cuando utilice la función **Escanear a e-mail**.

Establecer contraseña

Utilice este menú para bloquear la herramienta **Dell Printer Configuration Web Tool** con una contraseña para que los demás usuarios no cambien accidentalmente los valores de impresora que ha seleccionado.



NOTA: Deberá iniciar la sesión como administrador para utilizar esta función.

Ayuda En Línea

Haga clic en **Ayuda En Línea** para visitar el sitio web de Dell Support.

Realice el pedido de suministros en:

www.dell.com/supplies

Contacte el Soporte Dell a:

www.dell.com/support

Formato de presentación de la página

La página se distribuye en tres secciones.

Cuadro superior

El cuadro superior se encuentra en la parte superior de todas las páginas. Aquí aparecen las características y el estado actual de la impresora cuando Dell Printer Configuration Web Tool está activada.

Se compone de los siguientes elementos:

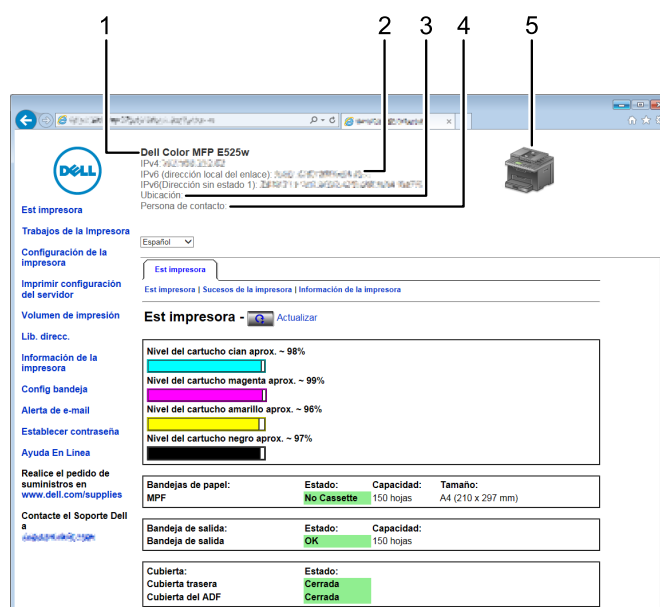

1	Dell Color MFP E525w	Muestra el nombre del modelo de la impresora.
2	Dirección IP	Muestra la dirección IP de su impresora.
3	Ubicación	Muestra la ubicación de la impresora. La ubicación se puede cambiar en Información básica , en la página Imprimir configuración del servidor .
4	Persona de contacto	Muestra el nombre del administrador de la impresora. El nombre se puede cambiar en Información básica , en la página Imprimir configuración del servidor .
5	Imagen de la impresora	Muestra la imagen de la impresora. Al hacer clic sobre ella, aparecerá el menú Est impresora en el cuadro derecho.

Cuadro izquierdo

El cuadro izquierdo está situado en el lateral izquierdo de todas las páginas. Los títulos de menús que aparecen en él tienen vínculos a los menús y páginas correspondientes. Puede ir a la página en cuestión haciendo clic en el nombre correspondiente.

El cuadro izquierdo contiene los siguientes menús.

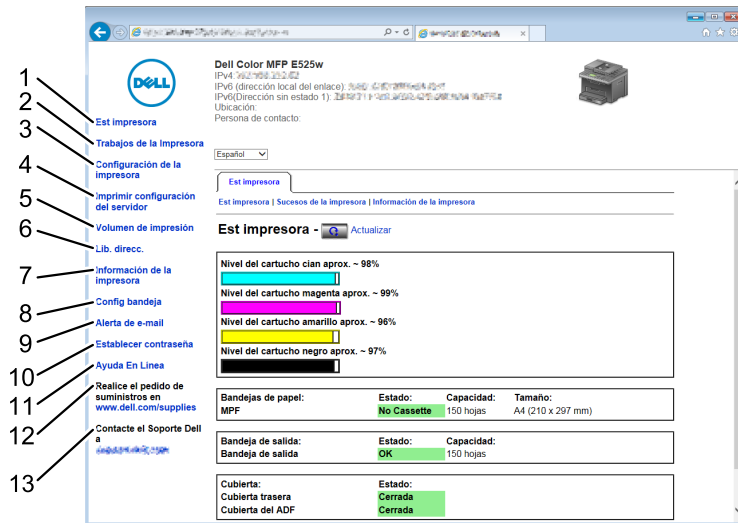

1	Est impresora	Enlaza con el menú Est impresora.
2	Trabajos de la Impresora	Enlaza con el menú Trabajos de la Impresora.
3	Configuración de la impresora	Enlaza con el menú Informe de la configuración de la impresora.
4	Imprimir configuración del servidor	Enlaza con el menú Informes del servidor de impresión.
5	Volumen de impresión	Enlaza con el menú Volumen de impresión.
6	Lib. direcc.	Enlaza con el menú Lib. direcc..
7	Información de la impresora	Enlaza con el menú Est impresora.
8	Config bandeja	Enlaza con el menú Config bandeja.
9	Alerta de e-mail	Enlaza con el menú Imprimir configuración del servidor.
10	Establecer contraseña	Enlaza con el menú Seguridad.
11	Ayuda En Línea	Enlaza con el sitio web de Dell Support.
12	Realice el pedido de suministros en:	Enlaza con la página web de Dell.
13	Contacte el Soporte Dell a:	Enlaza con la página web de asistencia de Dell.

Cuadro derecho

El cuadro derecho está situado en el lateral derecho de todas las páginas. Su contenido se corresponde con el menú que seleccione en el cuadro izquierdo. Para obtener información detallada sobre los elementos que aparecen en este cuadro, consulte "Detalles de los elementos del menú" en la página 87.

Botones del cuadro derecho

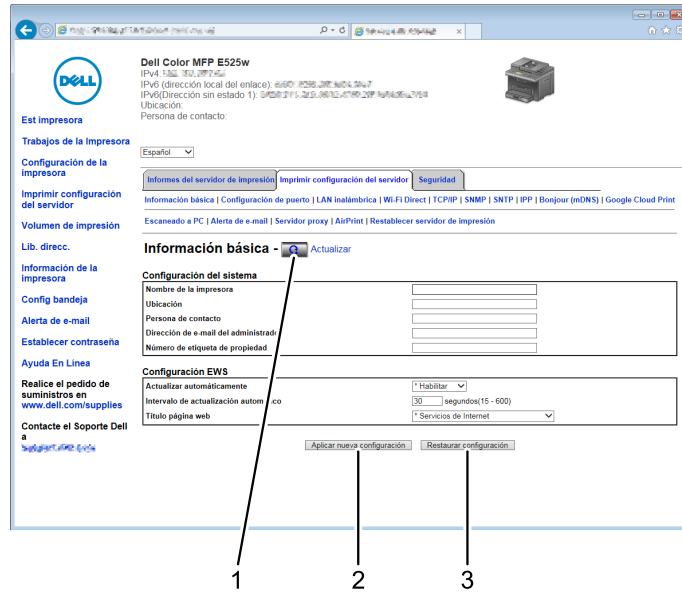

1	Botón Actualizar	Recibe la configuración actual de la impresora y actualiza la información más reciente en el cuadro derecho.
2	Botón Aplicar nueva configuración	Envía a la impresora los nuevos valores definidos en Dell Printer Configuration Web Tool. Los valores de impresora antiguos se sustituyen por los nuevos.
3	Botón Restaurar configuración	Restaura la configuración anterior. Los valores nuevos no se enviarán a la impresora.

Modificación de la configuración de los elementos del menú

Algunos menús le permiten modificar los valores de la impresora mediante la herramienta **Dell Printer Configuration Web Tool**. Al acceder a dichos menús, aparece en pantalla la ventana de autenticación. Escriba un nombre de usuario y una contraseña para el administrador de la impresora siguiendo las peticiones del cuadro de diálogo.

El nombre de usuario predeterminado es **admin**, y la contraseña predeterminada es en blanco. Sólo se puede modificar la contraseña en la página **Establecer contraseña** del menú **Seguridad**. Para más información, consulte "Establecer contraseña" en la página 114.

Detalles de los elementos del menú

"Est impresora"		"Est impresora"
		"Sucesos de la impresora"
		"Información de la impresora"
"Trabajos de la Impresora"		"Lista de trabajos"
		"Trabajos completados"
"Configuración de la impresora"	"Informe de la configuración de la impresora"	"Configuración del menú"
		"Informes"
	"Configuración de la impresora"	"Configuración del sistema"
		"Config. USB"
		"Configuración PCL"
		"Configuración de PostScript"
		"Configuración de PDF"
		"Config. segura"
		"Predets copia"
		"Balance de color de copia"
		"Configuración de copia"
		"Predets fax"
		"Config fax"
		"Predets escan"
		"Valores predeterminados de impresión desde USB"
	"Mantenimiento de la impresora"	"Densidad del papel"
		"Ajustar rodillo de transferencia"
		"Ajustar fusor"
		"Ajuste de registro automático"
		"Ajuste del registro de color"
		"Limp. desar."
		"Ajustar altitud"
		"Res. val. pred."
		"Tóner no Dell"
		"Configuración del reloj"
		"Personalización de enlace web"

"Imprimir configuración del servidor"	"Informes del servidor de impresión"	"Página de configuración del servidor de impresión"	
		"Página de configuración de alerta de e-mail"	
	"Imprimir configuración del servidor"		"Información básica"
			"Configuración de puerto"
			"LAN inalámbrica" ^{*1}
			"Wi-Fi Direct"
			"TCP/IP"
			"SNMP"
			"SNTTP"
			"Bonjour(mDNS)"
			"Alerta de e-mail"
			"Escaneado a PC"
			"Google Cloud Print"
			"Servidor proxy"
			"AirPrint"
		"Restablecer servidor de impresión"	
	"Seguridad"		"Establecer contraseña"
			"Sistema de Autenticación"
			"Servidor Kerberos"
			"Servidor LDAP"
		"Autenticación de LDAP"	
		"Asignación de usuario de LDAP"	
		"SSL/TLS"	
		"IPsec"	
		"Mostrar configuraciones de red"	
		"Filtro IP (IPv4)"	
"Volumen de impresión"		"Volumen de impresión"	
"Lib. direcc."	"Fax/E-mail"	"Lib. direcc. - Página superior"	
		"Lib. direcc. (Confirmar/Modificar, Crear)"	
		"Lib. direcc. (Eliminar)"	
		"Grupo de fax: Página superior"	
		"Grupo de fax (Confirmar/Modificar, Crear)"	
		"Grupo de fax (Eliminar)"	
		"Grupo de e-mail: Página superior"	
		"Grupo de e-mail (Confirmar/Modificar, Crear)"	
		"Grupo de e-mail (Eliminar)"	
		"Configuración prefijada de e-mail"	
"Dirección de servidor"		"Dirección de servidor: Página superior"	
		"Dirección de servidor (Confirmar/Modificar, Crear)"	
		"Dirección de servidor (Eliminar)"	
"Conf. bandeja"			

*1 Este elemento sólo está disponible cuando se conecta la impresora con una red inalámbrica.

Est impresora

Utilice este menú para comprobar el estado de los consumibles, el hardware y las características de la impresora.

Est impresora

Uso:

Comprobar el estado de los consumibles y bandejas.

Valores:

Nivel del cartucho cian aprox.			Muestra el porcentaje de tóner que queda en cada cartucho de tóner. Cuando un cartucho esté vacío, aparecerá un mensaje. El texto <i>Llamada o Pedido</i> tiene un enlace al sitio web de suministros de la impresora Dell.
Nivel del cartucho magenta aprox.			
Nivel del cartucho amarillo aprox.			
Nivel del cartucho negro aprox.			
Bandejas de papel	Estado	Lista	Indica que hay algo de papel en la bandeja, pero se desconoce la cantidad.
		Agregar papel	Indica que no hay papel en la bandeja.
	Capacidad		Muestra la capacidad máxima de la bandeja de papel.
	Tamaño		Muestra el tamaño del papel de la bandeja.
Bandeja de salida	Estado	OK	Indica que la bandeja está disponible.
	Capacidad		Muestra la capacidad máxima de la bandeja de salida.
Cubierta	Estado	Cerrada	Indica que la bandeja está cerrada.
		Abierta	Indica que la bandeja está abierta.
Tipo de impresora			Muestra el tipo de impresora. Láser color es el valor normal.
Velocidad de impresión			Muestra la velocidad de impresión.

Sucesos de la impresora

Uso:

Acceder a los detalles de todos los avisos o indicaciones de fallos que se muestran en la página **Sucesos de la impresora**, por ejemplo cuando se producen errores como *Sin papel* o *La cubierta trasera está abierta*.

Valores:

Ubicación	Muestra el lugar donde se ha producido el error.
Detalles	Muestra los detalles del error.

Información de la impresora

Uso:

Mostrar la información del sistema de la impresora. Esta página también puede verse haciendo clic en **Información de la impresora** en el cuadro izquierdo.

Valores:

Número de etiqueta de servicio Dell	Muestra el número de etiqueta de servicio de Dell.
Número de etiqueta de propiedad	Muestra el número de etiqueta de propiedad de la impresora.
Número de serie de la impresora	Muestra el número de serie de la impresora.
Capacidad de memoria	Muestra la capacidad de memoria.
Velocidad del procesador	Muestra la velocidad de procesado.

Niveles de revisión de la impresora	Versión del firmware	Indica la versión del controlador.
	Versión del firmware de red	Indica la versión de NIC.

Trabajos de la Impresora

Este menú contiene información sobre las páginas **Lista de trabajos** y **Trabajos completados**, que muestran información detallada sobre el estado de cada protocolo o los trabajos de impresión.

Lista de trabajos

Uso:

Confirmar que se están procesando los trabajos de impresión. Haga clic en **Actualizar** para actualizar la pantalla.

Valores:

ID	Muestra el ID del trabajo.
Nombre de trabajo	Muestra el nombre de archivo del trabajo de impresión en curso.
Propietario	Muestra el nombre del propietario del trabajo.
Nombre de host	Muestra el nombre del equipo host.
Estado de trabajo	Muestra el estado del trabajo de impresión en curso.
Tipo de trabajo	Muestra el tipo de trabajo.
I/F host	Muestra el estado de la interfaz del host.
Hora de entrega de trabajo	Muestra la fecha en que se envió el trabajo de impresión.

Trabajos completados

Uso:

Comprobar los trabajos completados. Se muestran los 20 últimos trabajos. Haga clic en **Actualizar** para actualizar la pantalla.

Valores:

ID	Muestra el ID del trabajo.
Nombre de trabajo	Muestra el nombre de archivo del trabajo.
Propietario	Muestra el nombre del propietario del trabajo.
Nombre de host	Muestra el nombre del equipo host.
Resultado de salida	Muestra el estado del trabajo.
Tipo de trabajo	Muestra el tipo de trabajo.
Número de impresión	Muestra el número total de páginas usadas por el trabajo de impresión.
Número de hojas	Muestra el número total de hojas usadas por el trabajo de impresión.
I/F host	Muestra el estado de la interfaz del host.
Hora de entrega de trabajo	Muestra la fecha en que se envió el trabajo.

Configuración de la impresora

Use este menú para acceder al **Informe de la configuración de la impresora** y configurar los ajustes de la impresora. En la parte superior del cuadro derecho aparecen las siguientes páginas con fichas.

Informe de la configuración de la impresora

Esta ficha contiene las páginas **Configuración del menú** e **Informes**.

Configuración del menú

Muestra la configuración actual de los menús de la impresora.

Informes

Uso:

Mostrar la información del historial y de configuración de su impresora.

Valores:

Configuración del sistema	Haga clic en Iniciar para imprimir la página de configuración del sistema.
Configuración del panel	Haga clic en Iniciar para imprimir la página de configuración del panel.
Lista de fuentes PCL	Haga clic en Iniciar para imprimir la lista de fuentes PCL.
Lista de fuentes PS	Haga clic en Iniciar para imprimir la lista de fuentes PS.
Hist. trabajos	Haga clic en Iniciar para imprimir el informe del historial de trabajos.
Historial de errores	Haga clic en Iniciar para imprimir el informe del historial de errores.
Monitor protocolo	Haga clic en Iniciar para imprimir el informe del monitor de protocolo.
Lib. direcc.	Haga clic en Iniciar para imprimir el informe de la libreta de direcciones.
Página prueba color	Haga clic en Iniciar para imprimir la página de prueba del color.
Activ. fax	Haga clic en Iniciar para imprimir el informe de actividad del fax.
Documentos almacenados	Haga clic en Iniciar para imprimir la lista de documentos almacenados.

Configuración de la impresora

Esta ficha contiene las páginas **Configuración del sistema**, **Configuraciones USB**, **Configuración de PCL**, **Configuración de PostScript**, **Configuración de PDF**, **Configuración de seguridad**, **Valores pred. de copia**, **Equilibrio de color de copia**, **Configuración de copia**, **Predeterminados de escaneado**, **Valores predeterminados de imprimir desde USB**, **Predeterminados de fax** y **Configuración de fax**.

Configuración del sistema

Uso:

Configurar los valores básicos de la impresora.

Valores:

Temp. ahorro energía: Susp. ^{*1}	Especifica el tiempo que tarda la impresora en pasar al modo 1 de ahorro de energía tras la finalización de un trabajo.
Temp. ahorro de energía - Susp. comp.	Especifica el tiempo que tarda la impresora en entrar en el modo 2 de ahorro de energía después de pasar al modo 1 de ahorro de energía.
Rein. auto.	Especifica el tiempo que tardará la impresora en restablecer de forma automática los valores predeterminados de copia, escaneado o fax del panel del operador cuando no se introducen parámetros adicionales.

Tono selecc panel	Establece el volumen del tono que se emite cuando la entrada en el panel del operador es correcta, o desactiva el tono.
Tono alarm panel	Establece el volumen del tono que se emite cuando la entrada en el panel del operador es incorrecta, o desactiva el tono.
Tono del trabajo	Establece el volumen del tono que se emite cuando se completa un trabajo o desactiva el tono.
Tono de alerta	Establece el volumen del tono que se emite cuando hay un problema, o desactiva el tono.
Tono sin papel	Establece el volumen del tono que se emite cuando la impresora se queda sin papel, o desactiva el tono.
Tono alarma de borrado automático	Fijar el volumen del tono que se emite 5 segundos antes de que se realice un borrado automático en la impresora, o desactiva el tono.
Todos los tonos	Establece el volumen de todos los tonos de aviso, o los desactiva todos.
Tiempo de espera de trabajo	Especifica el período de tiempo que la impresora espera para recibir datos del equipo. La impresión se cancela si se excede este tiempo.
Idioma del panel	Permite definir el idioma que se usa en el panel del operador.
Desactivar la impresión con tamaño de papel grande ^{*2}	Especifica si se imprimen los trabajos si el papel seleccionado en la impresora es mayor que el tamaño de papel configurado en el controlador de la impresora (no es necesario que el tamaño de papel sea el mismo).
Impr registro automática	Permite especificar si se debe imprimir un historial de trabajo cada 20 trabajos.
mm/pulg. ^{*3}	Especifica la unidad de medida que se muestra después del valor numérico en el panel del operador.

*1 Especifique 5 en **Temp. ahorro energía: Susp.** para activar el modo de ahorro de energía de la impresora cinco minutos después de que termine un trabajo. De esta forma, se utilizará menos energía pero la impresora necesitará más tiempo de calentamiento. Introduzca 5 si la impresora comparte el circuito eléctrico con la iluminación de la habitación y nota que las luces parpadean.

Seleccione un valor alto si la impresora se utiliza constantemente. En la mayoría de las situaciones, este valor mantiene la impresora lista para trabajar con el mínimo tiempo de calentamiento. Seleccione un valor entre 5 y 30 minutos para el modo de ahorro de energía si desea un equilibrio entre el consumo de energía y un menor tiempo de calentamiento.

La impresora volverá automáticamente al modo de espera desde el modo de ahorro de energía cuando reciba datos del equipo.

También podrá hacer que la impresora vuelva al modo de espera pulsando cualquier botón en el panel del operador.

*2 Disponible solo en **Dell Printer Configuration Web Tool** y **Herramientas**.

*3 El valor predeterminado varía en función del valor de fábrica específico para cada país.

Config. USB

Uso:

Cambiar los valores de USB en su impresora.

Valores:

Estado del puerto	Activa la interfaz USB en su impresora.
Formato de datos de PS	Establece el protocolo de comunicación PostScript 3 Compatible para cada interfaz.

Configuración PCL

Uso:

Modificar la configuración PCL.

Valores:

Tamaño de papel	Se establece el tamaño de papel.
Orientación	Se establece la orientación del texto y los gráficos en la página.
Fuente	Se establece la fuente de la lista de fuentes registradas.
Juego de símbolos	Se establece un juego de símbolos para la fuente especificada.
Tamaño de fuente	Se establece el tamaño para fuentes tipográficas escalables.

Inclinación de fuente	Se establece el tamaño de paso para fuentes de monoespaciado escalables.
Línea de forma	Se establece el número de líneas en una página.
Cantidad	Se establece el número de copias que se va a imprimir.
Modo borrador	Se establece si se imprimirá en modo borrador.
Terminación de línea	Se establece cómo realizar los fines de línea.
Color de salida	Se establece si se imprime en color o en blanco y negro.

Configuración de PostScript

Uso:

Cambiar aquellos parámetros de la impresora que sólo afectan a los trabajos que utilizan el lenguaje de impresora de emulación PostScript 3 Compatible.

Valores:

Informe de Error de PS	Establece si se imprimen los contenidos de los errores relacionados con el lenguaje de descripción de páginas de PostScript 3 Compatible.
Tiempo de Espera de trabajos PS	Establece el tiempo de ejecución de un trabajo PostScript 3 Compatible.
Color de salida	Se establece si se imprime en color o en blanco y negro.
Profundidad de imagen	Establece la profundidad de imagen en 1 bit o 2 bits.

Configuración de PDF

Uso:

Modificar la configuración PDF.

Valores:

Cantidad	Se establece el número de copias.
Modo de Impresión	Se establece el modo de impresión.
Contraseña del PDF	Establece la contraseña necesaria para imprimir un archivo PDF protegido con una contraseña de apertura de documento.
Tamaño de papel	Se establece el tamaño de papel de salida.
Diseño	Se establece el diseño de salida.
Color de salida	Se establece si se imprime en color o en blanco y negro.

Config. segura

Bloqueo del panel

Uso:

Para restringir el acceso a Menú Admin y Informe/Lista mediante una contraseña y establecer o modificar la contraseña.



NOTA: Este menú permite definir una contraseña para bloquear el panel del operador. Al cambiar la contraseña de **Dell Printer Configuration Web Tool**, haga clic en **Establecer contraseña** en el cuadro izquierdo y especifique la contraseña.

Valores:

Aj bloqueo panel	Restringe el acceso a Menú Admin y a Informe/Lista mediante una contraseña.
Contraseña nueva	Permite definir una contraseña para acceder a Menú Admin y a Informe/Lista.
Volver a escribir contraseña	Vuelva a escribir la contraseña nueva para confirmarla.

Descarga de software

Uso:

Muestra si se activa la descarga de actualizaciones de software.

Función habilitada

Uso:

Activar las funciones mediante contraseña y permitir que el usuario pueda modificarla.

 **NOTA:** Este menú establece una contraseña para limitar el acceso a los servicios de copia, escaneado, fax e impresión mediante USB. Cuando desee cambiar la contraseña de **Dell Printer Configuration Web Tool**, haga clic en **Establecer contraseña** en el cuadro izquierdo y escriba la nueva.

Valores:

Bloqueo del servicio de copia activado	Permite establecer una contraseña para la función de copia.
Bloqueo del servicio de escaneado activado	Permite establecer una contraseña para la función de escaneado.
Bloqueo del servicio de fax activado	Permite establecer una contraseña para la función de fax.
Imprimir desde USB	Permite establecer una contraseña para la función de impresión mediante USB.
Contraseña nueva	Permite definir una contraseña para limitar el uso de los servicios de copia, escaneado, fax e impresión mediante USB.
Volver a escribir contraseña	Vuelva a escribir la contraseña nueva para confirmarla.

Recepción segura

Uso:

Establecer una contraseña para proteger los faxes entrantes. Cuando esta función está habilitada, la impresora almacena los faxes entrantes y los imprime cuando se introduce la contraseña correcta en el panel del operador.

 **NOTA:** Este menú permite definir una contraseña para bloquear la impresión del fax entrante. Al cambiar la contraseña de **Dell Printer Configuration Web Tool**, haga clic en **Establecer contraseña** en el cuadro izquierdo y especifique la contraseña.

Valores:

Aj recep segura	Permite establecer una contraseña para proteger los faxes entrantes.
Contraseña nueva	Permite establecer una contraseña para imprimir los faxes entrantes.
Volver a escribir contraseña	Vuelva a escribir la contraseña nueva para confirmarla.

Predets copia

Uso:

Crear su propia configuración predeterminada de copia.

Valores:

Color	Selecciona el modo copia a color o en blanco y negro.
Reducir/Aumentar	Establece la proporción de reducción/aumento predeterminada de la copia.
Reducir/Aumentar person.	Establece una porcentaje de reducción/aumento personalizado entre el 25 y el 400% cuando Reducir/Aumentar se ha establecido en Personal .
Tipo original	Establece la calidad de imagen de la copia.
Tamaño documento	Establece el tamaño del documento predeterminado.

Más cla./Más osc.	Establece el nivel de densidad de copia predeterminado.
Nitidez	Establece el nivel predeterminado de nitidez.
Expo auto	Establece si se suprimirá el fondo del original para mejorar el texto de la copia.

Balance de color de copia

Uso:

Para especificar el nivel de balance del color de la copia.

Valores:

Balance de color (rojo)	Establece el nivel de balance del color del rojo.
Balance de color (verde)	Establece el nivel de balance del color del verde.
Balance de color (azul)	Establece el nivel de balance del color del azul.
Balance de gris	Establece el nivel de balance de gris.

Configuración de copia

Uso:

Configurar los valores de copia.



NOTA: Los valores marcados con un asterisco (*) son los predeterminados de fábrica.

Valores:

Multiple Up	Deshabilitar*	No se imprimen varias páginas en una.
	Automático	Reduce automáticamente el tamaño de las imágenes del original para que quepan en una hoja de papel.
	Manual	Imprime las imágenes originales en una hoja de papel al tamaño especificado en Reducir/Aumentar .
En orden	Establece si se clasifican las copias.	
Margen sup/inf	Establece el valor de los márgenes superior e inferior entre los 0 y los 50 mm/0,0 y los 2,0 pulg.	
Margen izq./der.	Establece el valor de los márgenes izquierdo y derecho entre los 0 y los 50 mm/0,0 y los 2,0 pulg.	
Margen centr	Establece el valor del margen central entre los 0 y los 50 mm/0,0 y los 2,0 pulg.	

Predets escan

Uso:

Crear su propia configuración predeterminada de escaneado.

Valores:

Format arch	Establece el formato de archivo para guardar la imagen escaneada.
Color	Establece si se escanea en color o en blanco y negro.
Resolución	Establece la resolución de escaneado predeterminada.
Tamaño documento	Establece el tamaño del documento predeterminado.
Más cla./Más osc.	Establece el nivel de densidad de escaneado predeterminado.
Nitidez	Establece el nivel predeterminado de nitidez.
Expo auto	Establece si se suprimirá el fondo del original para mejorar el texto de la imagen escaneada.
Margen sup/inf	Establece el valor de los márgenes superior e inferior entre los 0 y los 50 mm/0,0 y los 2,0 pulg.
Margen izq./der.	Establece el valor de los márgenes izquierdo y derecho entre los 0 y los 50 mm/0,0 y los 2,0 pulg.

Margen centr	Establece el valor del margen central entre los 0 y los 50 mm/0,0 y los 2,0 pulg.
Format arch TIFF	Establece el formato de archivo TIFF seleccionado en TIFF V6 o TTN2.
Compresión imagen	Establece el nivel de compresión de imagen.
Tam. e-mail máx.	Establece el tamaño máximo de un correo para su envío, entre 50 Kb en 16.384 Kb. El valor predeterminado es 2.048 Kb.

Valores predeterminados de impresión desde USB

Uso:

Crear su propia configuración predeterminada para Impresión directa desde USB.

Color de salida

Uso:

Para especificar si se imprime en blanco y negro o si se imprime en color.

Valores:

Cuatricromía*
Blanco y negro

Páginas por cara

Uso:

Para imprimir dos o cuatro páginas por hoja.

Valores:

Deshabilitar*	Imprime una página por hoja.
2 páginas por cara	Imprime dos páginas por hoja.
4 páginas por cara	Imprime cuatro páginas por hoja.

Ajuste automático

Uso:

Ampliar o reducir proporcionalmente las imágenes al imprimir documentos guardados en una memoria USB.

Valores:

Deshabilitar	Reduce automáticamente la imagen cuando es más grande que el tamaño del papel. No realiza ninguna modificación cuando la imagen es más pequeña que el tamaño del papel.
Automático*	Amplía o reduce automáticamente la imagen para adaptarla al tamaño del papel.

Contraseña del PDF

Uso:

Para introducir la contraseña cuando imprima el trabajo PDF protegido.

Predets fax

Uso:

Crear su propia configuración predeterminada de fax.



NOTA: Los valores marcados con un asterisco (*) son los predeterminados de fábrica.

Valores:

Resolución	Estándar*	Adecuada para documentos con caracteres de tamaño normal.
	Fina	Adecuada para documentos que contengan caracteres pequeños o líneas finas o documentos impresos con una impresora matricial.
	Superfina	Adecuada para documentos con detalles extremadamente finos. El modo súper fino se habilita sólo si la máquina remota también incorpora la resolución superfina.
	Ultrafina	Adecuada para documentos con imágenes fotográficas.
Más cla./Más osc.	Establece el nivel de densidad predeterminado que se utilizará en la transmisión del fax.	
Inicio retard	Establece el tiempo de inicio de la transmisión fax cuando se envía un fax a una hora específica.	

Config fax

Uso:

Realizar la configuración básica del fax.



NOTA: Los valores marcados con un asterisco (*) son los predeterminados de fábrica.

Valores:

Modo de recepción	Teléfono	Se desactiva la recepción automática de faxes. Se puede recibir un fax descolgando el auricular del teléfono externo y luego pulsando el código de recepción remota.
	Fax*	Se reciben faxes automáticamente.
	Teléfono/Fax	Cuando se recibe un fax entrante, el teléfono externo suena durante el tiempo especificado en Recepción automática de Tel/fax y, a continuación, se recibe automáticamente el fax en la impresora. Si la llamada entrante no es un fax, suena una señal en el altavoz interno de la impresora que indica que se trata de una llamada telefónica.
	Contestador/Fax	La impresora puede compartir una línea telefónica con un contestador automático. De este modo, en la impresora se comprobará la señal de fax y si hay tonos de fax descolgará. Si en su país la comunicación telefónica usa transmisión en serie (como Alemania, Suecia, Dinamarca, Austria, Bélgica, Italia, Francia y Suiza), este modo no está disponible.
	DRPD	Antes de utilizar la opción Distinctive Ring Pattern Detection (DRPD), la compañía telefónica deberá instalar un servicio de timbre distintivo en la línea telefónica. Una vez que la compañía telefónica le haya provisto de un número separado para el fax con timbre distintivo, configure el fax para que reconozca dicho timbre.
Recepción automática de fax	Establece el intervalo tras el que la impresora cambia al modo de recepción de fax al recibir una llamada entrante.	
Recepción automática de tel/fax	Establece el intervalo de tiempo tras el cual la impresora pasa a modo recepción de fax al recibir una llamada entrante en el teléfono externo.	
Recepción automática de contestador/fax	Establece el intervalo de tiempo tras el cual la impresora pasa a modo recepción de fax al recibir una llamada entrante en el contestador automático.	
Monitor línea	Establece el volumen del monitor de línea, que permite controlar de forma audible una transmisión a través del altavoz interno hasta que se logra la conexión.	
Vol tono llamada	Define el volumen del tono de llamada, que indica que una llamada entrante es una llamada telefónica a través del altavoz interno cuando Modo de recepción se establece en Teléfono/Fax .	
Tipo de línea	Establece el tipo de línea.	
Tono/Impulso	Establece el tipo de marcado.	

Retardo reenvío	Especifica el intervalo entre intentos de transmisión.	
Intentos rellam.	Especifica el número de intentos de rellamada realizados si el número de fax del receptor está ocupado. Si introduce 0, la impresora no lleva a cabo la rellamada.	
Retardo rellamada	Especifica el intervalo entre intentos de rellamada.	
Config. fax basura	Establece si los faxes enviados desde números no deseados se rechazan y sólo se aceptan los faxes que proceden de los números de fax registrados en la agenda telefónica.	
Recep. remota	Establece si se reciben faxes pulsando un código de recepción remota en el teléfono externo.	
Tono recep remota	Especifica el código de recepción remota de dos dígitos para iniciar la Recepción remota .	
Cabecera de fax	Establece si se imprime la información del remitente en la cabecera de los faxes.	
Nombre cab. fax	Establece el nombre del remitente que se imprimirá en la cabecera de los faxes. Se pueden escribir hasta 30 caracteres alfanuméricos.	
Número de fax	Establece el número de fax de la impresora, que se imprimirá en la cabecera de los faxes.	
Portada de fax	Establece si se adjunta una portada para los faxes.	
Patrón DRPD	Establece la configuración DRPD de Patrón 1 a Patrón 7 . DRPD es un servicio que proveen algunas compañías telefónicas.	
Retransmisión de fax enviado	Deshabilitar	No se reenvían los faxes recibidos.
	Retransmitir	Reenvía los faxes entrantes al número de fax especificado en Número de retransmisión de fax sin imprimirlos.
	Imprimir y retransmitir	Imprime y reenvía los faxes entrantes al número de fax especificado en Número de retransmisión de fax .
	Solo correo electrónico	Reenvía los faxes entrantes a la dirección de correo electrónico especificada en Dirección de e-mail de reenvío sin imprimirlos. Los faxes se convierten en un archivo PDF y se envían al destino como un adjunto al correo electrónico.
	Enviar por e-mail e imprimir	Imprime y reenvía los faxes entrantes a la dirección de correo electrónico especificada en Dirección de e-mail de reenvío . Los faxes se convierten en un archivo PDF y se envían al destino como un adjunto al correo electrónico.
	Reenviar al servidor	Reenvía los faxes entrantes al servidor especificado en los campos de Tipo de servidor a Ruta del subdirectorio (opcional) sin imprimirlos. Los faxes se convierten en un archivo PDF y se guardan en el destino.
	Reenviar a servidor e imprimir	Imprime y reenvía los faxes entrantes al servidor especificado en los campos de Tipo de servidor a Ruta del subdirectorio (opcional) . Los faxes se convierten en un archivo PDF y se guardan en el destino.
Número de retransmisión de fax	Especifica el número de fax del destino al que se reenviarán los faxes entrantes.	
Dirección de e-mail de reenvío	Especifica la dirección de correo electrónico del destino al que se reenviarán los faxes entrantes.	
Tipo servidor	Especifica el tipo de destino al que se reenviarán los faxes entrantes. Para reenviarlos a un servidor FTP o a una carpeta compartida de un ordenador conectado a la misma red, seleccione Servidor (FTP) o Equipo (SMB) , respectivamente, y después especifique los ajustes de los campos Dirección del host (dirección IP o nombre de DNS) a Ruta del subdirectorio (opcional) .	
Dirección del host (dirección IP o nombre de DNS)	Introduzca el nombre de host o la dirección IP de un servidor FTP o un ordenador.	
Número de puerto	Introduzca el número del puerto.	
Nombre de acceso (si lo requiere el host)	Especifique el nombre de la cuenta de usuario que tiene acceso a la carpeta compartida de su equipo o del servidor FTP.	
Contr. inic ses	Especifique la contraseña correspondiente al nombre de inicio de sesión anterior.	

Volver a escribir contraseña	Vuelva a escribir la contraseña.
Nombre del directorio compartido	Introduzca el nombre compartido (SO Windows) o el nombre de la carpeta (SO Macintosh) de la carpeta compartida. No es necesario especificar esta información en el caso de un servidor FTP.
Ruta del subdirectorio (opcional)	Deje este campo en blanco si no hay carpetas de segundo o tercer nivel.
Marc prefij	Especifica si se establece un número de marcado de prefijo.
Nº de marcado de prefijo	Establece un número de marcado de prefijo de hasta cinco dígitos. Este número tiene prioridad sobre cualquier número de marcación automática. Esto es muy útil para acceder al Sistema telefónico de uso privado (PABX).
Descart tam	Establece si se elimina texto o imágenes de la parte inferior de una página de fax cuando toda la página no cabe en el papel de salida. Al seleccionar Reducción automática se reduce la página del fax automáticamente para adaptarla al papel de salida y no descarta ninguna imagen ni texto de la parte inferior de la página.
ECM	Establece si se habilita el ECM. Para usar el ECM, las máquinas remotas deben permitir el uso del ECM.
Velocidad del módem	Especifica la velocidad del módem-fax cuando se produce un error de transmisión o recepción del fax.
Activ. fax	Establece si se imprimirá un informe de actividad del fax automáticamente cada 50 comunicaciones de fax de entrada y de salida.
Transmis fax	Establece si se imprimirá un informe de transmisión tras cada transmisión de fax o sólo cuando haya un error.
Difusión fax	Establece si se imprimirá un informe de transmisión tras cada transmisión de fax a varios destinos o sólo cuando haya un error.
Protocolo de fax	Establece si se imprime un informe de seguimiento del protocolo automáticamente tras cada transmisión de fax o sólo cuando haya un error.
País	Establece el país en el que se está usando la impresora.

Mantenimiento de la impresora

Esta ficha contiene las páginas **Densidad del papel**, **Ajustar rodillo de transferencia**, **Ajustar fusor**, **Ajuste de registro automático**, **Ajuste de registro de color**, **Limp. desar.**, **Ajustar altitud**, **Res. val. pred.**, **Tóner no Dell**, **Configuración del reloj** y **Personalización del enlace web**.

Densidad del papel

Uso:

Especificar la densidad del papel.

Valores:

Normal	Establece la densidad de papel para papel normal.
Etiqueta	Establece la densidad de papel para etiquetas.

Ajustar rodillo de transferencia

Uso:

Especificar los ajustes de voltaje óptimos para imprimir del rodillo de transferencia. Para disminuir el voltaje, establezca valores negativos. Para aumentar el voltaje, establezca valores positivos.

Los ajustes predeterminados pueden no ofrecer los mejores resultados en todos los tipos de papel. Si ve manchas en el papel impreso, pruebe a aumentar el voltaje. Si ve puntos blancos en el papel impreso, pruebe a bajar el voltaje.



NOTA: La calidad de impresión variará dependiendo de los valores que seleccione en esta opción.

Valores:

Normal	Establece el valor de voltaje de referencia del rodillo de transferencia para papel normal entre -3 y 3.
Normal grueso	Establece el valor de voltaje de referencia del rodillo de transferencia para papel normal grueso entre -3 y 3.
Portadas	Establece el valor de voltaje de referencia del rodillo de transferencia para papel de portadas entre -3 y 3.
Etiqueta	Establece el valor de voltaje de referencia del rodillo de transferencia para etiquetas entre -3 y 3.
Encapado	Permite definir el valor de voltaje de referencia del rodillo de transferencia para papel satinado entre -3 y 3.
Reciclado	Permite definir el valor de voltaje de referencia del rodillo de transferencia para papel reciclado entre -3 y 3.
Sobre	Establece el valor de voltaje de referencia del rodillo de transferencia para sobres entre -3 y 3.

Ajustar fusor

Uso:

Especificar las configuraciones óptimas de temperatura de la unidad de fusión para imprimir. Para disminuir la temperatura, establezca valores negativos. Para aumentar la temperatura, establezca valores positivos.

Los ajustes predeterminados pueden no ofrecer los mejores resultados en todos los tipos de papel. Si el papel impreso se ondula, pruebe a reducir la temperatura. Si el tóner no se fusiona en el papel adecuadamente, pruebe a subir la temperatura.



NOTA: La calidad de impresión variará dependiendo de los valores que seleccione en esta opción.

Valores:

Normal	Permite definir los valores de temperatura de la unidad de fusión para papel normal entre -3 y 3.
Normal grueso	Permite definir los valores de temperatura de la unidad de fusión para papel normal grueso entre -3 y 3.
Portadas	Permite definir los valores de temperatura de la unidad de fusión para papel de portadas entre -3 y 3.
Etiqueta	Permite definir los valores de temperatura de la unidad de fusión para etiquetas entre -3 y 3.
Encapado	Permite definir los valores de temperatura de la unidad de fusión para papel satinado entre -3 y 3.
Reciclado	Permite definir los valores de temperatura de la unidad de fusión para papel reciclado entre -3 y 3.
Sobre	Permite definir los valores de temperatura de la unidad de fusión para sobres entre -3 y 3.

Ajuste de registro automático

Uso:

Especifica si el ajuste de registro del color se realiza automáticamente.

Ajuste del registro de color

Uso:

Para ajustar manualmente el registro del color.

Este valor se debe ajustar durante la configuración inicial de la impresora o cuando la impresora se traslada a un lugar diferente.



NOTA: La función **Ajuste de registro de color** puede configurarse cuando **Ajuste de registro automático** está en **Deshabilitar**.

Valores:

Corrección auto	Haga clic en Iniciar para realizar el ajuste de registro de color.
Ajuste de registro de color 1 (lateral)	Especifica los valores de ajuste de color lateral (en perpendicular a la dirección de alimentación del papel) individualmente para los parámetros A (amarillo), M (magenta) y C (cian) entre -5 y +5.
Ajuste de registro de color 2 (proceso)	Especifica los valores de ajuste de color de procesamiento (dirección de alimentación del papel) individualmente para los parámetros LY (amarillo izquierda), LM (magenta izquierda), LC (cian izquierda), RY (amarillo derecha), RM (magenta derecha) y RC (cian derecha) entre -5 y +5.

Limp. desar.

Uso:

Sirve para girar el motor del revelador y agitar el tóner del cartucho, para apurar un cartucho cuando se esté acabando o agitar el tóner de un cartucho nuevo.

Valores:

Limp. desar.	Haga clic en Iniciar para agitar el tóner del cartucho de tóner.
Actualizar tóner amarillo	Haga clic en Iniciar para limpiar el tóner del cartucho de tóner amarillo.
Actualizar tóner magenta	Haga clic en Iniciar para limpiar el tóner del cartucho de tóner magenta.
Actualizar tóner cian	Haga clic en Iniciar para limpiar el tóner del cartucho de tóner cian.
Actualizar tóner negro	Haga clic en Iniciar para limpiar el tóner del cartucho de tóner negro.

Ajustar altitud

Uso:

Especificar la altitud del lugar donde está instalada la impresora.

El fenómeno de descarga para cargar la unidad fotoconductora varía con la presión barométrica. Los ajustes se realizan especificando la altitud del lugar donde se va a utilizar la impresora.



NOTA: Si se configura de forma incorrecta la altitud, se obtiene una baja calidad de impresión y el indicador del tóner que queda no funciona bien.



NOTA: Los valores marcados con un asterisco (*) son los predeterminados de fábrica.

Valores:

0 metros*	Especifica la altitud del lugar donde está instalada la impresora.
1.000 metros	
2.000 metros	
3.000 metros	

Res. val. pred.

Uso:

Inicializar la memoria NVM (memoria no volátil) para los parámetros del sistema y los datos de la Libreta de direcciones. Después de ejecutar esta función y reiniciar la impresora, los datos o los parámetros del menú vuelven a sus valores predeterminados.

Valores:

Restablecer valores predeterminados de la sección de fax de usuario y reiniciar la impresora	Haga clic en Iniciar para inicializar los parámetros del sistema.
--	--

Restablecer valores predeterminados de la sección de escaneado de usuario y reiniciar la impresora	Haga clic en Iniciar para inicializar las entradas de números de fax de la Libreta de direcciones.
Restablecer valores predeterminados de la sección del sistema y reiniciar la impresora	Haga clic en Iniciar para restablecer las entradas de direcciones de servidor y de correo electrónico de la Libreta de direcciones.

Tóner no Dell

Uso:

Sirve para indicar si se utiliza un cartucho de tóner de otro fabricante.

 **NOTA:** El uso de cartuchos de tóner de otras marcas que no sean Dell puede inutilizar algunas funciones de la impresora, disminuir la calidad de impresión y comprometer su fiabilidad. Dell recomienda utilizar únicamente cartuchos de tóner de Dell nuevos en la impresora. La garantía de Dell no cubre los problemas causados por el uso de accesorios, piezas o componentes que no hayan sido suministrados por Dell.

 **NOTA:** Antes de usar un cartucho de tóner de otro fabricante, reinicie la impresora.

Configuración del reloj

Uso:

Para establecer la fecha, la hora y el huso horario regional de la impresora.

 **NOTA:** Los valores marcados con un asterisco (*) son los predeterminados de fábrica.

Valores:

Formato fecha ^{*1}	<u>aa/mm/dd</u> <u>mm/dd/aa</u> <u>dd/mm/aa</u>	Especifica el formato de fecha.
Formt hora	<u>Reloj de 12 horas</u> <u>Reloj de 24 horas*</u>	Especifica el formato de hora.
Huso horario	Especifica el huso horario.	
Aj fecha	Especifica la fecha actual.	
Aj hora	Especifica la hora actual.	

^{*1} El valor predeterminado varía en función del valor de fábrica específico para cada país.

Personalización de enlace web

Uso:

Especifica un enlace utilizado para pedir suministros, al que se puede tener acceso desde **Realice el pedido de suministros en:** en el cuadro izquierdo.

Valores:

Seleccionar URL de pedidos nuevos	Seleccione la dirección web Habitual o Preferente que desea vincular con Realice el pedido de suministros en: en el marco izquierdo.
Habitual	Muestra la dirección web habitual (http://accessories.us.dell.com/sna) que se puede vincular a Realice el pedido de suministros en: en el cuadro izquierdo.

Preferente	Muestra la dirección web preferente (http://premier.dell.com) que se puede vincular a Realice el pedido de suministros en: en el cuadro izquierdo.
------------	---

Imprimir configuración del servidor

Utilice este menú para establecer el tipo de interfaz de la impresora y las condiciones necesarias de comunicación. En la parte superior del cuadro derecho aparecen las siguientes páginas con fichas.

Informes del servidor de impresión

Esta ficha contiene la **Página de Configuración del Servidor de Impresión** y **Página de configuración de alerta de e-mail**.

Página de configuración del servidor de impresión

Muestra los valores actuales de TCP/IP (Protocolo de control de transmisión/Protocolo de Internet) y los puertos de impresión.

Página de configuración de alerta de e-mail

Muestra la configuración actual del servidor de e-mail.

Imprimir configuración del servidor

Esta ficha contiene las páginas **Información Básica**, **Parámetros del Puerto**, **LAN Inalámbrica**, **Wi-Fi Direct**, **TCP/IP**, **SNMP**, **SNTP**, **Bonjour (mDNS)**, **Alerta de e-mail**, **Escanear a PC**, **Google Cloud Print**, **Servidor proxy**, **AirPrint** y **Restablecer Servidor de Impresión**.

Información básica

Uso:

Configurar la información básica de la impresora.



NOTA: La función **Refrescar automáticamente** surte efecto sobre el contenido del cuadro superior, la página **Estado de la impresora**, la página **Lista de trabajos** y la página **Trabajos completados**.

Valores:

Configuración del sistema	Nombre de la impresora	Permite especificar el nombre de la impresora utilizando hasta 31 caracteres alfanuméricos.
	Ubicación	Permite especificar la ubicación de la impresora utilizando hasta 63 caracteres alfanuméricos.
	Persona de contacto	Permite especificar el nombre, número y demás datos de contacto del administrador y el centro de asistencia utilizando hasta 63 caracteres alfanuméricos.
	Dirección de e-mail del administrador	Permite especificar la dirección de contacto del administrador y el centro de asistencia utilizando hasta 64 caracteres alfanuméricos.
	Número de etiqueta de propiedad	Escriba el número de etiqueta de propiedad de la impresora.

Configuración EWS	Actualizar automáticamente	Actualiza automáticamente el contenido de las páginas que muestran el estado.
	Intervalo de actualización automático	Permite definir el intervalo de tiempo para actualizar el contenido de las páginas de visualización de estado automáticamente desde 15 hasta 600 segundos.
	Título pág web	Especifica el título de la página web mostrado en la barra de título de un navegador web. Puede seleccionar Servicios de Internet o Modelo impresora - Dirección IP como el título que los usuarios verán cuando accedan a la impresora a través de Printer Configuration Web Tool .

Configuración de puerto

Uso:

Activar o desactivar los conectores de impresión y las funciones de los protocolos de administración.

 **NOTA:** Los valores de la página **Configuración de Puerto** surtirán efecto cuando se reinicie la impresora. Cuando cambie o configure los valores, haga clic en **Aplicar nueva configuración** para que surta efecto la nueva configuración.

 **NOTA:** Los valores marcados con un asterisco (*) son los predeterminados de fábrica.

Valores:

Ethernet ^{*1}	Configuración Ethernet	Automático *	Detecta la velocidad de transmisión de Ethernet y los valores de dúplex automáticamente.
		10Base-T Half-Duplex	Permite seleccionar 10Base-T Half-Duplex como valor predeterminado.
		10Base-T Full-Duplex	Permite seleccionar 10Base-T Full-Duplex como valor predeterminado.
		100Base-TX Half-Duplex	Permite seleccionar 100Base-TX Half-Duplex como valor predeterminado.
		100Base-TX Full-Duplex	Permite seleccionar 100Base-TX Full-Duplex como valor predeterminado.
	Configuración Ethernet actual	Muestra los valores actuales de Ethernet.	
Estado del puerto	Dirección MAC	Muestra la dirección MAC de la impresora.	
	LPD	Especifica si se habilita el LPD.	
	Port9100	Especifica si se habilita el Port9100.	
	IPP	Se establece si se habilita el IPP.	
	Alerta de e-mail	Permite especificar si se habilita la función Alerta de e-mail.	
	Bonjour(mDNS)	Permite especificar si se activará la función Bonjour (mDNS).	
	SNMP	Permite especificar si se habilita el SNMP.	
	EWS	Permite especificar si se activa Dell Printer Configuration Web Tool .	
WSD	Permite especificar si se activa el puerto Web Services on Devices (WSD).		

SNTP	Establece si se habilita SNTP.
Google Cloud Print	Define si se habilita Google Cloud Print.

*1 Este elemento sólo está disponible cuando se conecta la impresora con una red cableada.

LAN inalámbrica

Uso:

Configurar los valores de la red inalámbrica.

Para conectar la impresora a una red inalámbrica, asegúrese de desconectar el cable Ethernet.



NOTA: Una vez que se activa LAN inalámbrica, se desactiva el protocolo de LAN.



NOTA: Los valores marcados con un asterisco (*) son los predeterminados de fábrica.

Valores:

Configuración inalámbrica	LAN inalámbrica	Especifica si se activa la conexión inalámbrica o no.	
	SSID	Especifica el nombre que identifica la red inalámbrica con hasta un máximo de 32 caracteres alfanuméricos.	
	Tipo de red	Especifica el tipo de red entre Ad-hoc o Infraestructura .	
	Dirección MAC	Muestra la dirección MAC de la configuración de red inalámbrica de la impresora.	
	Canal de enlace	Muestra el número de canal del adaptador inalámbrico de la impresora.	
	Calidad de enlace	Muestra la calidad de la conexión del adaptador inalámbrico de la impresora.	
Configuración de seguridad	Cifrado	Seleccione el método de seguridad de la lista.	
		Sin seguridad*	Especifica Sin seguridad para configurar los valores inalámbricos sin especificar un método de seguridad de WEP, WPA2-PSK AES o Modo mixto PSK.
		WEP 64 bits ASCII (5 bytes)	Especifica el valor WEP 64 Bit ASCII que se utiliza en la red inalámbrica.
		WEP 128 bits ASCII (13 bytes)	Especifica el valor WEP 128 Bit ASCII que se utiliza en la red inalámbrica.
		WEP 64 bits hex. (10 bytes)	Especifica el valor WEP 64 Bit Hex que se utiliza en la red inalámbrica.
		WEP 128 bits hex. (26 bytes)	Especifica el valor WEP 128 Bit Hex que se utiliza en la red inalámbrica.
		WPA2-PSK-AES* ¹	Especifica el valor WPA2-PSK AES que se utiliza en la red inalámbrica.
		Modo mixto PSK	Especifica el Modo mixto PSK que se utiliza en la red inalámbrica.

Clave WEP 1	Introduzca la clave WEP cuando se seleccione WEP en Cifrado.
Volver a escribir clave WEP 1	Introduzca de nuevo la clave WEP 1 para confirmarla.
Clave WEP 2	Introduzca la clave WEP cuando se seleccione WEP en Cifrado.
Volver a escribir clave WEP 2	Introduzca de nuevo la clave WEP 2 para confirmarla.
Clave WEP 3	Introduzca la clave WEP cuando se seleccione WEP en Cifrado.
Volver a escribir clave WEP 3	Introduzca de nuevo la clave WEP 3 para confirmarla.
Clave WEP 4	Introduzca la clave WEP cuando se seleccione WEP en Cifrado.
Volver a escribir clave WEP 4	Introduzca de nuevo la clave WEP 4 para confirmarla.
Clave de transmisión	Especifica el tipo de clave de transmisión de la lista.
Frase de paso	Especifica la frase de paso.
Repetir frase de paso	Vuelva a escribir la frase de paso para confirmarla.

*1 Este elemento solo está disponible cuando se selecciona **Infraestructura** para el **Tipo de red**.

Wi-Fi Direct

Uso:

Para configurar el ajuste detallado de la conexión Wi-Fi Direct.

Valores:

Wi-Fi Direct	Wi-Fi Direct	Ajusta si desea habilitar la conexión Wi-Fi Direct.
	Rol de grupo	Establece el rol de grupo de la impresora.
	Nombre del dispositivo	Especifica el nombre de la impresora que identifica la red Wi-Fi Direct con hasta un máximo de 32 caracteres alfanuméricos. Confírmelo cuando seleccione el nombre de la impresora en el dispositivo móvil Wi-Fi.
	Configuración WPS	Configura la red Wi-Fi Direct mediante WPS.
	Propietario del grupo	Establece la impresora como propietaria del grupo para Wi-Fi Direct.
	SSID (cadena de caracteres después de DIRECT)	Especifica un nombre para identificar la red Wi-Fi Direct. Puede escribir hasta 32 caracteres alfanuméricos. "DIRECT-" no se puede cambiar.
	Frase de paso	Muestra la frase de paso. Confírmela cuando introduzca la frase de paso en su dispositivo móvil Wi-Fi.
	Dirección IP	Muestra la dirección IP del adaptador de Wi-Fi Direct.
	Máscara subred	Muestra la máscara de subred.

TCP/IP

Uso:

Configurar la dirección IP, la máscara de subred y la dirección de pasarela de la impresora.

Valores:

Configuración TCP/IP	Nombre de host	Especifica el nombre del host.
	Modo IP	Especifica el modo de IP.

IPv4	Modo dirección IP	Selecciona el modo de dirección IP.
	Dirección IP manual	Permite establecer manualmente la dirección IP.
	Máscara subred manual	Permite establecer manualmente la máscara de subred.
	Dirección de pasarela manual	Permite establecer manualmente la dirección de pasarela.
IPv6	Obtener dirección a través de DHCP	Permite habilitar o deshabilitar la configuración automática de la dirección IP a través de DHCP.
	Usar dirección manual	Definir la dirección IP manualmente.
	Dirección manual	Permite establecer manualmente la dirección IP. Para especificar una dirección IPv6, introduzca la dirección seguida por una barra inclinada (/) y a continuación "64". Para obtener una información detallada, consulte al administrador del sistema.
	Dirección con estado automática.	Muestra la dirección con estado.
	Dirección sin estado 1-3	Muestra las direcciones sin estado.
	Dirección local del enlace	Muestra las direcciones locales de los enlaces.
	Dirección de pasarela manual	Permite establecer manualmente la dirección de pasarela.
	Dirección de pasarela de configuración automática	Muestra la dirección de la pasarela.
DNS	Nombre de dominio DNS	Especifica el nombre de dominio o el servidor de nombres de dominios. Pueden utilizarse hasta 255 caracteres alfanuméricos, puntos y guiones. Si necesita especificar más de un nombre de dominio, sepárelos con una coma o un punto y coma.
IPv4	Obtener dirección de servidor DNS de DHCP	Especifica si desea conseguir la dirección del servidor DNS automáticamente del servidor de DHCP.
	Dirección de servidor DNS manual	Establece la dirección del servidor DNS.
IPv6	Obtener dirección de servidor DNS de DHCPv6-lite	Marque la casilla de verificación para obtener la dirección del servidor DNS automáticamente del servidor de DHCPv6-lite.
	Dirección de servidor DNS manual	Establece la dirección del servidor DNS.

LPD	Tiempo de espera de conexión	Define el tiempo de espera de conexión entre 1 y 1.000 segundos.
	Filtro IP (IPv4)	Especifica la dirección IP y la máscara de subred para permitir o denegar el acceso a la impresora.
Port9100	Número de puerto	Permite definir el número de puerto entre 9000 y 9999.
	Tiempo de espera de conexión	Define el período de tiempo de espera de conexión entre 1 y 1.000 segundos.
	Filtro IP (IPv4)	Especifica la dirección IP y la máscara de subred para permitir o denegar el acceso a la impresora.
HTTP	Número de puerto	Configura el número del puerto, que debe ser 80 o un valor comprendido entre 8000 y 9999.
	Conexiones simultáneas	Muestra el número máximo de conexiones recibidas simultáneamente por el cliente.
	Tiempo de espera de conexión	Define el período de tiempo de espera de conexión entre 1 y 255 segundos.
WSD	Número de puerto	Configura el número del puerto, que debe ser 80 o un valor comprendido entre 8000 y 9999.
	Tiempo de espera de recepción	Define el periodo de tiempo de espera de recepción entre 1 y 65.535 segundos.
	Tiempo de espera de notificación de envío	Define el período de tiempo de espera de notificación entre 1 y 60 segundos.
	Número máximo de TTL	Se establece el número máximo de TTL entre 1 y 10.
	Número máximo de notificaciones	Se establece el número máximo de notificaciones entre 10 y 20.

SNMP

Uso:

Configurar los valores detallados de SNMP.

Valores:

Configuración SNMP	Habilitar protocolos SNMP v1/v2c	Seleccione la casilla de verificación para activar el protocolo SNMP v1/v2c.
	Editar propiedades de SNMP v1/v2c	Haga clic para visualizar la página SNMP v1/v2c y editar el valor del protocolo SNMP v1/v2c desde la página.
	Habilitar protocolos SNMP v3	Seleccione la casilla de verificación para activar el protocolo SNMP v3.
	Editar propiedades SNMP v3	Haga clic para visualizar la página SNMP v3 y editar el valor del protocolo SNMP v3 desde la página. Puede hacer clic en este elemento sólo cuando esté activada la comunicación SSL.

SNMP v1/v2c

Uso:

Editar las configuraciones detalladas del protocolo SNMP v1/v2.

Para entrar en esta página, haga clic en **Editar propiedades de SNMP v1/v2** en la página **SNMP**.

Valores:

Nombre de la comunidad	Nombre de la comunidad (solo lectura)	Se establece el nombre de comunidad para acceder (sólo lectura) a los datos utilizando hasta 31 caracteres alfanuméricos. Si no se especifica ningún valor, se utilizará el valor original. Los caracteres especificados para el nombre de la comunidad en los valores anteriores no aparecerán en pantalla. La comunidad de lectura predeterminada es public.
	Repetir nombre de la comunidad (solo lectura)	Introduce el nombre de la comunidad para acceder (sólo lectura) a los datos y confirmarlos.
	Nombre de la comunidad (lectura/escritura)	Se establece el nombre de comunidad para acceder (lectura y escritura) a los datos, utilizando hasta 31 caracteres alfanuméricos. Si no se especifica ningún valor, se utilizará el valor original. Los caracteres especificados para el nombre de la comunidad en los valores anteriores no aparecerán en pantalla. La comunidad de lectura/escritura predeterminada es privada.
	Repetir nombre de la comunidad (lectura/escritura)	Introduce el nombre de la comunidad para acceder (lectura y escritura) a los datos para confirmarlos.
	Nombre de la comunidad (Trap)	Se establece el nombre de comunidad utilizado para trap de hasta 31 caracteres alfanuméricos. Si no se especifica ningún valor, se utilizará el valor original. Los caracteres especificados para Nombre de la Comunidad (Trap) en los valores anteriores no aparecerán en la pantalla. La comunidad trap predeterminada es " " (NADA).
	Repetir nombre de la comunidad (Trap)	Se vuelve a introducir el nombre de la comunidad utilizado para trap para confirmarlo.
Notificación Trap 1-4	Tipo de dirección Trap	Active las casillas de verificación para notificar que se ha producido un trap. En este caso, especifique la dirección IP y el socket IP en el siguiente formato: IPv4 Especifique la dirección IP y el socket IP con el formato nnn.nnn.nnn.nnn:mmmmmm. Cada sección de "nnn" es una variable con un valor comprendido entre 0 y 255. Tenga en cuenta que los valores 127 y 224–254 no son válidos sólo para los primeros tres dígitos. El socket IP mmmmm es una variable con un valor comprendido entre 0 y 65535. IPv6 Especifique la dirección IP y el socket IP con el formato xxxx:xxxx:xxxx:xxxx:xxxx:xxxx:xxxx:xxxx:mmmmmm. Cada sección de "xxxx" es una variable hexadecimal con un valor comprendido entre 0 y ffff. El socket IP mmmmm es una variable con un valor comprendido entre 0 y 65535.
	Dirección Trap	
	Notificación de captura del número de puerto (IP) Notificar	
	Autenticar Trap Error	Marque la casilla de verificación para notificar la intercepción de errores de autenticación.

SNMP v3

Uso:

Editar las configuraciones detalladas del protocolo SNMP v3.

Para entrar en esta página, haga clic en **Editar propiedades SNMP v3** en la página **SNMP**.

Valores:

Cuenta de administrador	Cuenta habilitada	Seleccione la casilla de verificación para activar la cuenta del administrador.
	Nombre de Usuario	Introduce el nombre de usuario de la cuenta del administrador.
	Clave de autenticación (8 - 32 bytes)	Se establece la contraseña de autenticación de la cuenta del administrador utilizando de 8 a 32 caracteres alfanuméricos.
	Confirmar contraseña de autenticación (8 - 32 bytes)	Confirma la contraseña establecida.
	Clave privada (8 - 32 bytes)	Se establece la contraseña de privacidad de la cuenta del administrador utilizando de 8 a 32 caracteres alfanuméricos.
Cuenta de controladores de impresión / cliente remoto	Cuenta habilitada	Marque la casilla de verificación para activar la cuenta de controladores de impresión y de cliente remoto.
	Restablecer la contraseña predeterminada	Haga clic para restablecer la contraseña para la cuenta de controladores de impresión y de cliente remoto al valor predeterminado.

SNTP

Uso:

Configurar los parámetros del servidor SNTP con el fin de realizar la sincronización de hora mediante SNTP.

Valores:

SNTP	Dirección IP/Nombre del host	Establece la dirección IP o el nombre del host del servidor SNTP.
	Tiempo de espera de conexión	Establece el período de tiempo de espera de conexión entre 1 y 120 segundos.
	Intervalo de sincronización de hora	Establece el intervalo para realizar la sincronización de hora con SNTP.
	Última conexión	Muestra la fecha y la hora en que la impresora estuvo conectada por última vez al servidor SNTP.
	Estado de conexión	Muestra el estado de la conexión entre el servidor SNTP y la impresora.

Bonjour(mDNS)

Uso:

Configurar los valores detallados de Bonjour.

Valores:

Nombre de host	Especifica un nombre de host con un máximo de 63 caracteres alfanuméricos y "-" (guión). Se mantendrá la configuración original si no se introduce ningún valor.
Nombre de la impresora	Especifica un nombre de impresora con un máximo de 63 caracteres alfanuméricos y símbolos.

Alerta de e-mail

Uso:

Configurar los valores de **Alerta de e-mail**. Esta página también puede verse haciendo clic en **Alerta de e-mail** en el cuadro izquierdo.

Valores:

Opciones del servidor de e-mail	Pasarela SMTP primaria	Permite definir la pasarela SMTP principal.	
	Número de puerto SMTP	Especifica el número del puerto SMTP. Debe estar entre 1 y 65535.	
	Autenticación de envío de e-mail	Especifica el método de autenticación del correo electrónico saliente.	
	Nombre ident. SMTP	Especifica el usuario de inicio de sesión de SMTP. Se pueden utilizar hasta 63 caracteres alfanuméricos, puntos, guiones, subrayados y el símbolo @.	
	Contraseña ident. SMTP	Permite especificar la contraseña de la cuenta SMTP utilizando hasta 31 caracteres alfanuméricos.	
	Volver a escribir contraseña de identificación SMTP	Vuelva a escribir la contraseña de la cuenta SMTP para confirmarla.	
	Dirección del servidor POP3	Permite especificar la dirección del servidor POP3 en formato de dirección IP "aaa.bbb.ccc.ddd" o como un nombre de host DNS utilizando hasta 63 caracteres.	
	Número del puerto POP3	Especifica el número del puerto del servidor POP3. Debe ser 110 o un valor comprendido entre 5000 y 65535.	
	Nombre de usuario POP	Especifica el nombre de usuario de la cuenta POP3. Se pueden utilizar hasta 63 caracteres alfanuméricos.	
	Contraseña de usuario POP	Especifica la contraseña de la cuenta POP3 utilizando hasta 31 caracteres alfanuméricos.	
	Volver a escribir contraseña de usuario POP	Vuelva a escribir la contraseña para confirmarla.	
	Dirección de respuesta	Designa la dirección de correo electrónico de respuesta para los correos electrónicos enviados.	
	Conexión de servidor SMTP	Muestra el estado de la conexión de servidor SMTP	
Opciones de alerta de e-mail	Lista e-mail 1	Permite definir direcciones de correo electrónico válidas de hasta 255 caracteres alfanuméricos para la función alerta de e-mail.	
	Seleccionar alertas para la lista 1	Alertas de suministros	Permite especificar si desea recibir un correo electrónico de aviso para los consumibles.
		Alertas de utilización de papel	Permite especificar si desea recibir un correo electrónico de aviso sobre el papel y/o las solicitudes de servicio.
	Lista e-mail 2	Permite definir direcciones de correo electrónico válidas de hasta 255 caracteres alfanuméricos para la función alerta de e-mail.	
	Seleccionar alertas para la lista 2	Alertas de suministros	Permite especificar si desea recibir un correo electrónico de aviso para los consumibles.
		Alertas de utilización de papel	Permite especificar si desea recibir un correo electrónico de aviso sobre el papel y/o las solicitudes de servicio.

Escaneado a PC

Uso:

Especificar el cliente mientras se escanean los datos.

Valores:

Cliente FTP	Tiempo de espera de conexión	Se establece el período de tiempo de espera de conexión entre 1 y 60 segundos.
	FTP Pasivo	Se establece si el modo FTP Pasivo está habilitado.
Cliente SMB	Tiempo de espera de conexión	Se establece el período de tiempo de espera de conexión entre 1 y 60 segundos.

Google Cloud Print

Uso:

Registrar la impresora en Google Cloud Print.

Valores:

Google Cloud Print* ¹	(Estado del registro)	Muestra el estado de registro de Google Cloud Print.
	Registrar este dispositivo en Google Cloud Print	Haga clic para registrar la impresora en Google Cloud Print.
	Cancelar registro	Haga clic para cancelar el registro de la impresora en Google Cloud Print.

*¹ Disponible solo cuando se utiliza IPv4.

Servidor proxy

Uso:

Configurar los parámetros del servidor proxy.

Valores:

Servidor proxy	Utilizar el servidor proxy	Define si se habilita el uso de un servidor proxy.
	Nombre de Servidor	Establece el nombre del servidor proxy.
	Número de puerto	Establece el número de puerto de 1 a 65535.
	Autenticación	Establece si se habilita la autenticación.
	Nombre de identificación	Establece el nombre de inicio de sesión para el servidor proxy.
	Contraseña	Establece la contraseña de inicio de sesión del servidor proxy.
	Vuelva a escribir la contraseña	Confirma la contraseña establecida.

AirPrint

Uso:

Configurar los parámetros detallados de AirPrint.

Valores:

AirPrint	Activar AirPrint	Haga clic para habilitar la impresora para AirPrint.
Bonjour	Nombre	Especifica un nombre de host con un máximo de 63 caracteres alfanuméricos y "-" (guión). Se mantendrá la configuración original si no se introduce ningún valor.
	Ubicación	Especifica el nombre de la ubicación de la impresora.
	Latitud	Especifica la latitud del lugar donde está instalada la impresora.
	Longitud	Especifica la longitud del lugar donde está instalada la impresora.
Autenticación IPP	Autenticación IPP	Seleccione la casilla de verificación para habilitar la opción de autenticación para AirPrint. Si marca esta casilla, tendrá que introducir el nombre de usuario y la contraseña definidos a continuación al imprimir archivos a través de AirPrint.
	Nombre de usuario	Introduzca el nombre de usuario para AirPrint.
	Contraseña	Especifique la contraseña correspondiente al nombre de usuario indicado arriba.
	Vuelva a escribir la contraseña	Vuelva a escribir la contraseña.
SSL/TLS	SSL/TLS	Haga clic en Configuración para ir a la página Comunicación del servidor SSL/TLS . Para más información, consulte "Utilización de certificados digitales" en la página 256.
Niveles de suministro	Nivel del cartucho cian aprox.	Muestra el nivel de tóner cian.
	Nivel del cartucho magenta aprox.	Muestra el nivel de tóner magenta.
	Nivel del cartucho amarillo aprox.	Muestra el nivel de tóner amarillo.
	Nivel del cartucho negro aprox.	Muestra el nivel de tóner negro.

Restablecer servidor de impresión

Uso:

Inicializar la memoria NVM (memoria no volátil) para la función de red y reiniciar la impresora. También podrá iniciar la NVM de la impresora desde **Restablecer valores predeterminados** en el menú **Configuración de la impresora**.

Valores:

Inicialice la memoria NVRAM de NIC y reinicie la impresora.	Haga clic en Iniciar para inicializar la NVM. Los parámetros de la red volverán a su valor predeterminado y se reiniciará la función de red.
Rein. impresora	Haga clic en Iniciar para reiniciar la impresora.

Seguridad

Esta ficha contiene las páginas **Establecer contraseña**, **Sistema de Autenticación**, **Servidor Kerberos**, **Servidor LDAP**, **Autenticación de LDAP**, **Asignación de usuario de LDAP**, **SSL/TLS**, **IPsec**, **Mostrar configuración de red** y **Filtro IP (IPv4)** pages.

Establecer contraseña

Uso:

Definir o cambiar la contraseña necesaria para acceder a los parámetros de configuración de la impresora desde la herramienta **Dell Printer Configuration Web Tool**.

Esta página también puede verse haciendo clic en **Establecer contraseña** en el cuadro izquierdo.

 **NOTA:** Si ha olvidado la contraseña, inicialice la NVM (memoria no volátil) para restablecer la contraseña predeterminada. Consulte "Restablecer servidor de impresión" en la página 113.

 **NOTA:** Si desea cambiar la contraseña para bloquear el panel del operador, vaya a **Bloqueo de panel** en el menú **Configuración de la impresora**.

Valores:

Contraseña del administrador	Permite definir la contraseña utilizando hasta 10 caracteres alfanuméricos. Cuando se escribe, la contraseña aparece en el campo en forma de asteriscos (*).
Confirmar contraseña de administrador	Vuelva a escribir la contraseña para confirmarla.

Sistema de Autenticación

Uso:

Especificar el tipo de autenticación del servidor, el tiempo de espera de respuesta del servidor, o el tiempo de espera de búsqueda.

Valores:

Tipo de autenticación (para ColorTrack PRO)	Configuración del sistema de autenticación	Seleccione en la lista el sistema de autenticación. Cuando el servidor al que está accediendo utiliza la autenticación Kerberos, seleccione Kerberos (Windows) como método de autenticación y especifique la configuración del servidor en "Servidor Kerberos" en la página 114.
Información opcional	Tiempo de Espera de Respuesta del Servidor	Establece el periodo de tiempo que la impresora debe esperar la respuesta procedente del servidor. Define el periodo de tiempo entre 1 y 75 segundos.
	Tiempo de espera de búsqueda	Establece el periodo de tiempo que la impresora debe esperar para buscar el servidor. Define este periodo de tiempo entre 5 y 120 segundos.

Servidor Kerberos

Uso:

Especificar las configuraciones del servidor Kerberos.

Valores:

Servidor Kerberos (para la libreta de direcciones/ teléfonos del servidor)	Dirección IP/Nombre del host y puerto	Establece la dirección IP o el nombre del host y la dirección del puerto. La dirección del puerto debe ser 88 o un valor entre 5000 y 65535.
	Nombre de dominio	Escriba el nombre de dominio.

Servidor LDAP

Uso:

Especificar las configuraciones del servidor LDAP.

Valores:

Información de Servidor (para ColorTrack PRO)	Dirección IP/Nombre del host y puerto	Establece la dirección IP o el nombre del host y la dirección del puerto. La dirección del puerto debe ser 389, 636, 3268, 3269 o un valor entre 5000 y 65535. Cuando sea necesaria la comunicación LDAPS, ajuste el número de puerto en 636 y, cuando utilice el catálogo global, ajuste el número de puerto en 3269.
	Servidor LDAP	Muestra la información del software actual del servidor LDAP.
Información opcional (para Libreta de direcciones/teléfonos del servidor)	Raíz de Directorio de Búsqueda	Introduzca la raíz del directorio de búsqueda.
	Credenciales inicio sesión serv LDAP	Seleccione la credencial utilizada para acceder al servidor LDAP.
	Nombre de identificación	Introduzca el nombre de inicio de sesión del administrador.
	Contraseña	Introduzca la contraseña de acceso con entre 1 y 127 caracteres alfanuméricos.
	Volver a escribir contraseña	Hay que volver a introducir la contraseña del administrador para confirmarla.
	Tiempo de espera de búsqueda	Seleccione Límite de espera de servidor LDAP y el tiempo de espera especificado por el servidor LDAP. Seleccione Espera para especificar un tiempo de entre 5 y 120 segundos.
	Orden de Nombre de Búsqueda	Se establece el orden de búsqueda.
	Libreta de direcciones del servidor	Seleccione la casilla de verificación para poder buscar las direcciones de correo electrónico en el servidor LDAP al enviar correos electrónicos desde la impresora.
Libreta de teléfonos del servidor	Seleccione la casilla de verificación para poder buscar los números de fax en el servidor LDAP al enviar faxes desde la impresora.	

Autenticación de LDAP

Uso:

Especificar el método de autenticación del servidor LDAP.

Valores:

Autenticación LDAP (para la libreta de direcciones/teléfonos del servidor)	Método de autenticación	Muestra el método de autenticación.
	Utilizar Cadena de Texto Añadido	Seleccione si va a usar la cadena de texto añadido en la lista.
	Cadena de texto añadido al nombre de usuario	Introduzca la cadena de texto añadido.

Asignación de usuario de LDAP

Uso:

Especificar las configuraciones de la asignación de usuario LDAP.

Valores:

Nombre común	Se establece el tipo de atributo del nombre común para el servidor LDAP.
Apellido	Se establece el tipo de atributo del apellido para el servidor LDAP.
Nombre de pila	Se establece el tipo de atributo del nombre de pila para el servidor LDAP.
Dirección de e-mail	Se establece el tipo de atributo de la dirección de correo electrónico para el servidor LDAP.
Teléfono fax	Se establece el tipo de atributo del número de fax para el servidor LDAP.

SSL/TLS

Uso:

Especificar la configuración de la comunicación con encriptado SSL con la impresora y definir/eliminar el certificado utilizado para la comunicación entre la impresora y otros dispositivos, como un servidor LDAP.

Valores:

Comunicación del servidor SSL/TLS* ¹	Seleccione esta casilla de verificación para permitir la comunicación SSL/TLS cuando los ordenadores cliente acceden a la impresora para ver o modificar su configuración a través de Dell Printer Configuration Web Tool o para imprimir archivos a través de AirPrint.
LDAP: Comunicación SSL/TLS* ¹	Seleccione esta casilla de verificación para permitir la comunicación SSL/TLS entre la impresora y un servidor LDAP.
SMTP: Comunicación SSL/TLS	Ajusta el tipo de SSL/TLS utilizado para comunicarse con el servidor SMTP.
Crear certificado nuevo	Haga clic para que aparezca la página Generar certificado y crear un certificado de seguridad desde la página. Este botón está disponible únicamente cuando no se ha generado el certificado autofirmado.
Método de clave pública	Seleccione el método de clave pública del certificado con firma automática.
Tamaño de clave pública	Seleccione el tamaño de la clave pública.
Emisor	Establece el emisor del certificado autofirmado.
Validez	Introduce los días válidos comprendido entre 1 y 9.999 días.
Generar certificado	Haga clic en esta opción para generar el certificado autofirmado.
Solicitud de firma de certificado (CSR)	Haga clic para que aparezca la página Solicitud de firma de certificado (CSR) y poder crear una CSR desde la página.
Algoritmo de firma digital	Seleccione el método de clave pública.
Tamaño de clave pública	Seleccione el tamaño de la clave pública.
Código de país de 2 dígitos (Obligatorio)	Introduzca el código de su país.
Nombre del estado/provincia (ST)	Introduzca el nombre del estado/región donde se encuentra su organización.
Nombre de la localidad (L)	Introduzca el nombre de la ciudad donde se encuentra su organización.
Nombre de la organización (O) (Obligatorio)	Introduzca el nombre legal de su organización.
Unidad organizativa (OU) (Obligatorio)	Introduzca el nombre de su división.

	Nombre común (CN)	Introduzca el nombre de dominio completo utilizado para una comunicación SSL.
	Dirección de e-mail	Introduzca la dirección de correo electrónico de contacto de su organización.
Cargar el Certificado Firmado ^{*2}		Haga clic para que aparezca la página Cargar el certificado firmado y cargar el archivo del certificado en la impresora desde la página.
	Contraseña	Introduzca la contraseña para cargar el archivo de certificado.
	Volver a escribir contraseña	Hay que volver a introducir la contraseña para confirmarla.
	Nombre de archivo	Haga clic en Examinar para localizar el nombre de archivo que desea cargar a la impresora.
	Importar	Haga clic en Importar para cargar el archivo de certificado en la impresora.
Administración de certificados ^{*1}		Haga clic para que aparezca la página Administración de certificados y gestionar un certificado de seguridad desde la página.
	Categoría	Muestra el dispositivo para el certificado.
	Emitido Para	Muestra el dispositivo para el certificado.
	Emisor	Muestra el emisor del certificado.
	Número de Serie	Muestra el número de serie del dispositivo.
	Método de clave pública	Muestra el método de clave pública.
	Tamaño de clave pública	Muestra el tamaño de la clave pública.
	Vigente desde	Muestra el momento a partir del cual el certificado está vigente.
	Vigente hasta	Muestra el momento a partir del cual el certificado ya no está vigente.
	Estado	Muestra si el certificado es válido o no.
	Propósitos del Certificado	Muestra la finalidad del certificado.
	Estado de Selección de Certificados	Muestra el tipo de certificado del dispositivo.
	Eliminar	Haga clic para eliminar este certificado.
Eliminar todos los certificados ^{*1}		Haga clic en esta opción para eliminar todos los certificados.

*1 Este elemento está disponible únicamente cuando no se ha generado aún un certificado con firma automática.

*2 Este elemento solo es efectivo cuando se conecta a través de SSL/TLS (https). El administrador es el único que puede mostrar las páginas.

IPsec

Uso:

Especificar las configuraciones de Arquitectura de Seguridad para el Protocolo de Internet (IPsec) para la comunicación encriptada con la impresora.

Valores:

Parámetros de IPsec	Protocolo	Seleccione la casilla de verificación para activar el protocolo.
	Método de autenticación IKE	Muestra el tipo de método de autenticación utilizado para IPsec.
	Clave Compartida Inicial	Ajusta una clave compartida. Pueden utilizarse hasta 255 caracteres alfanuméricos, puntos y guiones.
	Reingresar Clave Compartida Inicial	Se introduce de nuevo la clave compartida para confirmarla.
	Vida de IKE SA	Establece la vida útil para IKE SA entre 5 y 28.800 minutos.
	Vida de IPsec SA	Establece la vida útil para IPsec SA entre 5 y 2.880 minutos.
	Grupo DH	Se establece el grupo DH.
	PFS	Seleccione la casilla de verificación para activar la configuración de PFS.
	Dirección IPv4 de equipos remotos	Se establece la dirección IP para la conexión.
	Dirección IPv6 de equipos remotos	Se establece la dirección IP para la conexión.
	Política de comunicación no IPsec	Permite la comunicación o no con un dispositivo que no admita IPsec.

 **NOTA:** Si IPsec está habilitado con valores incorrectos, deberá deshabilitarlo con el menú **IPsec** del panel del operador.

Mostrar configuraciones de red

Uso:

Mostrar u ocultar la información de la red en el campo de mensaje de la pantalla con el menú principal.

Valores:

Mostrar dirección IPv4*	Muestra la dirección IPv4 de la impresora.
Mostrar el nombre del servidor	Muestra el nombre del host de la impresora.
Ocultar la información de la red	No muestra la información de la red.

Filtro IP (IPv4)

Uso:

Especificar la dirección IP y la máscara de subred para permitir o denegar el acceso a la impresora.

Valores:

Lista de acceso	Muestra la lista de direcciones IP que tienen permitido o denegado el acceso a la impresora.
Dirección	Especifica las direcciones IP con acceso permitido o denegado a la impresora. Introduzca un valor numérico de entre 0 y 255 en cada campo.

Máscara de dirección	Especifica la máscara de subred con acceso permitido o denegado a la impresora. Introduzca un valor numérico de entre 0 y 255 en cada campo.	
Modo activo	Aceptar	Permite la impresión desde la dirección de red especificada.
	Rechazar	Rechaza la impresión desde la dirección de red especificada.
	Deshabilitar*	Desactiva la función Filtro IP para la dirección IP especificada.

Volumen de impresión

Utilice este menú para verificar el número de páginas impresas.

Valores:

Contador de páginas de la impresora	Muestra el número total de páginas impresas desde que la impresora salió de fábrica.
Papel utilizado	Muestra el número de páginas impresas en cada tamaño de papel.

Lib. direcc.

Este menú contiene las páginas **Fax/E-mail** y **Dirección de servidor**.

Fax/E-mail

Esta página contiene los siguientes subniveles.

Lib. direcc.	Permite ver, editar o crear entradas en la libreta de direcciones.
Grupo de fax	Permite ver, editar o crear entradas de grupo de fax.
Grupo de e-mail	Permite ver, editar o crear entradas de grupos de e-mail.
Configuración prefijada de e-mail	Permite ver, editar o establecer el mensaje y asunto predeterminados del e-mail.

Lib. direcc. - Página superior

Uso:

Ver las entradas de la libreta de direcciones registradas en la página **Libreta de direcciones**.

Valores:

Lista de direcciones a:	Al seleccionar cada botón se muestra una lista de entradas del grupo de ID de usuarios indicadas en el botón.
ID:Nombre	Muestra un ID de usuario y el nombre del usuario registrado con dicho ID. Los ID sin ninguna entrada se muestran como (No en uso) en la columna Nombre .
Nº teléfono	Muestra el número de teléfono del usuario.
Dirección de e-mail	Muestra la dirección electrónica del usuario.
Eliminar	Borra la entrada del ID de usuario seleccionado.
Confirmar/Modificar	Muestra un cuadro de diálogo en el que podrá editar la entrada del ID del usuario seleccionado.
Crear	Muestra un cuadro de diálogo en el que podrá crear una nueva entrada para el ID del usuario seleccionado.

Lib. direcc. (Confirmar/Modificar, Crear)

Uso:

Ver o editar las entradas de dirección de servidor en la página **Dirección de servidor** o crear una nueva entrada. Cuando haga clic en **Confirmar/Modificar** o **Crear** en la página superior de **Lib. direcc.**, aparecerá un cuadro de diálogo con los siguientes elementos.

Valores:

ID (Marcado rápido de fax)	Muestra el ID del usuario seleccionado.
Nombre	Permite ver o editar el nombre del usuario registrado debajo del ID de usuario, o introducir un nombre para una nueva entrada.
Nº teléfono	Permite ver o editar el número de teléfono del usuario o introducir un número en la nueva entrada.
Dirección de e-mail	Permite ver o editar la dirección de e-mail del usuario o introducir una dirección de e-mail para una nueva entrada.
Eliminar	Haga clic en este botón para eliminar la entrada del ID de usuario. Este botón está disponible sólo en el cuadro de diálogo de edición de una entrada existente.
Aplicar nueva configuración	Haga clic en este botón para aplicar la nueva configuración.
Restaurar configuración	Haga clic en este botón para restablecer la configuración previa.
Atrás	Haga clic en este botón para volver a la página superior.

Lib. direcc. (Eliminar)

Uso:

Eliminar las entradas de la libreta de direcciones registradas en la página **Lib. direcc.**. Cuando haga clic en **Eliminar** en la página superior de **Lib. direcc.**, aparecerá un cuadro de diálogo con los siguientes elementos.

Valores:

ID (Marcado rápido de fax)	Muestra el ID del usuario seleccionado.
Nombre	Se muestra el nombre del usuario registrado debajo del ID del usuario seleccionado.
Nº teléfono	Muestra el número de teléfono del usuario.
Dirección de e-mail	Muestra la dirección electrónica del usuario.
Aplicar nueva configuración	Haga clic en este botón para aplicar la nueva configuración.
Atrás	Haga clic en este botón para volver a la página superior.

Grupo de fax: Página superior

Uso:

Ver las entradas de grupo de fax registrado en la página **Grupo de fax**.

Valores:

ID de grupo:Nombre	Muestra un ID de grupo de fax y el nombre de grupo asignado. Los ID sin ninguna entrada se muestran como (No en uso) en la columna Nombre .
Eliminar	Se borra la entrada del ID del grupo seleccionado.
Confirmar/Modificar	Se muestra un cuadro de diálogo en el que podrá editar la entrada del ID del grupo seleccionado.
Crear	Se muestra un cuadro de diálogo en el que podrá crear una nueva entrada para el ID del grupo seleccionado.

Grupo de fax (Confirmar/Modificar, Crear)

Uso:

Ver o editar las entradas de grupo de número de fax en la página **Grupo de fax** o crear una nueva entrada. Cuando hace clic en **Confirmar/Modificar** o **Crear** en la página superior **Grupo de FAX** aparecerá un cuadro de diálogo con los siguientes elementos.

Valores:

Grupo de fax	ID	Muestra el ID del grupo seleccionado.
	Nombre	Permite ver o editar el nombre asignado al ID del grupo, o introducir un nombre de grupo nuevo.
Marcado rápido de Fax	Lista de direcciones a:	Al seleccionar cada botón se muestra una lista de entradas del grupo de códigos de marcado rápido indicados en el botón.
	ID:Nombre	Muestra un código de marcado rápido y los nombres de una entrada registrada con dicho código. Los códigos de marcado rápido sin entrada muestran (No en uso) en la columna Nombre .
	Nº teléfono	Permite ver o editar el número de fax de una entrada registrada debajo del código de marcado rápido, o introducir un número de fax para la nueva entrada.
	Aplicar nueva configuración	Haga clic en este botón para aplicar la nueva configuración.
	Restaurar configuración	Haga clic en este botón para restablecer la configuración previa.
	Atrás	Haga clic en este botón para volver a la página superior.

Grupo de fax (Eliminar)

Uso:

Borrar las entradas de grupo de número de fax registrado en la página **Grupo de fax**. Al hacer clic en **Eliminar** en la página superior **Grupo de FAX** aparecerá un cuadro de diálogo con los siguientes elementos.

Valores:

ID	Muestra el ID del grupo seleccionado.
Nombre	Se muestra el nombre asignado al ID del grupo.
Aplicar nueva configuración	Haga clic en este botón para aplicar la nueva configuración.
Atrás	Haga clic en este botón para volver a la página superior.

Grupo de e-mail: Página superior

Uso:

Ver las direcciones electrónicas registradas en la página **Grupo de e-mail**.

Valores:

ID de grupo:Nombre	Muestra un ID de grupo y el nombre de grupo asignado. Los ID sin ninguna entrada se muestran como (No en uso) en la columna Nombre .
Eliminar	Se borra la entrada del ID del grupo seleccionado.
Confirmar/Modificar	Se muestra un cuadro de diálogo en el que podrá editar la entrada del ID del grupo seleccionado.
Crear	Se muestra un cuadro de diálogo en el que podrá crear una nueva entrada para el ID del grupo seleccionado.

Grupo de e-mail (Confirmar/Modificar, Crear)

Uso:

Ver o editar las entradas de dirección de e-mail en la página **Grupo de e-mail** o crear una nueva entrada. Cuando haga clic en **Confirmar/Modificar** o **Crear** en la página superior de **Grupo de e-mail**, aparecerá un cuadro de diálogo con los siguientes elementos.

Valores:

Grupo de e-mail	ID	Muestra el ID del grupo seleccionado.
	Nombre	Permite ver o editar el nombre asignado al ID del grupo, o introducir un nombre de grupo nuevo.
Dirección de e-mail	Lista de direcciones a:	Al seleccionar cada botón se muestra una lista de entradas del grupo de ID indicadas en el botón.
	ID:Nombre	Muestra un ID de usuario y el nombre del usuario registrado con dicho ID. Los ID sin ninguna entrada se muestran como (No en uso) en la columna Nombre .
	Dirección	Permite ver o editar la dirección electrónica de una entrada registrada con el ID del usuario seleccionado o introducir una dirección para una nueva entrada.
	Aplicar nueva configuración	Haga clic en este botón para aplicar la nueva configuración.
	Restaurar configuración	Haga clic en este botón para restablecer la configuración previa.
	Atrás	Haga clic en este botón para volver a la página superior.

Grupo de e-mail (Eliminar)

Uso:

Borrar las entradas de grupo de e-mail en la página **Grupo de e-mail**. Al hacer clic en **Eliminar** en la página superior **Grupo de e-mail** aparecerá un cuadro de diálogo con los siguientes elementos.

Valores:

ID	Muestra el ID del grupo seleccionado.
Nombre	Se muestra el nombre asignado al ID del grupo.
Aplicar nueva configuración	Haga clic en este botón para aplicar la nueva configuración.
Atrás	Haga clic en este botón para volver a la página superior.

Configuración prefijada de e-mail

Uso:

Establecer el mensaje y el asunto predeterminados del correo.

Valores:

Asunto predeterminado	Permite introducir el asunto predeterminado del e-mail. Se pueden escribir hasta 50 caracteres alfanuméricos.
Texto del cuerpo	Permite introducir el mensaje predeterminado del correo. Se pueden escribir hasta 200 caracteres alfanuméricos.
Aplicar nueva configuración	Haga clic en este botón para aplicar la nueva configuración.
Restaurar configuración	Haga clic en este botón para restablecer la configuración previa.

Dirección de servidor

Dirección de servidor: Página superior

Uso:

Ver las entradas de direcciones de servidores registradas en la página **Dirección de servidor**.

Valores:

Lista de direcciones a:	Al seleccionar cada botón se muestra una lista de entradas del grupo de ID indicadas en el botón.
ID:Nombre	Muestra un ID de servidor y el nombre del directorio de archivos registrado con dicho ID. Los ID sin ninguna entrada se muestran como (No en uso) en la columna Nombre .
Dirección de servidor	Se muestra la dirección del directorio del archivo.
Eliminar	Se borra la entrada del ID del servidor seleccionado.
Confirmar/Modificar	Se muestra un cuadro de diálogo en el que podrá editar la entrada del ID del servidor seleccionado.
Crear	Se muestra un cuadro de diálogo en el que podrá crear una nueva entrada para el ID del servidor seleccionado.

Dirección de servidor (Confirmar/Modificar, Crear)

Uso:

Ver o editar las entradas de dirección de servidor en la página **Dirección de servidor** o crear una nueva entrada. Cuando haga clic en **Confirmar/Modificar** o **Crear** en la página superior de **Dirección de servidor**, aparecerá un cuadro de diálogo con los siguientes elementos.

Valores:

ID	Se muestra el ID del servidor seleccionado.
Nombre	Permite ver o modificar el nombre asignado al ID del servidor, o introducir un nuevo nombre de servidor.
Tipo servidor	FTP Seleccionelo para almacenar los documentos escaneados en un servidor mediante el protocolo FTP.
	SMB Seleccionelo para almacenar los documentos escaneados en un equipo mediante el protocolo Server Message Block (SMB).
Dirección de servidor	Permite ver o editar la dirección de servidor registrado con el ID del servidor, o introducir una nueva dirección de servidor.
Nombre compartido	Permite ver o editar el nombre compartido asignado o introducir un nuevo nombre compartido cuando se establece SMB en Tipo de servidor .
Ruta del servidor	Permite ver o editar el nombre asignado a la ruta del servidor, o introducir una nueva ruta.
Número del puerto de servidor	Permite ver o editar el nombre asignado al número de puerto del servidor, o introducir un nuevo número de puerto. Si deja el siguiente cuadro de texto en blanco, se utilizará el número de puerto predeterminado (FTP: 21, SMB: 139).
Nombre de identificación	Permite ver o editar el nombre de inicio de sesión necesario para acceder al protocolo seleccionado, o introducir un nuevo nombre de inicio de sesión.
Contr. inic ses	Permite ver o editar la contraseña necesaria para acceder al protocolo seleccionado, o introducir una nueva contraseña.
Volver a escribir contraseña	Vuelva a escribir la contraseña para confirmarla.
Aplicar nueva configuración	Haga clic en este botón para aplicar la nueva configuración.
Restaurar configuración	Haga clic en este botón para restablecer la configuración previa.
Atrás	Haga clic en este botón para volver a la página superior.

Dirección de servidor (Eliminar)

Uso:

Borrar las direcciones de servidor registradas en la página **Dirección de servidor**. Cuando haga clic en **Eliminar** en la página superior de **Dirección de servidor** aparecerá un cuadro de diálogo con los siguientes elementos.

Valores:

ID	Se muestra el ID del servidor seleccionado.
Nombre	Se muestra el nombre asignado al ID del servidor.
Dirección de servidor	Se muestra la dirección de servidor registrado con el ID del servidor.
Aplicar nueva configuración	Haga clic en este botón para aplicar la nueva configuración.
Atrás	Haga clic en este botón para volver a la página superior.

Conf. bandeja

Utilice este menú para configurar el tamaño y el tipo de papel colocado en la bandeja estándar de 150 hojas.

Valores:

Tamaño de papel MPF	Establece el tamaño del papel cargado en la bandeja estándar de 150 hojas.
Tipo de papel MPF	Establece el tipo del papel cargado en la bandeja estándar de 150 hojas.
Tamaño Personal MPF - Y	Establece la longitud del papel de tamaño personalizado cargado en la bandeja estándar de 150 hojas.
Tamaño Personal MPF - X	Establece la anchura del papel de tamaño personalizado cargado en la bandeja estándar de 150 hojas.
Mostrar text emergente	Permite definir si se mostrará un menú emergente en el que se solicita al usuario que configure el tipo y tamaño del papel cuando se cargue papel en la bandeja estándar de 150 hojas.
Aplicar nueva configuración	Haga clic en este botón para aplicar la nueva configuración.
Restaurar configuración	Haga clic en este botón para restablecer la configuración previa.

Descripción de los menús de la impresora

Cuando su impresora esté configurada como impresora de red y disponible para varios usuarios, el acceso a los menús de administrador debe estar limitado. Esto evitará que usuarios no autorizados utilicen el panel del operador para cambiar accidentalmente los valores del menú predeterminados que haya configurado el administrador. No obstante, se pueden configurar los trabajos de impresión de forma individual mediante el controlador de la impresora. Los parámetros seleccionados desde el controlador tienen prioridad sobre los predeterminados seleccionados desde el panel del operador.

Valores predets

Utilice este menú para establecer la configuración predeterminada del fax, escaneado y copia de la impresora.

Predets copia

Utilice este menú para configurar distintas funciones de copia.



NOTA: Los valores marcados con un asterisco (*) son los predeterminados de fábrica.

Color

Uso:

Establecer si se realizan copias en color o en blanco y negro.

Valores:

Blanco y negro	Imprime en modo de blanco y negro.
Color*	Imprime en modo de color.

En orden

Uso:

Ordenar las copias.

Valores:

Sin orden*	No se ordena el trabajo de copia.
En orden	Se ordena el trabajo de copia.
Automático	Determina automáticamente el modo de salida para las copias.

Reducir/Aumentar

Uso:

Establecer la proporción de reducción/aumento predeterminada de la copia.

Valores:

Series en mm

200%
A5->A4(141%)
A5->B5(122%)
100%*
B5->A5(81%)
A4->A5(70%)
50%

Series en pulgadas

200%
Statement->Legal(154%)
Statement->Carta(129%)
100%*
Legal->Carta (78%)
Ledger->Carta(64%)
50%

 **NOTA:** También puede utilizar el teclado numérico para especificar la proporción de zoom entre un 25% y un 400%, o bien pulsar > para aumentar el zoom o < para reducirlo en intervalos de un 1%.

 **NOTA:** Este elemento está disponible solo cuando `Multiple Up` se ha establecido en `Deshabilitar` o en `Manual`.

Tamaño documento

Uso:

Especificar el tamaño del documento predeterminado.

Valores:

A4 (210 x 297 mm)* ¹
A5 (148 x 210 mm)
B5 (182 x 257 mm)
Carta (8,5 x 11")* ¹
Folio (8,5 x 13")
Legal (8,5 x 14")
Ejecutivo (7,25 x 10,5")

*¹ El valor predeterminado varía en función del valor de fábrica específico para cada país.

Tipo original

Uso:

Para seleccionar la calidad de imagen de la copia.

Valores:

Texto	Adecuado para documentos con texto.
Texto y foto*	Adecuado para documentos tanto con texto como fotos y tonos grises.
Foto	Adecuado para documentos con fotos.

Más claro/Más oscuro

Uso:

Establecer el nivel de densidad de copia predeterminado.

Valores:

Más claro2	Crea la copia más clara que el original. Adecuado para los documentos oscuros.
Más claro1	
Normal*	Funciona bien con documentos estándar mecanografiados o impresos.
Más oscuro1	Crea la copia más oscura que el original. Adecuado para las impresiones claras o con marcas tenues de lápiz.
Más oscuro2	

Nitidez

Uso:

Establece el nivel predeterminado de nitidez.

Valores:

El más nítido	La copia es más nítida que el original.
Más nítido	
Normal*	La copia no es ni más nítida ni más difuminada que el original.
Más difum	La copia es más difuminada que el original.
El más difum	

Expo auto

Uso:

Para suprimir el fondo del original y mejorar la calidad del texto en la copia.

Valores:

Deshabilitar	No suprimir el fondo del original.
Habilitar*	Suprime el fondo del original para mejorar el texto de la copia.

Balan. de color R

Uso:

Especificar el nivel de balance de color rojo predeterminado con un valor comprendido entre - 2 y + 2.

Balan. de color V

Uso:

Especificar el nivel de balance de color verde predeterminado con un valor comprendido entre - 2 y + 2.

Balan. de color A

Uso:

Especificar el nivel de balance de color azul predeterminado con un valor comprendido entre - 2 y + 2.

Balance de gris

Uso:

Especificar el nivel de balance predeterminado de grises con un valor comprendido entre - 2 y + 2.

Multiple Up

Uso:

Para imprimir dos imágenes originales en una única página.

Valores:

Deshabilitar*	No se imprimen varias páginas en una.
Automático	Reduce automáticamente el tamaño de las imágenes del original para que quepan en una hoja de papel.
Manual	Imprime las imágenes originales en una hoja de papel al tamaño especificado en Reducir/Aumentar.

Margen superior/inferior

Uso:

Para especificar el valor de los márgenes superior e inferior.

Valores:

4 mm*/0,2 pulg*	Especifique el valor en incrementos de 1 mm/0,1 pulg.
Rango disponible: 0-50 mm/0,0-2,0 pulg	

Margen izq./der.

Uso:

Para especificar el valor de los márgenes derecho e izquierdo.

Valores:

4 mm*/0,2 pulg*	Especifique el valor en incrementos de 1 mm/0,1 pulg.
Rango disponible: 0-50 mm/0,0-2,0 pulg	

Margen central

Uso:

Para especificar el valor del margen central.

Valores:

0 mm*/0,0 pulg* Especifique el valor en incrementos de 1 mm/0,1 pulg.

Rango disponible:
0-50 mm/0,0-2,0 pulg

Valores predeterminados de escaneado

Utilice este menú para configurar distintas funciones del escáner.



NOTA: Los valores marcados con un asterisco (*) son los predeterminados de fábrica.

Format arch

Uso:

Especificar el formato de archivo para guardar la imagen escaneada.

Valores:

PDF*

TIFF var. págs

TIFF

JPEG

Color

Uso:

Establecer si se escanea en color o en blanco y negro.

Valores:

Blanco y negro Escanea en modo de blanco y negro.

Color* Escanea en modo de color.

Botón Color def.

Uso:

Asignar el modo de color al botón de cambio del modo de color.

Valores:

Botón Bl. y negro	Blanco y negro*	Escanea en blanco y negro si se ha seleccionado el modo de color Blanco y negro.
-------------------	-----------------	--

	Escala de grises	Escanea en escala de grises si se ha seleccionado el modo de color Blanco y negro.
--	------------------	--

Botón Color	Color*	Escanea en color si se ha seleccionado el modo Color.
-------------	--------	---

	Color (Foto)	Escanea en color (fotografía) si se ha seleccionado Color. Es la opción más adecuada para imágenes fotográficas.
--	--------------	--

Resolución

Uso:

Especificar la resolución predeterminada del escaneado.

Valores:

200 x 200 ppp*
300 x 300 ppp
400 x 400 ppp
600 x 600 ppp

Tamaño documento

Uso:

Especificar el tamaño del documento predeterminado.

Valores:

A4 (210 x 297 mm)* ¹
A5 (148 x 210 mm)
B5 (182 x 257 mm)
Carta (8,5 x 11")* ¹
Folio (8,5 x 13")
Legal (8,5 x 14")
Ejecutivo (7,25 x 10,5")

*¹ El valor predeterminado varía en función del valor de fábrica específico para cada país.

Más claro/Más oscuro

Uso:

Establecer el nivel predeterminado de densidad del escaneado.

Valores:

Más claro ²	Crea la imagen escaneada más clara que el original. Adecuado para los documentos oscuros.
Más claro ¹	
Normal*	Funciona bien con documentos estándar mecanografiados o impresos.
Más oscuro ¹	Crea la imagen escaneada más oscura que el original. Adecuado para las impresiones claras o con marcas
Más oscuro ²	tenues de lápiz.

Nitidez

Uso:

Establece el nivel predeterminado de nitidez.

Valores:

El más nítido	Realiza la imagen escaneada más nítida que la original.
Más nítido	
Normal*	No hace la imagen escaneada ni más nítida ni más borrosa que la original.

Más difum	Realiza la imagen escaneada más borrosa que la original.
El más difum	

Expo auto

Uso:

Suprimir el fondo del original para mejorar el texto de la imagen escaneada.

Valores:

Deshabilitar	No suprimir el fondo del original.
Habilitar*	Suprime el fondo del original para mejorar el texto de la imagen escaneada.

Margen superior/inferior

Uso:

Para especificar el valor de los márgenes superior e inferior.

Valores:

2 mm*/0,1 pulg*	Especifique el valor en incrementos de 1 mm/0,1 pulg.
Rango disponible: 0-50 mm/0,0-2,0 pulg	

Margen izquierdo/derecho

Uso:

Para especificar el valor de los márgenes derecho e izquierdo.

Valores:

2 mm*/0,1 pulg*	Especifique el valor en incrementos de 1 mm/0,1 pulg.
Rango disponible: 0-50 mm/0,0-2,0 pulg	

Margen central

Uso:

Para especificar el valor del margen central.

Valores:

0 mm*/0,0 pulg*	Especifique el valor en incrementos de 1 mm/0,1 pulg.
Rango disponible: 0-50 mm/0,0-2,0 pulg	

Format arch TIFF

Uso:

Para especificar el formato predeterminado del archivo TIFF.

Valores:

TIFF V6*	Establece el formato de archivo TIFF predeterminado en TIFF V6.
TTN2	Establece el formato de archivo TIFF predeterminado en TTN2.

Compresión imagen

Uso:

Especificar el nivel de compresión de la imagen.

Valores:

Alto	Establece el nivel de compresión de la imagen en Alto.
Medio*	Establece el nivel de compresión de la imagen en Medio.
Bajo	Establece el nivel de compresión de la imagen en Bajo.

Tam. e-mail máx.

Uso:

Establecer el tamaño máximo de e-mail para su envío, entre 50 Kb y 16.384 Kb. El valor predeterminado es 2.048 Kb.

Modo de nomenclatura de archivo

Uso:

Especificar los detalles de **Modo de nomenclatura de archivo**.

Valores:

Automático*	Establece el nombre de archivo predeterminado.
Agregar prefijo	Agrega texto delante del nombre de archivo.
Agregar sufijo	Agrega texto después del nombre de archivo.

Crear carpeta

Uso:

Especificar si se crea una carpeta cuando se guardan imágenes escaneadas.

Valores:

Deshabilitar	No crea una carpeta cuando se guarda una imagen escaneada.
Habilitar*	Crea una carpeta cuando se guarda una imagen escaneada.



NOTA: Esta función solo está disponible para Escanear a USB o Escanear a red.

Cadena de prefijo/sufijo

Uso:

Especificar los textos que se añadirán.



NOTA: Solo está disponible cuando Modo de nomenclatura de archivo está ajustado en Agregar prefijo o Agregar sufijo.

Predets fax

Utilice este menú para configurar distintas funciones de fax.



NOTA: El servicio de fax no se puede utilizar a menos que establezca un código de país en País. Si País no está configurado, aparece el mensaje Establezca el código de país en pantalla.



NOTA: Los valores marcados con un asterisco (*) son los predeterminados de fábrica.

Resolución

Uso:

Especificar el nivel de resolución que se utilizará en la transmisión de fax.

Valores:

Estándar*	Adecuada para documentos con caracteres de tamaño normal.
Fina	Adecuada para documentos que contengan caracteres pequeños o líneas finas o documentos impresos con una impresora matricial.
Superfina	Adecuada para documentos con detalles extremadamente finos. El modo <i>Superfina</i> se habilita solo si la máquina remota también admite la resolución súper fina. Consulte las notas siguientes.
Ultrafina	Adecuada para documentos con imágenes fotográficas.

 **NOTA:** Los faxes escaneados en modo *Superfina* transmiten a la mayor resolución permitida por el dispositivo receptor.

Tipo original

Uso:

Seleccionar el tipo de documento predeterminado.

Valores:

Texto*	Adecuado para documentos con texto.
Foto	Adecuado para documentos con fotos.

Más claro/Más oscuro

Uso:

Establecer el nivel de densidad de copia predeterminado.

Valores:

Más claro2	Genera un fax más claro que el original. Adecuado para los documentos oscuros.
Más claro1	
Normal*	Funciona bien con documentos estándar mecanografiados o impresos.
Más oscuro1	Genera un fax más oscuro que el original. Adecuado para las impresiones claras o con marcas tenues de lápiz.
Más oscuro2	

Inicio retardado

Uso:

Establecer una hora específica para iniciar la transmisión de fax. Cuando este ajuste está activado, la impresora almacena en la memoria todos los documentos que desea enviar y los envía a la hora especificada. Después de realizar los envíos, se borran los datos de la memoria.

Valores:

21:00*/PM9:00*	Especifica la hora de inicio de la transmisión de fax cuando desea enviar dicho fax a una hora determinada.
0:00 - 23:59 / AM/PM1:00 - 12:59	

 **NOTA:** Se pueden almacenar máximo de 19 trabajos de fax retrasados.

Valores predeterminados de impresión desde USB

Color de salida

Uso:

Para especificar si se imprime en blanco y negro o si se imprime en color.

Valores:

Cuatricromía*
Blanco y negro

Páginas por cara

Uso:

Para imprimir dos o cuatro páginas por hoja.

Valores:

Deshabilitar*	Imprime una página por hoja.
2 páginas por cara	Imprime dos páginas por hoja.
4 páginas por cara	Imprime cuatro páginas por hoja.

Ajuste automático

Uso:

Ampliar o reducir proporcionalmente las imágenes al imprimir documentos guardados en una memoria USB.

Valores:

Deshabilitar	Reduce automáticamente la imagen cuando es más grande que el tamaño del papel. No realiza ninguna modificación cuando la imagen es más pequeña que el tamaño del papel.
Automático*	Amplía o reduce automáticamente la imagen para adaptarla al tamaño del papel.

Contraseña del PDF

Uso:

Para introducir la contraseña cuando imprima el trabajo PDF protegido.

Conf. bandeja

Utilice este menú para configurar el tamaño y el tipo de papel colocado en la bandeja estándar de 150 hojas.



NOTA: Los valores marcados con un asterisco (*) son los predeterminados de fábrica.

MPF

Uso:

Especificar el papel cargado en la bandeja estándar de 150 hojas.

Valores:

Tamaño de papel	A4 (210 x 297 mm) ^{*1}		
	A5 (148 x 210 mm)		
	B5 (182 x 257 mm)		
	Carta (8,5 x 11") ^{*1}		
	Folio (8,5 x 13")		
	Legal (8,5 x 14")		
	Ejecutivo (7,25 x 10,5")		
	Sobre #10 (4,1 x 9,5")		
	Sobre Monarch (3,9 x 7,5")		
	Sobre Monarch L (7,5 x 3,9")		
	Sobre DL (110 x 220 mm)		
	Sobre DL L (220 x 110 mm)		
	Sobre C5 (162 x 229 mm)		
	Tamaño personal	Vertical (Y)	297 mm [*] /11,7 pulg. [*] Rango disponible: 127-355 mm/5,0-14,0 pulg.
Horizontal (X)		210 mm [*] /8,3 pulg. [*] Rango disponible: 77-215 mm/3,0-8,5 pulg.	Especifica el ancho del papel de tamaño personalizado.
Tipo de papel	Normal*		
	Normal grueso		
	Portadas		
	Encapado		
	Etiqueta		
	Reciclado		
	Sobre		
	Normal C2		
	Normal grueso C2		
	Portadas C2		
	Encapado C2		
	Reciclado C2		
	Mostrar text emergente	Deshabilitar	No muestra un menú emergente.
Habilitar*		Muestra un menú emergente en el que se solicita al usuario que configure el tipo y tamaño del papel cuando se cargue papel en la bandeja estándar de 150 hojas.	



^{*1} El valor predeterminado varía en función del valor de fábrica específico para cada país.



NOTA: Para más información sobre los tamaños de papel admitidos, consulte "Tamaños de papel compatibles" en la página 175.

Informe / Lista

Utilice este menú para imprimir varios tipos de informes y listas.

 **NOTA:** Es necesario introducir una contraseña en Informe/Lista cuando el bloqueo de panel está configurado en Habilitar. En tal caso, introduzca la contraseña que haya especificado y pulse el botón  (Configurar).

Configuración del sistema

Uso:

Imprimir una lista de información, como el nombre de la impresora, el número de serie, el volumen de impresión y la configuración de red.

Configuración del panel

Uso:

Imprimir una lista detallada de todos los valores de los menús del panel del operador.

Lista de fuentes PCL

Uso:

Imprimir una muestra de las fuentes PCL disponibles.

Lista de fuentes PS

Uso:

Imprimir una muestra de las fuentes PS disponibles.

Hist. trabajos

Uso:

Imprimir una lista detallada de las tareas de impresión, copia, fax o escaneado que se han procesado. Contiene las últimas 50 tareas.

Historial de errores

Uso:

Imprimir una lista detallada de atascos de papel y errores graves.

Página prueba color

Uso:

Imprimir una página para comprobar los colores.

Monitor protocol

Uso:

Imprimir una lista detallada de los protocolos supervisados.

Lib. direcc.

Uso:

Imprimir la lista de todas las direcciones almacenadas como información de la Libreta de direcciones.

Activ. fax

Uso:

Imprimir el informe de los faxes que ha recibido o ha enviado recientemente.







Lista de Documentos Almacenados

 **NOTA:** La función Documentos almacenados solamente se encuentra disponible si Disco RAM de Configuración del sistema se encuentra habilitado.

Uso:

Imprimir una lista con todos los archivos almacenados para Impresión protegida en el disco RAM.

Impresión de un informe/lista con el panel del operador

- 1 Pulse el botón  (Menu).
- 2 Pulse el botón  hasta que aparezca resaltado Sistema y, a continuación, pulse el botón  (Configurar).
- 3 Pulse el botón  hasta que aparezca resaltado Informe/Lista y, a continuación, pulse el botón  (Configurar).
- 4 Pulse el botón  hasta que aparezca resaltado el informe o la lista que desee y, después, pulse el botón  (Configurar).

Se imprimirá la lista o informe seleccionado.

Impresión de un informe/lista con Herramientas

- 1 Haga clic en Iniciar → Todos los programas → Impresoras Dell → Dell Printer Hub.

Dell Printer Hub se abre.

- 2 Seleccione el controlador de impresión Dell Color MFP E525w en My Printers.
- 3 Haga clic en el enlace Herramientas de la lista que aparece en el lado izquierdo de la página.

 **NOTA:** La ventana **Seleccionar impresora** aparece en este paso si tiene varios controladores de impresora instalados en el ordenador. En este caso, haga clic en el nombre de la impresora deseada en **Nombre de la impresora**.

Se abrirá la función Herramientas.

- 4 Haga clic en la pestaña Configuraciones de la Impresora.
- 5 Seleccione **Información y configuración de la impresora** en la lista que aparece en el lado izquierdo de la página y haga clic en el botón **Informes** de la página.



Aparecerá la página **Informes**.

- 6 Haga clic en el botón del informe o lista deseado.

Se imprimirá la lista o informe seleccionado.

Menú Admin

Utilice este menú para configurar distintas funciones de la impresora.

 **NOTA:** Es necesario introducir una contraseña en el menú Menú Admin cuando Aj bloqueo panel está configurado en **Habilitar**. En tal caso, introduzca la contraseña que haya especificado y pulse el botón  (Configurar).

 **NOTA:** Los valores marcados con un asterisco (*) son los predeterminados de fábrica.

Libr tfnos

Utilice este menú para configurar los valores de marcado de grupo y marcado rápido.

Marcado rápido

Uso:

Almacenar hasta 99 números de uso frecuente en ubicaciones de marcado rápido.

Consulte también:

"Ajuste del marcado rápido" en la página 246.

Marc grupo

Uso:

Crear un grupo de destinos de fax y registrarlo con un código de marcado de dos dígitos. Se pueden registrar hasta 6 códigos de marcado de grupo.

Consulte también:

"Configuración del marcado de grupo" en la página 248.

Configuración PCL

Utilice este menú para modificar la configuración de impresión PCL.

Tamaño de papel

Uso:

Especificar el tamaño de papel predeterminado.

Valores:

Series en mm

A4 (210 x 297 mm)*¹

A5 (148 x 210 mm)

B5 (182 x 257 mm)

Carta (8,5 x 11")

Folio (8,5 x 13")

Legal (8,5 x 14")

Ejecutivo (7,25 x 10,5")

Sobre 10 (4,1 x 9,5")

Sobre Monarch (3,9 x 7,5")

Sobre Monarch L (7,5 x 3,9")

Sobre DL (110 x 220 mm)

Sobre DL L (220 x 110 mm)

Sobre C5 (162 x 229 mm)

Tamaño personal	Vertical (Y)	297 mm*	Especifica la longitud del papel de tamaño personalizado.
-----------------	--------------	---------	---

Rango disponible:
127-355 mm

	Horizontal (X)	210 mm*	Especifica el ancho del papel de tamaño personalizado.
--	----------------	---------	--

Rango disponible:
77-215 mm

*¹ El valor predeterminado varía en función del valor de fábrica específico para cada país.

Series en pulgadas

Carta (8,5 x 11") ^{*1}		
Folio (8,5 x 13")		
Legal (8,5 x 14")		
A4 (210 x 297 mm)		
A5 (148 x 210 mm)		
B5 (182 x 257 mm)		
Ejecutivo (7,25 x 10,5")		
Sobre 10 (4,1 x 9,5")		
Sobre Monarch (3,9 x 7,5")		
Sobre Monarch L (7,5 x 3,9")		
Sobre DL (110 x 220 mm)		
Sobre DL L (220 x 110 mm)		
Sobre C5 (162 x 229 mm)		
Tamaño personal	Vertical (Y)	11,7 pulg.* Especifica la longitud del papel de tamaño personalizado. Rango disponible: 5,0-14,0 pulg.
	Horizontal (X)	8,3 pulg.* Especifica el ancho del papel de tamaño personalizado. Rango disponible: 3,0-8,5 pulg.

^{*1} El valor predeterminado varía en función del valor de fábrica específico para cada país.

Orientación

Uso:

Especificar la orientación del texto y los gráficos en la página.

Valores:

Vertical [*]	Imprime el texto y los gráficos paralelos al borde corto del papel.
Horizontal	Imprime el texto y los gráficos paralelos al borde largo del papel.

Fuente**Uso:**

Especificar la fuente predeterminada entre la lista de fuentes instaladas en la impresora.

Valores:

Courier*	AlbertusMd	ITCBookmanDb
CGTimes	AlbertusXb	ITCBookmanLtIt
CGTimesBd	Arial	ITCBookmanDbIt
CGTimesIt	ArialBd	NwCentSchlBkRmn
CGTimesBdIt	ArialIt	NwCentSchlBkBd
CGOmega	ArialBdIt	NwCentSchlBkIt
CGOmegaBd	TimesNew	NwCentSchlBkBdIt
CGOmegaIt	TimesNewBd	Times
CGOmegaBdIt	TimesNewIt	TimesBd
Coronet	TimesNewBdIt	TimesIt
ClarendonCd	Helvetica	TimesBdIt
UniversMd	HelveticaBd	ZapfChanceryMdIt
UniversBd	HelveticaOb	Symbol
UniversMdIt	HelveticaBdOb	SymbolPS
UniversBdIt	HelveticaNr	Wingdings
UniversMdCd	HelveticaNrBd	ZapfDingbats
UniversBdCd	HelveticaNrOb	CourierBd
UniversMdCdIt	HelveticaNrBdOb	CourierIt
UniversBdCdIt	PalatinoRmn	CourierBdIt
AntiqueOlv	PalatinoBd	LetterGothic
AntiqueOlvBd	PalatinoIt	LetterGothicBd
AntiqueOlvIt	PalatinoBdIt	LetterGothicIt
GarmondAntiqua	ITCAvantGardBk	CourierPS
GarmondHlb	ITCAvantGardDb	CourierPSBd
GarmondKrsv	ITCAvantGardBkOb	CourierPSOb
GarmondKrsvHlb	ITCAvantGardDbOb	CourierPSBdOb
Marigold	ITCBookmanLt	Line Printer

Juego de símbolos

Uso:

Especificar un juego de símbolos para un nombre de fuente especificado.

Valores:

ROMAN-8	DESKTOP	ISO-21
ROMANEXT	MC TEXT	ISO-60
ISO-L1	PS TEXT	ISO-69
ISO-L2	MS PUB	WIN 3.0
ISO-L5	MATH-8	SYMBOL
PC-8*	PS MATH	WINGDINGS
PC-8 DN	PI FONT	DNGBTSMS
PC-850	LEGAL	ISO-L6
PC-852	ISO-4	PC-1004
PC-8 TK	ISO-6	PC-775
WIN L1	ISO-11	WINBALT
WIN L2	ISO-15	UCS-2
WIN L5	ISO-17	

Tamaño de fuente

Uso:

Especificar el tamaño de la fuente para las fuentes tipográficas escalables en un intervalo de 4,00 a 50,00. El valor predeterminado es 12,00.

El tamaño de la fuente hace referencia a la altura de los caracteres y un punto equivale aproximadamente a 1/72 de una pulgada.

 **NOTA:** Este menú únicamente se muestra para fuentes tipográficas.

Inclinación de fuente

Uso:

Especificar la inclinación de la fuente para las fuentes monoespaciadas escalables en un intervalo de 6,00 a 24,00. El valor predeterminado es 10,00.

El paso de fuente se refiere al número de caracteres de espacio fijo en una pulgada horizontal de tipo de fuente. En el caso de las fuentes monoespaciadas no escalables, se muestra la inclinación, pero no se puede cambiar.

 **NOTA:** Este menú únicamente se muestra para fuentes monoespaciadas o fijas.

Línea de forma

Uso:

Definir el número de líneas en una página.

Valores:

Rango disponible: Los valores son en incrementos de 1.
5–128

64*¹ (A4)/60*¹ (Carta)

*¹ El valor predeterminado varía en función del valor de fábrica específico para cada país.

La impresora configura la cantidad de espacio entre líneas (espacio entre líneas vertical) según las opciones del menú Tamaño de papel y Orientación. Seleccione los valores correctos de tamaño de papel y orientación antes de modificar Línea de Forma.

Consulte también:

"Tamaño de papel" en la página 138 y "Orientación" en la página 139.

Cantidad

Uso:

Especificar el número de copias que se va a imprimir.

Valores:

Rango disponible: 1 – 999	Los valores son en incrementos de 1.
-------------------------------------	--------------------------------------

1*

Modo borrador

Uso:

Ahorrar tóner imprimiendo en modo borrador. La calidad de impresión disminuye cuando se imprime en modo borrador.

Valores:

Deshabilitar*	No se imprime en modo borrador.
Habilitar	Se imprime en modo borrador.

Terminación de línea

Uso:

Añadir los comandos de fin de línea.

Valores:

Deshabilitar*	No se añade el comando de terminación de línea. CR=CR, LF=LF, FF=FF
Agregar CR	Se añade el comando CR. CR=CR, LF=CR-LF, FF=CR-FF
Agregar-LF	Se añade el comando LF. CR=CR-LF, LF=LF, FF=FF
CR-XX	Se añaden los comandos CR y LF. CR=CR-LF, LF=CR-LF, FF=CR-FF

Color de salida

Uso:

Especificar el modo de color en color o blanco y negro.

Valores:

Color*	Se imprime en modo color. Es óptimo para textos y fotografías.
Blanco y negro	Se imprime en modo blanco y negro. Es óptimo para textos.

Configuración de PS

Utilice este menú para cambiar aquellos valores de la impresora que sólo afectan a los trabajos que utilizan el lenguaje de impresora de emulación PostScript 3 Compatible.

Informe de Error de PS

Uso:

Especificar si se imprimen los contenidos de los errores de PostScript 3 Compatible.

El cambio surtirá efecto tras apagar y encender la impresora.

Valores:

Habilitar*	Imprime un informe de errores antes de descartar el trabajo.
Deshabilitar	Descarta el trabajo de impresión sin imprimir ningún informe de errores.



NOTA: Las instrucciones del controlador PS anulan los valores indicados en el panel del operador.

Tiempo de Espera de trabajos PS

Uso:

Especificar el tiempo de ejecución de los trabajos PostScript 3 Compatible. El cambio surtirá efecto tras apagar y encender la impresora.

Valores:

Deshabilitar*	No se produce el tiempo de espera del trabajo.	
Habilitar	1 minuto	Se produce un error de PostScript 3 Compatible si no termina el procesamiento dentro del tiempo especificado.
	Rango disponible: 1-900 minutos	

Color de salida

Uso:

Especificar el modo de color en color o blanco y negro.

Valores:

Color*	Se imprime en modo color. Es óptimo para textos y fotografías.
Blanco y negro	Se imprime en modo blanco y negro. Es óptimo para textos.

Profundidad de imagen

Uso:

Especificar el ajuste de profundidad de imagen en 1 bit o 2 bits.

Valores:

1 bit
2 bits*

Configuración de PDF

Utilice este menú para cambiar la configuración de la impresora que sólo afecta a los trabajos en PDF.

Cantidad

Uso:

Especificar el número de copias que se va a imprimir.

Valores:

1* Los valores son en incrementos de 1.

Rango disponible:

1 – 999

Modo de Impresión

Uso:

Especificar el modo de impresión.

Valores:

Normal* Para documentos con caracteres de tamaño normal.

Alta Calidad Para documentos con caracteres pequeños o líneas finas, o para documentos impresos con una impresora de matriz de puntos.

Contraseña del PDF

Uso:

Especificar la contraseña para imprimir un archivo PDF protegido.

Tamaño de papel

Uso:

Especificar el tamaño del papel de salida para PDF.

Valores:

A4 (210 x 297 mm)

Carta (8,5 x 11")

Automático*

Diseño

Uso:

Especificar el diseño de salida.

Valores:

Automático*

100% (Sin Zoom)

2 páginas por cara

4 páginas por cara

Color de salida

Uso:

Especificar el modo de color en color o blanco y negro.

Valores:

Color*	Se imprime en modo color. Es óptimo para textos y fotografías.
Blanco y negro	Se imprime en modo blanco y negro. Es óptimo para textos.

Red

Utilice este menú para cambiar aquellos valores de la impresora que afectan a los trabajos enviados a ésta por medio de la red cableada o la red inalámbrica.



NOTA: Los valores marcados con un asterisco (*) son los predeterminados de fábrica.

Ethernet

Uso:

Especificar la velocidad de comunicación y los valores dúplex de Ethernet. El cambio surtirá efecto tras apagar y encender la impresora.

Valores:

Automático*	Detecta los valores Ethernet automáticamente.
10BASE-T Half	Utiliza 10base-T half-duplex.
10BASE-T Full	Utiliza 10base-T full-duplex.
100BASE-TX Half	Utiliza 100base-TX half-duplex.
100BASE-TX Full	Utiliza 100base-TX full-duplex.



NOTA: Esta opción no aparece cuando el cable Ethernet está desconectado y la opción Wi-Fi está ajustada en Habilitar.

Estado de conex. inalám.

Uso:

Visualizar la información sobre la potencia de la señal inalámbrica. No es posible realizar ningún cambio en el panel del operador para mejorar el estado de la conexión inalámbrica.

Valores:

Conexión	Buena	Indica una potencia adecuada de la señal.
	Aceptable	Indica una potencia mínima de la señal.
	Bajo	Indica una potencia insuficiente de la señal.
	Sin recepción	Indica que no se recibe señal.
SSID		Muestra el nombre que identifica la red inalámbrica.
Tipo de cifrado		Indica el tipo de cifrado.
	Sin Seguridad	
	WEP	
	WPA2*1-PSK-AES	
	Modo mixto PSK	

*1 WPA son las siglas en inglés de Wi-Fi Protected Access®.



NOTA: Este elemento aparece cuando el cable Ethernet está desconectado y la opción Wi-Fi está ajustada en Habilitar.

Configuración inalámbrica

Uso:

Configurar la interfaz de red inalámbrica.

La impresora busca automáticamente los puntos de acceso disponibles. Seleccione uno de los puntos de acceso e introduzca una contraseña o clave WEP para completar la configuración inalámbrica. También puede configurar la red inalámbrica manualmente.

Valores:

Seleccionar acceso		Permite seleccionar un punto de acceso de la lista.
Introducción de clave WEP		Cuando seleccione un punto de acceso usando WEP como método de seguridad, introduzca la clave WEP de 10 o 26 dígitos. En el caso de las claves de 64 bits, introduzca 10 caracteres hexadecimales. En el caso de las claves de 128 bits, introduzca 26 caracteres hexadecimales.
Entrada frase de paso		Cuando seleccione un punto de acceso con WPA, WPA2 o Mixto como método de seguridad, introduzca la contraseña formada por caracteres ASCII de 8 a 63 bytes (o 64 caracteres hexadecimales).
Config manual	Espec. red (SSID)	Especifica un nombre para identificar la red inalámbrica. Puede escribir hasta 32 caracteres alfanuméricos.
		Infraestructura
	Sin Seguridad	Configure los ajustes inalámbricos sin ningún método de seguridad WEP o WPA2-PSK-AES.
	Modo mixto PSK	Configure los ajustes inalámbricos con el encriptado de modo mixto PSK. El Modo mixto PSK selecciona automáticamente el tipo de encriptado entre WPA-PSK-AES o WPA2-PSK-AES.
	Entrada frase de paso	Especifica la frase de paso de entre 8 y 63 caracteres alfanuméricos (o 64 caracteres hexadecimales).
	WPA2-PSK-AES	Configura los ajustes inalámbricos con el encriptado WPA2-PSK-AES.
	Entrada frase de paso	Especifica la frase de paso de entre 8 y 63 caracteres alfanuméricos (o 64 caracteres hexadecimales).
	WEP	Introducción de clave WEP
	Clave de transmisión	Especifica la clave de transmisión de Clave WEP 1*, Clave WEP 2, Clave WEP 3 y Clave WEP 4.

Ad-hoc	Configura los ajustes inalámbricos sin el punto de acceso, como un router inalámbrico.
Sin Seguridad	Configura los ajustes inalámbricos sin ningún método de seguridad de WEP.
WEP	<p>Introducción de clave WEP Configura los ajustes inalámbricos con el encriptado WEP. En el caso de las claves de 64 bits, introduzca 10 caracteres hexadecimales. En el caso de las claves de 128 bits, introduzca 26 caracteres hexadecimales.</p> <p>Clave de transmisión Especifica la clave de transmisión de Clave WEP 1, Clave WEP 2, Clave WEP 3 y Clave WEP 4.</p>

 **NOTA:** Este elemento aparece cuando el cable Ethernet está desconectado y la opción **Wi-Fi** está ajustada en **Habilitar**.

Configuración WPS

Uso:

Configurar la red inalámbrica con Wi-Fi Protected Setup™ (WPS).

Valores:

Configuración de botón pulsador	Inicio PBC* ¹	No*	Deshabilita el método de seguridad de WPS-PBC.
		Sí	Configura la conexión inalámbrica con el método de seguridad WPS-PBC.
Código PIN	Inicio Configuración		Configura los valores inalámbricos con el código PIN asignado automáticamente por la impresora.
	Imp. código PIN		Imprime el código PIN. Confirme al introducir el código PIN en su ordenador.

*¹ También puede iniciar WPS-PBC manteniendo pulsado el botón  (**Wi-Fi | WPS**).

 **NOTA:** WPS-PBC son las siglas en inglés de Wi-Fi Protected Setup-Push Button Configuration (Configuración Wi-Fi protegida - Configuración de botón pulsador)

 **NOTA:** Cumple con WPS 2.0. WPS 2.0 funciona en puntos de acceso con los tipos de encriptado siguientes: Modo mixto PSK, WPA-PSK AES, WPA2-PSK AES, Abierto (sin seguridad).

 **NOTA:** Este elemento sólo está disponible cuando el cable Ethernet está desconectado y la opción **Wi-Fi** está ajustada en **Habilitar**.

Configuración de Wi-Fi directo

Uso:

Configurar los ajustes de Wi-Fi Direct®.

Valores:

Wi-Fi Direct	Habilitar	Habilita la conexión Wi-Fi Direct.
	Deshabilitar*	Deshabilita la conexión Wi-Fi Direct. Cuando el tipo de red es Ad-hoc , Wi-Fi Direct se deshabilita.

Rol de grupo	Propietario de grupo*	Establece la impresora como propietaria del grupo para Wi-Fi Direct.	
	Automático	Resuelve automáticamente el rol de grupo de Wi-Fi Direct.	
Nombre del dispositivo	Muestra el nombre del dispositivo que identifica la red Wi-Fi Direct.		
Estado de conexión	Sin entrada	Indica que no hay ningún dispositivo disponible.	
	HOST xxxxxx	Muestra el nombre del dispositivo conectado y el estado actual de la red Wi-Fi Direct.	
	Desconectar	Desconecta el dispositivo.	
	Restablecer frase de paso	Desconecta el dispositivo y restablece la frase de paso.	
	Rol actual	Cliente	Muestra el rol de grupo actual de la impresora.
SSID actual	Muestra el SSID actual. Confírmelo cuando seleccione la red Wi-Fi Direct en su dispositivo móvil.		
SSID	Especifica un nombre para identificar la red inalámbrica.		
Frase de contraseña	Imprimir frase de paso	Imprime la frase de paso. Consúltela al introducirla en su dispositivo móvil.	
	Restablecer frase de paso	Cancelar	
		Iniciar	
Método WPS	Configuración de botón pulsador*	Configura la red Wi-Fi Direct con WPS-PBC.	
	Código PIN	Configura la red Wi-Fi Direct con el código PIN asignado automáticamente por la impresora.	

Restbl inalámbr

Uso:

Inicializar los valores de la red inalámbrica. Después de ejecutar esta función y reiniciar la impresora, todos los parámetros de la de red inalámbrica recuperan sus valores predeterminados.

No*	No restablece la configuración inalámbrica.
Sí	Restablece la configuración inalámbrica.



NOTA: Este elemento sólo está disponible cuando el cable Ethernet está desconectado y la opción Wi-Fi está ajustada en Habilitar.

TCP/IP

Uso:

Configurar los parámetros de TCP/IP. El cambio surtirá efecto tras apagar y encender la impresora.

Valores:

Modo IP	Doble pila*	Usa tanto IPv4 como IPv6 para configurar las direcciones de IP.
	Modo IPv4	Usa IPv4 para establecer la dirección IP.

IPv4 Ethernet/IPv4 inalámbrico* ¹	Obtener dir IP	AutoIP*	Permite definir la dirección IP de forma automática.
		BOOTP	Usa BOOTP para establecer la dirección IP.
		RARP	Usa RARP para establecer la dirección IP.
		DHCP	Usa DHCP para establecer la dirección IP.
		Panel	Permite establecer la dirección IP manualmente desde el panel del operador.
	Dirección IP	Permite establecer manualmente la dirección IP asignada a la impresora.	
	Máscara subred	Permite establecer manualmente la máscara de subred.	
	Dirección de pasarela	Permite establecer manualmente la dirección de pasarela.	
IPv4 Wi-Fi Direct* ¹	Dirección IP	Permite establecer manualmente la dirección IP asignada a la impresora.	
	Máscara subred	Permite establecer manualmente la máscara de subred.	
	Dirección de pasarela	Permite establecer manualmente la dirección de pasarela.	
IPSec* ²	Deshabilitar		
	Habilitar		
<p>*¹ Esta opción solo está disponible cuando el cable Ethernet está desconectado y la opción Wi-Fi está ajustada en Habilitar.</p> <p>*² Esta opción solo está disponible cuando IP Sec está ajustado en Habilitar en Dell Printer Configuration Web Tool.</p>			

Protocolo

Uso:

Activar o desactivar cada protocolo. El cambio surtirá efecto tras apagar y encender la impresora.

Valores:

LPD	Deshabilitar	Desactiva el puerto Line Printer Daemon (LPD).
	Habilitar*	Habilita el puerto LPD.
Port9100	Deshabilitar	Desactiva el puerto Port9100.
	Habilitar*	Activa el puerto Port9100.
IPP	Deshabilitar	Desactiva el puerto IPP.
	Habilitar*	Habilita el puerto IPP.
WSD	Deshabilitar	Desactiva el puerto Web Services on Devices (WSD).
	Habilitar*	Habilita el puerto Web Services on Devices (WSD).
SNMP	Deshabilitar	Desactiva el puerto del protocolo simple de administración de red (SNMP) UDP.
	Habilitar*	Habilita el puerto SNMP UDP.
Alerta de e-mail	Deshabilitar	Desactiva la función Alerta de e-mail.
	Habilitar*	Habilita la función Alerta de e-mail.
EWS	Deshabilitar	Permite desactivar un acceso a Dell Printer Configuration Web Tool incorporado en la impresora.
	Habilitar*	Permite activar un acceso a Dell Printer Configuration Web Tool incorporado en la impresora.
Bonjour(mDNS)	Deshabilitar	Desactiva Bonjour (mDNS).
	Habilitar*	Activa Bonjour (mDNS).
HTTP-SSL/TLS	Deshabilitar*	Desactiva HTTP-SSL/TLS.
	Habilitar	Habilita HTTP-SSL/TLS.

Google Cloud Print	Deshabilitar*	Deshabilita Google Cloud Print.
	Habilitar	Habilita Google Cloud Print.
SNTP	Deshabilitar*	Desactiva SNTP.
	Habilitar	Activa SNTP.

Filtro IP

Uso:

Bloquear los datos recibidos desde determinadas direcciones IP a través de la red cableada o inalámbrica. Puede configurar hasta cinco direcciones IP. El cambio surtirá efecto tras apagar y encender la impresora.

Valores:

Nº n/Dirección (n es 1-5)		Establece la dirección IP para el filtro <i>n</i> .
Nº n/Máscara (n es 1-5)		Establece la máscara de subred para el filtro <i>n</i> .
Nº n/Modo (n es 1-5)	Rechazar	Rechaza un acceso desde la dirección IP especificada.
	Aceptar	Acepta un acceso desde la dirección IP especificada.
	Deshabilitar*	Deshabilita la función para el filtro <i>n</i> .

 **NOTA:** Este elemento solo está disponible para LPD o Port9100.

Inicializar NVM

Uso:

Inicializar los datos de la red almacenados en la NVM (memoria no volátil). Después de ejecutar esta función y reiniciar la impresora, todos los parámetros de la de red recuperan sus valores predeterminados.

Valores:

Sí	Inicializa los datos de la red almacenados en la NVM.
No*	No inicializa los datos de la red almacenados en la NVM.

Formato de datos de PS

Uso:

Especificar el protocolo de comunicación PostScript 3 Compatible. Puede definir la configuración del Formato de datos de PS para la red cableada.

Valores:

Automático*	Establece el protocolo de comunicación PostScript 3 Compatible automáticamente.
Estándar	Establece el protocolo de comunicación PostScript 3 Compatible como estándar.
BCP	Establece el protocolo de comunicación PostScript 3 Compatible como BCP.
TBCP	Establece el protocolo de comunicación PostScript 3 Compatible como TBCP.

Wi-Fi

Uso:

Habilitar la conexión inalámbrica.

Valores:

Deshabilitar	Deshabilita la conexión inalámbrica.
Habilitar*	Habilita la conexión inalámbrica.



NOTA: Este elemento solo está disponible cuando el cable Ethernet está desconectado.



NOTA: Cuando utiliza la conexión USB y no utiliza la conexión inalámbrica, debe deshabilitar la LAN inalámbrica.

Config fax

Utilice este menú para configurar los ajustes básicos del fax.



NOTA: Los valores marcados con un asterisco (*) son los predeterminados de fábrica.

Modo de recepción

Uso:

Seleccionar el modo de recepción de faxes predeterminado.

Valores:

Teléfono	Se desactiva la recepción automática de faxes. Se puede recibir un fax descolgando el auricular del teléfono externo y luego pulsando el código de recepción remota.
Fax*	Se reciben faxes automáticamente.
Teléfono/Fax	Cuando la impresora recibe un fax entrante, el teléfono externo suena durante el tiempo especificado en Rec. auto TEL/FAX y, a continuación, la impresora recibe un fax automáticamente. Si la llamada entrante no es un fax, suena una señal en el altavoz interno de la impresora que indica que se trata de una llamada telefónica.
Contestador/fax	La impresora puede compartir una línea telefónica con un contestador automático. De este modo, en la impresora se comprobará la señal de fax y si hay tonos de fax descolgará. Si en su país la comunicación telefónica usa transmisión en serie (como Alemania, Suecia, Dinamarca, Austria, Bélgica, Italia, Francia y Suiza), este modo no está disponible.
DRPD	Antes de utilizar la opción Distinctive Ring Pattern Detection (DRPD), la compañía telefónica deberá instalar un servicio de timbre distintivo en la línea telefónica. Una vez que la compañía telefónica le haya provisto de un número separado para el fax con timbre distintivo, configure el fax para que reconozca dicho timbre.

Recep auto Fax

Uso:

Definir el intervalo en el que la impresora entra en el modo de recepción de faxes tras recibir una llamada entrante. El intervalo puede ser de 0 a 255 segundos. El valor predeterminado es 0.

Rec. auto TEL/FAX

Uso:

Definir el intervalo en el que la impresora entra en el modo de recepción de faxes después de que el teléfono externo reciba una llamada entrante. El intervalo puede ser de 0 a 255 segundos. El valor predeterminado es 6 segundos.

Rec. auto Con/Fax

Uso:

Definir el intervalo en el que la impresora entra en el modo de recepción de faxes después de que el contestador externo reciba una llamada entrante. El intervalo puede ser de 0 a 255 segundos. El valor predeterminado es 21 segundos.

Monitor línea

Uso:

Definir el volumen del monitor de línea, que supervisa de forma acústica una transmisión a través del altavoz interno hasta que se realiza una conexión.

Valores:

Deshabilitar	Desactiva el volumen del monitor de línea.
Bajo	Establece el volumen del monitor de línea.
Medio*	
Alto	

Vol tono llamada

Uso:

Definir el volumen del tono de llamada, que indica que una llamada entrante es una llamada telefónica a través del altavoz interno si la opción Modo de recepción se ha establecido en Teléfono/Fax.

Valores:

Deshabilitar	Desactiva el volumen del tono de llamada.
Bajo	Establece el volumen del tono de llamada.
Medio	
Alto*	

Tipo de línea

Uso:

Seleccionar el tipo de línea.

Valores:

PSTN*	Establece el tipo de línea en PSTN.
PBX	Establece el tipo de línea en PBX.

Tono/Impulso

Uso:

Seleccionar el tipo de marcado.

Valores:

Tono*	Establece el tipo de marcado en Tono.
Impulso (10 PPS)	Establece el tipo de marcado en Impulso (10 impulsos por segundo).

Retardo reenvío

Uso:

Establecer el intervalo de los intentos de transmisión entre 3 y 255 segundos. El valor predeterminado es 8 segundos.

Intentos rellam.

Uso:

Especificar el número de intentos de rellamadas que se realizarán cuando el número de fax de destino está ocupado, que pueden ser entre 0 y 9. Si introduce 0, la impresora no lleva a cabo la rellamada. El valor predeterminado es 3.

Retardo rellamada

Uso:

Especificar el intervalo entre los intentos de rellamada con un valor comprendido entre 1 y 15 minutos. El valor predeterminado es 1 minuto.

Config. fax basura

Uso:

Aceptar faxes únicamente de números registrados en la libreta de teléfonos. Esta función es útil para bloquear cualquier fax no deseado.

Valores:

Deshabilitar*	No rechaza faxes enviados desde números no deseados.
Habilitar	Rechaza faxes enviados desde números no deseados.



NOTA: Asegúrese de especificar el número de fax antes de utilizar la opción `Config. fax basura`.

Recep. remota

Uso:

Recibir un fax pulsando un código de recepción remota en el teléfono externo tras descolgar el auricular del teléfono.

Valores:

Deshabilitar*	No se recibe un fax pulsando un código de recepción remota en el teléfono externo.
Habilitar	Se recibe un fax pulsando un código de recepción remota en el teléfono externo.

Tono recep remota**Uso:**

Especificar el código de recepción remota entre 00 y 99 para activar la función Recepción remota. El valor predeterminado es 00.

Cabecera de fax**Uso:**

Imprimir la información del remitente en la cabecera de los faxes.

Valores:

Deshabilitar	No se imprime la información del remitente en el encabezado de los faxes.
Habilitar*	Se imprime la información del remitente en el encabezado de los faxes.

Nombre cab. fax**Uso:**

Establecer el nombre del remitente que se imprimirá en la cabecera de los faxes. Se pueden escribir hasta 30 caracteres alfanuméricos.

Número de fax**Uso:**

Establecer el número de fax de la impresora para que se imprima en el encabezado de los faxes. Puede introducir hasta 20 dígitos.

Portada de fax**Uso:**

Para establecer si se debe adjuntar una portada de fax.

Valores:

Deshabilitar*	No adjuntar una portada a los faxes.
Habilitar	Adjuntar una portada a los faxes.

Config retrans

Uso:

Establecer si se retransmitirán los faxes entrantes a un destino especificado.

Valores:

Deshabilitar*	No se retransmiten los faxes entrantes.
Solo retransmitir	Se reenvían los faxes entrantes a un destino especificado.
Imprimir y retransmitir	Se imprime el fax entrante y se reenvía a un destino especificado.
Solo correo electrónico	Reenvía los faxes entrantes a una dirección de correo electrónico especificada.
Enviar por e-mail e imprimir	Reenvía los faxes entrantes a una dirección de correo electrónico especificada y también los imprime.
Reenviar al servidor	Reenvía los faxes entrantes a un servidor especificado.
Reenviar a servidor e imprimir	Reenvía los faxes entrantes a un servidor especificado y también los imprime.

Número de reenvío de fax

Uso:

Introducir el número de fax del destino al que se retransmitirán los faxes entrantes. Puede introducir hasta 50 dígitos.

Marc prefij

Uso:

Seleccionar si se establecerá un número de marcado de prefijo.

Valores:

Deshabilitar*	No establece un número de marcado de prefijo.
Habilitar	Establece un número de marcado de prefijo.

Nº marc prefijo

Uso:

Establecer un número de marcado de prefijo de hasta cinco dígitos. Este número tiene prioridad sobre cualquier número de marcación automática. Esto es muy útil para acceder al Sistema telefónico de uso privado (PABX).

Descartar tamaño

Uso:

Establecer si desea descartar texto o imágenes de la parte inferior de una página de fax cuando toda la página no cabe en el papel de salida.

Valores:

Deshabilitar	Se imprime lo que no cabe al final de una página de fax sin descartarlo.
Habilitar	Se descarta lo que no cabe al final de una página de fax.
Reducción auto*	Reduce automáticamente una página de fax para ajustarla al papel de salida.

ECM

Uso:

Establecer si está activado el modo de corrección de errores (ECM). Para usar el ECM, las máquinas remotas deben permitir el uso del ECM.

Valores:

Deshabilitar	Deshabilita el ECM.
Habilitar*	Habilita el ECM.

Velocidad del módem

Uso:

Especificar la velocidad del módem del fax cuando se produce un error de transmisión o recepción del fax.

Valores:

2,4 Kbps
4,8 Kbps
9,6 Kbps
14,4 Kbps
33,6 Kbps*

Activ. fax

Uso:

Establecer si se imprimirá automáticamente un informe de actividad de fax después de cada 50 comunicaciones de fax entrantes y salientes.

Valores:

Impr auto*	Imprime automáticamente un informe de actividad de fax después de cada 50 comunicaciones de fax entrantes y salientes.
Impr no auto	No se imprime un informe de actividad de fax automáticamente.

Transmis fax

Uso:

Establecer si se imprime un informe de transmisión después de cada una de las transmisiones de fax o sólo cuando hay un error.

Valores:

Impr siempre	Imprime un informe de transmisión tras cada transmisión de fax.
Impr si hay error*	Imprime un informe de transmisión únicamente cuando se produce un error.
Deshab. impresión	No imprime ningún informe de transmisión tras la transmisión de un fax.

Difusión fax

Uso:

Establecer si se imprimirá un informe de transmisión después de cada una de las transmisiones de fax a varios destinos o sólo cuando hay un error.

Valores:

Impr siempre*	Imprime un informe de transmisión tras cada transmisión de fax.
Impr si hay error	Imprime un informe de transmisión únicamente cuando se produce un error.
Deshab. impresión	No imprime ningún informe de transmisión tras la transmisión de un fax a varios destinos.

Monitor protocolo

Uso:

Establecer si se imprimirá el informe de supervisión de protocolos, que le ayuda a identificar la causa de un problema de comunicación.

Valores:

Impr siempre	Imprime un informe de supervisión de protocolo tras cada transmisión de fax.
Impr si hay error	Imprime un informe de supervisión de protocolo únicamente cuando se produce un error.
Deshab. impresión*	No imprime ningún informe de monitor de protocolo después de la transmisión de cada fax.

País

Uso:

Seleccionar el país en el que se utiliza la impresora.

Configuración del sistema

Utilice este menú para configurar distintas funciones de la impresora.



NOTA: Los valores marcados con un asterisco (*) son los predeterminados de fábrica.

Temporizador de ahorro de energía

Uso:

Especificar el tiempo de transición al modo de ahorro de energía.

Valores:

Suspensión	5 min*	Especifica el tiempo necesario para que la impresora entre en modo Suspensión tras la finalización de un trabajo.
	Rango disponible: 5–30 min	
Suspensión completa	6 min*	Especifica el tiempo necesario para que la impresora entre en modo Suspensión completa después de entrar en el modo de Suspensión.
	Rango disponible: 1–6 min	

Especifique 5 en Suspensión para activar el modo de ahorro de energía de la impresora cinco minutos después de que termine un trabajo. De esta forma, se utilizará menos energía pero la impresora necesitará más tiempo de calentamiento. Introduzca 5 si la impresora comparte el circuito eléctrico con la iluminación de la habitación y nota que las luces parpadean.

Seleccione un valor alto si la impresora se utiliza constantemente. En la mayoría de las situaciones, este valor mantiene la impresora lista para trabajar con el mínimo tiempo de calentamiento. Seleccione un valor entre 5 y 30 minutos para el modo de ahorro de energía si desea un equilibrio entre el consumo de energía y un menor tiempo de calentamiento.

La impresora volverá automáticamente al modo de espera desde el modo de ahorro de energía cuando reciba datos del equipo. También podrá hacer que la impresora vuelva al modo de espera pulsando cualquier botón en el panel del operador.

Rein. auto.

Uso:

Restablecer automáticamente la configuración predeterminada en el panel del operador y volver al modo de espera si no se especifica ningún ajuste durante el tiempo especificado.

Valores:

45 seg*
1 min
2 min
3 min
4 min

Tiempo de espera de fallo

Uso:

Especificar el tiempo que tarda la impresora antes de cancelar tareas que se detienen de forma anómala. La impresión se cancela si se excede este tiempo.

Valores:

Deshabilitar		Permite desactivar el tiempo de espera de fallo.
Habilitar*	60 seg*	Especifica el tiempo que tarda la impresora antes de cancelar tareas que se detienen de forma anómala.
	Rango disponible: 3–300 seg	

Tiempo de espera de trabajo

Uso:

Especificar el período de tiempo que la impresora espera para recibir datos del equipo. La impresión se cancela si se excede este tiempo.

Valores:

Deshabilitar		Permite desactivar el tiempo de espera.
Habilitar*	60 seg*	Especifica el período de tiempo que la impresora espera para recibir datos del equipo.
	Rango disponible: 5–300 seg	

Fecha y hora

Uso:

Para establecer la fecha, la hora y el huso horario regional de la impresora.

Valores:

Aj fecha	Especifica la fecha actual.	
Aj hora	Especifica la hora actual.	
Formato fecha ^{*1}	<u>aa/mm/dd</u> <u>mm/dd/aa</u> <u>dd/mm/aa</u>	Especifica el formato de fecha.
Formt hora	<u>12H</u> <u>24H*</u>	Especifica el formato de hora.
Huso horario	Especifica el huso horario.	

^{*1} El valor predeterminado varía en función del valor de fábrica específico para cada país.

Tono de alerta

Uso:

Configurar los parámetros de los tonos que emite la impresora durante su funcionamiento o cuando aparece un mensaje de advertencia.

Valores:

Tono selecc panel	<u>Deshabilitar*</u>	No se emite ningún tono cuando la entrada al panel del operador es correcta.
	<u>Bajo</u>	Se emite un tono en el volumen especificado cuando la entrada al panel del operador es correcta.
	<u>Medio</u>	
	<u>Alto</u>	
Tono alarm panel	<u>Deshabilitar*</u>	No se emite ningún tono cuando la entrada al panel del operador es incorrecta.
	<u>Bajo</u>	Se emite un tono en el volumen especificado cuando la entrada al panel del operador es incorrecta.
	<u>Medio</u>	
	<u>Alto</u>	
Alrm borrd auto	<u>Deshabilitar*</u>	No se emite ningún tono antes de que la impresora realice el borrado automático.
	<u>Bajo</u>	Se emite un tono al volumen especificado 5 segundos antes de que la impresora realice el borrado automático.
	<u>Medio</u>	
	<u>Alto</u>	
Tono del trabajo	<u>Deshabilitar</u>	No se emite ningún tono cuando se termina un trabajo.
	<u>Bajo</u>	Se emite un tono en el volumen especificado cuando se completa un trabajo.
	<u>Medio*</u>	
	<u>Alto</u>	
Tono de alerta	<u>Deshabilitar</u>	No se emite ningún tono cuando se produce un problema.
	<u>Bajo</u>	Se emite un tono al volumen especificado cuando se produce un problema.
	<u>Medio*</u>	
	<u>Alto</u>	

Sin papel	Deshabilitar	No se emite ningún tono cuando la impresora se queda sin papel.
	Bajo	Se emite un tono en el volumen especificado cuando la impresora se queda sin papel.
	Medio*	
	Alto	
Todos los tonos	Deshabilitar	Deshabilita todos los tonos de alerta.
	Bajo	Establece el volumen de todos los tonos de alerta a la vez.
	Medio*	
	Alto	

mm / pulg.

Uso:

Especificar la unidad de medida que se muestra después del valor numérico en el panel del operador.

Valores:

Milímetros (mm)	Especifica la unidad de medida predeterminada.
Pulgadas (")	



NOTA: El valor predeterminado varía en función del valor de fábrica específico para cada país.

Impr registro automática

Uso:

Imprimir automáticamente un informe del historial de trabajos cada 20 tareas.

Valores:

Deshabilitar*	No imprime automáticamente un informe del historial de trabajos.
Habilitar	Imprime automáticamente un informe del historial de trabajos.



NOTA: El informe del historial de trabajos también puede imprimirse con el menú *Informe/Lista*.

Men. ale. tón. baj.

Uso:

Especificar si se mostrará el mensaje de alerta cuando el nivel del tóner sea bajo.

Valores:

Deshabilitar	No se muestra el mensaje de alerta cuando el nivel del tóner es bajo.
Habilitar*	Se muestra el mensaje de alerta cuando el nivel del tóner es bajo.

Disco RAM

Uso:

Asignar memoria al sistema de archivos del disco RAM para la función Impresión Segura. El cambio surtirá efecto tras apagar y encender la impresora.

Valores:

Deshabilitar	No se asigna memoria al sistema de archivos de disco RAM. El trabajo de Impresión segura se cancelará y se grabará en el registro de trabajos.
---------------------	--

40 MB*	Establece la asignación de memoria al sistema de archivos del disco RAM.
80 MB	

Libreta de direcciones del servidor de fax

Uso:

Especificar si se buscarán los números de teléfono en el servidor LDAP.

Valores:

Deshabilitar*	No se buscan los números de teléfono en el servidor LDAP.
Habilitar	Se buscan los números de teléfono en el servidor LDAP.

Libreta de direcciones del servidor de e-mail

Uso:

Especificar si se buscarán las direcciones de correo electrónico en el servidor LDAP.

Valores:

Deshabilitar*	No se buscan las direcciones de correo electrónico en el servidor LDAP.
Habilitar	Se buscan las direcciones de correo electrónico en el servidor LDAP.

Asist. de Enc.

Uso:

Realizar la configuración inicial de la impresora.

Valores:

Sí	Realiza la configuración inicial de la impresora.
No*	No realiza la configuración inicial de la impresora.

Mantenimiento

Utilice este menú para inicializar la memoria NVM (memoria no volátil), configurar los valores de ajuste de la calidad del papel normal y configurar los valores de seguridad.



NOTA: Los valores marcados con un asterisco (*) son los predeterminados de fábrica.

Versión del F/W

Uso:

Indicar la versión de la controladora.

Etiqueta de Servicio

Uso:

Mostrar la etiqueta de servicio de la impresora.

Código Express

Uso:

Mostrar el código de servicio express de la impresora.

Densidad del papel

Uso:

Especificar la densidad del papel.

Valores:

Normal	Ligero
	Normal*
Etiqueta	Ligero
	Normal*

Ajustar rodillo de transferencia

Uso:

Especificar los valores de voltaje óptimos para la impresión. Para disminuir el voltaje, establezca valores negativos. Para aumentar el voltaje, establezca valores positivos.

Los valores predeterminados podrían no ofrecer la mejor calidad de impresión en todos los tipos de papel. Si ve manchas en el papel impreso, pruebe a aumentar el voltaje. Si ve puntos blancos en el papel impreso, pruebe a bajar el voltaje.



NOTA: La calidad de impresión variará dependiendo de los valores que seleccione en esta opción.

Valores:

Normal	0*
	Rango disponible: -3 – +3
Normal grueso	0*
	Rango disponible: -3 – +3
Portadas	0*
	Rango disponible: -3 – +3
Encapado	0*
	Rango disponible: -3 – +3
Etiqueta	0*
	Rango disponible: -3 – +3
Reciclado	0*
	Rango disponible: -3 – +3
Sobre	0*
	Rango disponible: -3 – +3

Ajustar fusor

Uso:

Especificar los valores de temperatura óptimos para la impresión. Para disminuir la temperatura, establezca valores negativos. Para aumentar la temperatura, establezca valores positivos.

Los valores predeterminados podrían no ofrecer la mejor calidad de impresión en todos los tipos de papel. Si el papel impreso se ondula, pruebe a reducir la temperatura. Si el tóner no se fusiona en el papel adecuadamente, pruebe a subir la temperatura.



NOTA: La calidad de impresión variará dependiendo de los valores que seleccione en esta opción.

Valores:

Normal	0*
	Rango disponible: -3 – +3
Normal grueso	0*
	Rango disponible: -3 – +3
Portadas	0*
	Rango disponible: -3 – +3
Encapado	0*
	Rango disponible: -3 – +3
Etiqueta	0*
	Rango disponible: -3 – +3
Reciclado	0*
	Rango disponible: -3 – +3
Sobre	0*
	Rango disponible: -3 – +3

Aj. regi. auto.**Uso:**

Especifica si el ajuste de registro del color se realiza automáticamente.

Valores:

Deshabilitar	No ajusta automáticamente el registro del color.
Habilitar*	Ajusta automáticamente el registro del color.

Aj. regi. color**Uso:**

Para ajustar automáticamente el registro del color.

Este valor se debe ajustar durante la configuración inicial de la impresora o cuando la impresora se traslada a un lugar diferente.



NOTA: Este elemento solo está disponible cuando *Aj. regi. auto.* está establecido en *Deshabilitar*.

Valores:

Aj. auto.	Sí	Ajusta automáticamente el registro del color.
	No*	No ajusta automáticamente el registro del color.

Limp. desar.**Uso:**

Se utiliza para girar el motor del revelador y agitar el tóner del cartucho de impresión.

Valores:

Sí	Agita el tóner de un cartucho nuevo.
No*	No agita el tóner de un cartucho nuevo.

Actualiz. tóner

Uso:

Aprovechar el cartucho de tóner cuando hay que sustituirlo antes de que se agote su vida útil, o agitar el tóner de un cartucho nuevo.

Valores:

Amarillo	Sí	Limpia el tóner del cartucho amarillo.
	No*	No limpia el tóner del cartucho amarillo.
Magenta	Sí	Limpia el tóner del cartucho magenta.
	No*	No limpia el tóner del cartucho magenta.
Cian	Sí	Limpia el tóner del cartucho cian.
	No*	No limpia el tóner del cartucho cian.
Negro	Sí	Limpia el tóner del cartucho negro.
	No*	No limpia el tóner del cartucho negro.

Actualizar rod. transfer.

Uso:

Especificar si hay que aplicar medidas para evitar la ondulación/separación de la descarga del papel.

Valores:

Deshabilitar*	No ejecuta automáticamente medidas para evitar el curvado/separación de la descarga del papel.
Habilitar	Ejecuta automáticamente medidas para evitar el curvado/separación de la descarga del papel.

Inicializar NVM

Uso:

Inicializar la memoria NVM (memoria no volátil) para los parámetros del sistema o los datos de la Libreta de direcciones. Después de ejecutar esta función y reiniciar la impresora, los datos o los parámetros del menú vuelven a sus valores predeterminados.

Para más información, consulte "Restablecimiento de los valores predeterminados" en la página 170.

Valores:

Sección fax usuario	Sí	Inicializa las entradas de número de fax en la libreta de direcciones.
	No*	No inicializa las entradas de número de fax en la libreta de direcciones.
Sección escan. usuario	Sí	Inicializa las entradas de direcciones de correo electrónico y del servidor en la libreta de direcciones.
	No*	No inicializa las entradas de direcciones de correo electrónico y del servidor en la libreta de direcciones.
Sección sistema	Sí	Inicializa los parámetros del sistema.
	No*	No inicializa los parámetros del sistema.

Tóner no Dell

Uso:

Sirve para indicar si se utiliza un cartucho de tóner de otro fabricante.

 **NOTA:** El uso de cartuchos de tóner de otras marcas que no sean Dell puede inutilizar algunas funciones de la impresora, disminuir la calidad de impresión y comprometer su fiabilidad. Dell recomienda utilizar únicamente cartuchos de tóner de Dell nuevos en la impresora. La garantía de Dell no cubre los problemas causados por el uso de accesorios, piezas o componentes que no hayan sido suministrados por Dell.

 **NOTA:** Antes de usar un cartucho de tóner de otro fabricante, reinicie la impresora.

Valores:

Deshabilitar*	No se utiliza un cartucho de tóner de otro fabricante.
Habilitar	Se utiliza un cartucho de tóner de otro fabricante.

Ajustar altitud

Uso:

Especificar la altitud del lugar donde está instalada la impresora.

El fenómeno de descarga para cargar la unidad fotoconductora varía con la presión barométrica. Los ajustes se realizan especificando la altitud del lugar donde se va a utilizar la impresora.

 **NOTA:** Si se configura de forma incorrecta la altitud, se obtiene una baja calidad de impresión y el indicador del tóner que queda no funciona bien.

Valores:

0 m*	Especifica la altitud del lugar donde está instalada la impresora.
1000 m	
2000 m	
3000 m	

Config. segura

Utilice este menú para definir una contraseña a fin de limitar el acceso a los menús. Esto evita que se cambien parámetros accidentalmente.

 **NOTA:** Los valores marcados con un asterisco (*) son los predeterminados de fábrica.

Bloqueo del panel

Uso:

Restringir el acceso a Menú Admin y a Informe/Lista.

Si desea más detalles, consulte "Función Bloqueo del panel" en la página 169.

 **NOTA:** Puede seleccionar **Deshabilitar** para **Aj bloqueo panel** cuando **todos los elementos de Función habilitada están en modo Activado** y **Aj recep segura en modo Deshabilitar**.

Valores:

Aj bloqueo panel	Deshabilitar*	No restringir el acceso a Menú Admin y a Informe/Lista.
	Habilitar	Restringe el acceso a Menú Admin y a Informe/Lista mediante una contraseña.
Cambiar contraseña	Rango disponible: 0000-9999	Permite definir o cambiar la contraseña necesaria para acceder a Menú Admin y a Informe/Lista.

Función habilitada

Uso:

Especificar si se habilitan o se deshabilitan los servicios de la impresora o si será necesario introducir una contraseña para utilizar dichos servicios, así como para establecer una contraseña o modificarla.

 **NOTA:** Puede acceder a los elementos de Función habilitada solo cuando Aj bloqueo panel se ha establecido en Habilitar.

Valores:

COPIA	Habilitar*	Habilita el servicio de copia.
	Deshabilitar	Deshabilita el servicio de copia.
	Habilitar (contraseña)	Habilita el servicio de copia, pero se necesita una contraseña.
	Habilitar (contraseña de color)	Habilita el servicio de copia en modo color, pero se necesita una contraseña.
FAX	Habilitar*	Habilita el servicio de fax.
	Deshabilitar	Deshabilita el servicio de fax (la impresora no enviará ni recibirá faxes).
	Habilitar (contraseña)	Habilita los servicios de fax, pero se necesita una contraseña para enviar faxes (para recibir faxes, no).
ESCANEADO	Habilitar*	Habilita el servicio de escaneado.
	Deshabilitar	Deshabilita el servicio de escaneado.
	Habilitar (contraseña)	Habilita el servicio de escaneado, pero se necesita una contraseña.
Impresión USB	Habilitar*	Habilita el servicio de impresión mediante USB.
	Deshabilitar	Deshabilita el servicio de impresión mediante USB.
	Habilitar (contraseña)	Habilita el servicio de impresión USB, pero se necesita una contraseña.
	Habilitar (contraseña de color)	Habilita el servicio de impresión mediante USB en modo color, pero se necesita una contraseña.
Cambiar contraseña		Establece o modifica la contraseña necesaria para utilizar los servicios de copia, escaneado, fax e impresión USB.

Recepción segura

Uso:

Especificar si será necesaria una contraseña para la entrada de faxes y establecer o cambiar la contraseña. Cuando Aj recep segura se establece en Habilitar, la impresora almacena los faxes entrantes y los imprime cuando se introduzca la contraseña correcta en el panel del operador.

 **NOTA:** Solo se puede acceder a los elementos de Aj recep segura cuando Aj bloqueo panel está en modo Habilitar.

Valores:

Aj recep segura	Deshabilitar*	No se necesita una contraseña para faxes entrantes.
	Habilitar	Se necesita una contraseña para la recepción de faxes.
Cambiar contraseña	Rango disponible: 0000–9999	Establece o cambia la contraseña necesaria para la entrada de faxes.

Descarga de software

Uso:

Habilitar o deshabilitar la descarga de actualizaciones de firmware.

Valores:

Deshabilitar	Deshabilita las actualizaciones de firmware.
Habilitar*	Habilita las actualizaciones de firmware.

Mostrar información de red

Uso:

Mostrar u ocultar la información de la red en el campo de mensaje de la pantalla con el menú principal.

Valores:

Mostrar dirección IPv4*	Muestra la dirección IPv4 de la impresora.
Mostrar el nombre del servidor	Muestra el nombre del host de la impresora.
Ocultar la información de la red	No muestra la información de la red.

Escanear a e-mail

Utilice este menú para editar el origen de la transmisión.



NOTA: Los valores marcados con un asterisco (*) son los predeterminados de fábrica.

Editar campo De

Uso:

Especificar si se habilita la edición del origen de transmisión cuando se utiliza Escanear a e-mail.

Valores:

Deshabilitar	Deshabilita la edición del origen de la transmisión.
Habilitar*	Habilita la edición del origen de la transmisión.

Config. USB

Utilice este menú para modificar la configuración de la interfaz USB.



NOTA: Los valores marcados con un asterisco (*) son los predeterminados de fábrica.

Puerto USB

Uso:

Para activar o desactivar la interfaz USB. El cambio surtirá efecto tras apagar y encender la impresora.

Valores:

Deshabilitar	Deshabilita la interfaz USB.
Habilitar*	Habilita la interfaz USB.

Formato de datos de PS

Uso:

Especificar el protocolo de comunicación PostScript 3 Compatible. Puede definir la configuración del Formato de datos de PS para la red cableada.

Valores:

Automático*	Establece el protocolo de comunicación PostScript 3 Compatible automáticamente.
Estándar	Establece el protocolo de comunicación PostScript 3 Compatible como estándar.
BCP	Establece el protocolo de comunicación PostScript 3 Compatible como BCP.
TBCP	Establece el protocolo de comunicación PostScript 3 Compatible como TBCP.

Idioma del panel

Uso:

Especificar el idioma que se usa en el panel del operador.













Valores:

English*
Français
Italiano
Deutsch
Español
Nederlands
Dansk
Norsk
Svenska

Función Bloqueo del panel



Esta función evita que usuarios no autorizados puedan modificar los valores configurados por el administrador de la impresora. Para limitar el acceso al menú de administrador, se recomienda modificar la contraseña predeterminada de bloqueo del panel. No obstante, se pueden configurar los trabajos de impresión de forma individual mediante el controlador de la impresora.

Activación del bloqueo del panel

- 1 Pulse el botón  (Menu).
- 2 Pulse el botón  hasta que aparezca resaltado Sistema y, a continuación, pulse el botón  (Configurar).
- 3 Pulse el botón  hasta que aparezca resaltado Menú Admin y, a continuación, pulse el botón  (Configurar).
- 4 Pulse el botón  hasta que aparezca resaltado Config. segura y, a continuación, pulse el botón  (Configurar).
- 5 Asegúrese de que aparece resaltado Bloqueo del panel y, a continuación, pulse el botón  (Configurar).
- 6 Asegúrese de que aparece resaltado Aj bloqueo panel y, a continuación, pulse el botón  (Configurar).
- 7 Pulse el botón  hasta que aparezca resaltado Habilitar y, a continuación, pulse el botón  (Configurar).
- 8 Pulse el botón  hasta que Cambiar contraseña aparezca resaltado y entonces pulse el botón  (Configurar).

9 Escriba la contraseña y, a continuación, pulse el botón ✓ (Configurar).

 **NOTA:** La contraseña predeterminada de fábrica es 0000.

 **NOTA:** Si alguna vez pierde u olvida la contraseña que ha configurado, apague la impresora y vuelva a encenderla mientras pulsa el botón  (Menu) para restablecerla.

Deshabilitación del bloqueo de panel

- 1 Pulse el botón  (Menu).
- 2 Pulse el botón ✓ hasta que aparezca resaltado Sistema y, a continuación, pulse el botón ✓ (Configurar).
- 3 Pulse el botón ✓ hasta que aparezca resaltado Menú Admin y, a continuación, pulse el botón ✓ (Configurar).
- 4 Escriba la contraseña y, a continuación, pulse el botón ✓ (Configurar).
- 5 Pulse el botón ✓ hasta que aparezca resaltado Config. segura y, a continuación, pulse el botón ✓ (Configurar).
- 6 Asegúrese de que aparece resaltado Bloqueo del panel y, a continuación, pulse el botón ✓ (Configurar).
- 7 Asegúrese de que aparece resaltado Aj bloqueo panel y, a continuación, pulse el botón ✓ (Configurar).
- 8 Pulse el botón ✓ hasta que aparezca resaltado Deshabilitar y, a continuación, pulse el botón ✓ (Configurar).

Restablecimiento de los valores predeterminados

Después de ejecutar esta función y reiniciar la impresora, los datos o los parámetros del menú vuelven a sus valores predeterminados.

 **NOTA:** Es necesario introducir una contraseña en el menú Menú Admin cuando Aj bloqueo panel está configurado en Habilitar. En tal caso, introduzca la contraseña que haya especificado y pulse el botón ✓ (Configurar).

- 1 Pulse el botón  (Menu).
- 2 Pulse el botón ✓ hasta que aparezca resaltado Sistema y, a continuación, pulse el botón ✓ (Configurar).
- 3 Pulse el botón ✓ hasta que aparezca resaltado Menú Admin y, a continuación, pulse el botón ✓ (Configurar).
- 4 Pulse el botón ✓ hasta que aparezca resaltado Mantenimiento y, a continuación, pulse el botón ✓ (Configurar).
- 5 Pulse el botón ✓ hasta que Inicializar NVM aparezca resaltado y, a continuación, pulse el botón ✓ (Configurar).
- 6 Pulse el botón ✓ hasta que aparezca resaltado el archivo que desee y, después, pulse ✓ (Configurar).
- 7 Pulse el botón ✓ hasta que aparezca resaltado Sí y, a continuación, pulse el botón ✓ (Configurar).

La impresora se reinicia automáticamente para aplicar las configuraciones.

Instrucciones sobre el material de impresión

El material de impresión puede ser papel, etiquetas, sobres y papel encapado, entre otros. La impresora proporciona una gran calidad de impresión en una gran variedad de materiales. Seleccionar el material de impresión adecuado para la impresora le ayudará a evitar problemas. En esta sección se describe cómo elegir el material de impresión, cómo manipularlo y cómo colocarlo en la bandeja estándar de 150 hojas.

Papel

Para obtener la mejor calidad de impresión en color, utilice papel xerográfico de 75 g/m^2 (20 lb) de fibra larga. Para obtener la mejor calidad de impresión en blanco y negro, utilice papel xerográfico de 90 g/m^2 (24 lb) de fibra larga. Se recomienda que pruebe con una muestra antes de comprar grandes cantidades de cualquier material de impresión.

A la hora de colocar el papel, identifique la cara de impresión recomendada en el paquete y colóquelo correctamente. Para obtener instrucciones detalladas sobre la colocación, consulte "Colocación de material de impresión en la bandeja estándar de 150 hojas" en la página 177.

Papel recomendado

Para garantizar la mejor calidad de impresión y fiabilidad en la alimentación, utilice papel seco xerográfico de 75 g/m^2 (20 lb). El papel de tipo comercial diseñado para uso genérico también proporciona una calidad de impresión aceptable. Utilice únicamente papel resistente a altas temperaturas sin perder el color, provocar manchas de tinta o tóner o liberar emisiones peligrosas. El proceso de impresión láser calienta el papel a altas temperaturas. Consulte con el fabricante o distribuidor si el papel elegido es aceptable para impresoras láser.



NOTA: Imprima siempre varias muestras antes de comprar grandes cantidades de cualquier tipo de material de impresión. Cuando seleccione un material de impresión, tenga en cuenta el peso, el contenido en fibra y el color.

Papel no recomendado

No es aconsejable utilizar con la impresora los tipos de papel siguientes:

- Papel tratado químicamente, utilizado para hacer copias sin papel carbón, también denominado papel sin carbón, papel sin copia carbón (CCP) o papel que no necesita carbón (NCR)
- Papel preimpreso con productos químicos que puedan contaminar la impresora
- Papel preimpreso que se pueda ver afectado por la temperatura del fusor de la impresora
- Papel preimpreso que necesite un registro (ubicación exacta de la impresión en la página) superior a $\pm 0,09$ pulg., como los formularios de reconocimiento óptico de caracteres (OCR)

En algunos casos se puede ajustar el registro con el programa de software para imprimir correctamente en estos formularios.

- Papel satinado (borrable de alta calidad), papel sintético, térmico
- Papel con bordes ásperos, con superficie de textura áspera o gruesa u ondulado
- Papel reciclado que contenga más de un 25% de material de desecho que no cumpla con los requisitos de la norma DIN 19 309
- Impresos o documentos con varias copias
- La calidad de impresión podría reducirse (es posible que aparezcan espacios en blanco o manchas en el texto) cuando se imprima en papel ácido o de talco.
- El papel húmedo puede producir arrugas

Selección del papel

La selección correcta del papel evita atascos y asegura una impresión sin problemas.

Para evitar atascos o una baja calidad de impresión:

- Utilice siempre papel nuevo, seco y sin estropear.
- Antes de cargar el papel, identifique la cara de impresión recomendada del papel. Esta información suele venir indicada en el embalaje del papel.
- No utilice papel que haya cortado o recortado.
- No mezcle tamaños, pesos o tipos de material de impresión en la misma bandeja, ya que se puede producir un atasco.
- No extraiga la bandeja estándar de 150 hojas durante una impresión.
- Compruebe que el papel esté bien colocado en la bandeja estándar de 150 hojas.
- Doble ligeramente las hojas hacia delante y hacia atrás y airéelas. Alinee los bordes de la pila sobre una superficie plana.

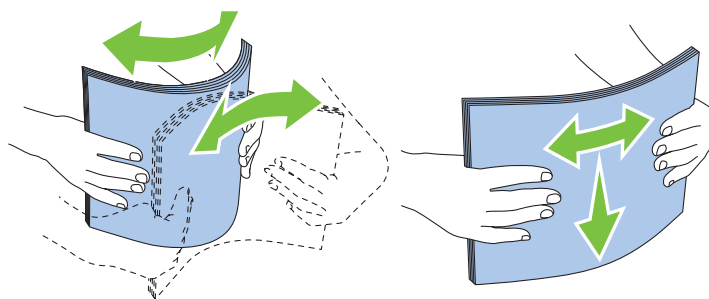

Cómo elegir material preimpreso y papel con membrete

Siga estas instrucciones cuando tenga que imprimir sobre material preimpreso y papel con membrete:

- Para obtener el mejor resultado, utilice papel de fibra larga.
- Utilice únicamente impresos y hojas con membrete mediante un proceso de impresión con offset litográfico o de grabado.
- Elija un tipo de papel que absorba la tinta sin provocar manchas.
- Evite utilizar papel con superficie de textura áspera o gruesa.
- Utilice papel impreso con tintas resistentes al calor, diseñado para utilizarlo en máquinas fotocopiadoras. La tinta debe soportar temperaturas de 225 °C sin fundirse ni liberar emisiones peligrosas.
- Utilice tintas que no se vean afectadas por la resina del tóner o por la silicona de la unidad del fusor. Las tintas que se imprimen mediante un proceso de oxidación o tintas oleosas deben cumplir estos requisitos, las de látex puede que no. Si tiene alguna duda, póngase en contacto con el proveedor de papel.

Impresión en papel con membrete

Consulte al fabricante o distribuidor si el papel con membrete preimpreso elegido es válido para impresoras láser.

La orientación de la página es importante al imprimir en papel con membrete. Utilice la siguiente ilustración para colocar hojas con membrete en la bandeja.

Colocación de papel con membrete

Coloque el papel con membrete en la impresora con la cara de impresión hacia arriba y con la cabecera primero.

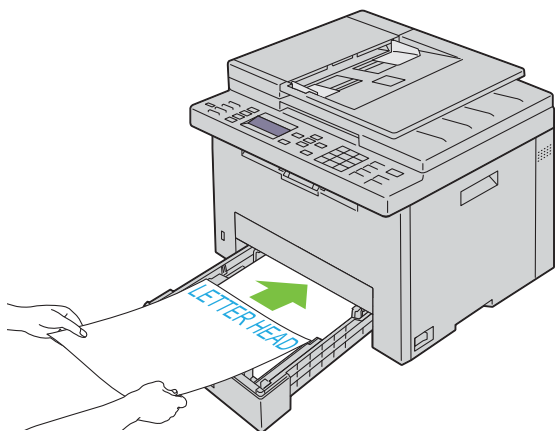

Cómo elegir el papel perforado

La cantidad y ubicación de los orificios y las técnicas de fabricación pueden variar en las distintas marcas de papel perforado. No obstante, es posible que no se pueda imprimir en el papel según la disposición de los agujeros en el mismo.

Tenga en cuenta las siguientes instrucciones para elegir y utilizar papel perforado:

- Pruebe papel de distintos fabricantes antes de solicitar y utilizar grandes cantidades de papel perforado.
- El papel se deberá perforar durante el proceso de fabricación y no agujerear cuando ya estén las resmas empaquetadas. El papel perforado puede provocar atascos cuando se cargan varias hojas en la impresora, ya que se puede producir un atasco.
- El papel perforado puede contener más partículas de polvo que el papel normal. Es posible que tenga que limpiar la impresora más veces y que el papel no entre con tanta facilidad en la impresora como el papel normal.
- Las instrucciones de peso para el papel perforado son las mismas que para el papel sin perforaciones.

Sobres

Según el sobre que se elija, es posible se produzcan pequeñas arrugas de intensidad variable. Se recomienda que pruebe con una muestra antes de comprar grandes cantidades de cualquier material de impresión. Consulte en "Colocación de material de impresión en la bandeja estándar de 150 hojas" en la página 177 las instrucciones sobre cómo cargar un sobre.

Al imprimir en sobres:

- Utilice sólo sobres de alta calidad para impresoras láser.
- Seleccione la bandeja estándar de 150 hojas como origen del material de impresión. Ajuste el tipo de papel en **Sobre** y seleccione el tamaño correspondiente en el controlador de la impresora.
- Para obtener el mejor rendimiento, utilice sobres fabricados con papel de 75 g/m^2 . Podrá cargar papel de hasta 105 g/m^2 de peso en la bandeja de sobres siempre que el contenido de algodón sea inferior o igual al 25%. Los sobres con un contenido de algodón del 100% no deberán exceder los 90 g/m^2 .
- Utilice únicamente sobres recién desempaqueados, sin estropear.
- Utilice sobres que puedan soportar temperaturas de $205 \text{ }^\circ\text{C}$ sin sellarse, ondularse de forma excesiva, arrugarse ni liberar emisiones peligrosas. Si tiene alguna duda acerca de los sobres que piensa utilizar, consulte a su proveedor de sobres.

- Ajuste las guías de anchura y la guía de longitud según la anchura de los sobres.
- Al cargar sobres en la bandeja estándar de 150 hojas, colóquelos siempre con la cara de impresión hacia arriba.
- Consulte en "Colocación de sobres" en la página 180 las instrucciones sobre cómo cargar un sobre.
- Utilice sobres de un mismo tamaño en una misma impresión.
- Asegúrese de que la humedad es baja, ya que la humedad alta (más del 60%) y las elevadas temperaturas de impresión podrían sellar los sobres.
- Para obtener los mejores resultados, no utilice sobres que:
 - tengan excesivos dobleces u ondulaciones
 - estén pegados entre sí o estropeados
 - contengan ventanas, agujeros, perforaciones, recortes o repujados
 - utilicen cierres metálicos, hilos con nudos o barras de doblez metálicas
 - tengan un diseño entrelazado
 - tengan pegados sellos de correo
 - tengan bordes con muescas o esquinas dobladas
 - tengan terminaciones ásperas, arrugadas o dobladas.

Etiquetas

La impresora puede imprimir en muchas etiquetas diseñadas solo para las impresoras láser.

Al seleccionar etiquetas:

- El adhesivo de la etiqueta, la cara recomendada del paquete de impresión y las capas de protección deben poder soportar una temperatura de 205 °C y una presión de 25 psi.
- Utilice etiquetas que no corran el riesgo de sellarse, ondularse de forma excesiva, arrugarse ni liberar emisiones peligrosas.
- No utilice hojas de etiquetas con un material de soporte liso.

 **PRECAUCIÓN: Se recomienda que pruebe con una muestra antes de comprar grandes cantidades de cualquier material de impresión.**

Al imprimir en etiquetas:

- Utilice etiquetas que puedan soportar temperaturas de 205 °C sin sellarse, ondularse de forma excesiva, arrugarse ni liberar emisiones peligrosas.
- Defina el tipo de papel Etiqueta en el controlador de impresora.
- No cargue etiquetas junto con papel en la misma bandeja.
- No imprima dentro del margen de separación de 1 mm (0,04 pulg.).
- No imprima dentro del borde de la etiqueta de 1 mm (0,04 pulg.), de las perforaciones o entre márgenes de separación de la etiqueta.
- No imprima una misma etiqueta más de una vez.
- Es preferible utilizar la orientación vertical, en especial al imprimir códigos de barras.
- No utilice etiquetas que tengan el adhesivo visible.
- Utilice hojas con etiquetas completas. Las hojas incompletas pueden provocar que las etiquetas se despeguen durante la impresión y provoquen un atasco.

- No utilice hojas de etiquetas que tengan adhesivo hasta el borde de la hoja. Se recomienda la aplicación por zonas del adhesivo con una separación de al menos 1 mm (0,04 pulg.) de los bordes. El material adhesivo contamina la impresora y podría anular la garantía.



ADVERTENCIA: De lo contrario, podría producirse un atasco en la impresora y contaminar la impresora y los cartuchos con adhesivo. Como resultado, podrían anularse las garantías de su impresora y cartucho.

Almacenamiento del material de impresión

Las siguientes instrucciones le ayudarán a evitar problemas de colocación del material de impresión y de calidad de impresión desigual.

- Para obtener los mejores resultados, almacene el material de impresión en un ambiente en el que la temperatura sea aproximadamente de 21 °C y la humedad relativa sea del 40%.
- Es preferible guardar las cajas de material de impresión en una estantería o palé que en el suelo directamente.
- Si guarda paquetes individuales de material de impresión fuera de su caja original, compruebe que estén sobre una superficie plana de forma que los bordes y las esquinas no se curven.
- No coloque nada sobre los paquetes de material de impresión.

Identificación del material y las especificaciones de impresión

En este apartado se ofrece información sobre los tamaños de papel, los tipos y las especificaciones compatibles.

Tamaños de papel compatibles

- A4 (210 x 297 mm)
- B5 (182 x 257 mm)
- A5 (148 x 210 mm)
- C5 (162 x 229 mm)
- Monarch (3,87 x 7,5 pulg.)*¹
- Sobre #10 (4,125 x 9,5 pulg.)
- DL (110 x 220 mm)*¹
- Carta (8,5 x 11 pulg.)
- Legal (8,5 x 14 pulg.)
- Folio (8,5 x 13 pulg.)
- Ejecutivo (7,25 x 10,5 pulg.)
- Personal*^{2*3}

*¹ Puede colocar los originales en la dirección de alimentación por el lado largo o por el lado corto. Para obtener más información sobre la dirección de alimentación por el lado largo o por el lado corto, consulte "Colocación de sobres" en la página 180.

*² Anchura personalizada: de 76,2 mm (3,00 Pulgadas) a 215,9 mm (8,50 Pulgadas)
Longitud personalizada: de 127,0 mm (5,00 Pulgadas) a 355,6 mm (14,00 Pulgadas)

*³ En Windows Vista®/Server® 2008/Server® 2008 R2/Server® 2012, solo el administrador podrá configurar el tamaño personalizado desde el controlador de la impresora.

Tipos de papel compatibles

- Normal*
- Normal - 2ª cara
- Normal grueso
- Normal grueso - 2ª cara
- Reciclado
- Reciclado - 2ª cara
- Etiqueta
- Portadas
- Portadas - 2ª cara
- Sobre
- Encapado
- Encapado - 2ª cara

* Los valores marcados con un asterisco (*) son los valores de menú predeterminados de fábrica.

Especificaciones del tipo de papel

Tipo de papel	Peso (g/m ²)	Observaciones
Normal	60-90	-
Normal grueso	91-105	-
Portadas	106-163	-
Encapado	106-163	No se puede utilizar papel para impresora de inyección de tinta.
Etiqueta	-	No se puede utilizar papel para impresora de inyección de tinta.
Sobre	-	-
Reciclado	60-105	-

Colocación del material de impresión

La colocación correcta del material de impresión evita atascos y asegura una impresión sin problemas.

Antes de colocar el material, debe saber cuál es la cara de impresión recomendada. Esta información suele indicarse en el embalaje del material de impresión.

 **NOTA:** Después de cargar papel en la bandeja estándar de 150 hojas, especifique el mismo tipo y tamaño de papel en el panel del operador.

Capacidad

La bandeja estándar de 150 hojas tiene capacidad para:

- 150 hojas de papel estándar
- 16,2 mm (0,64 pulg.) de papel grueso
- Una hoja de papel encapado
- 16,2 mm (0,64 pulg.) de postales
- Cinco sobres
- 16,2 mm (0,64 pulg.) de etiquetas

Dimensiones del material de impresión

La bandeja estándar de 150 hojas acepta material de impresión con las siguientes dimensiones:

- Anchura: de 76,2 mm (3,0 pulg.) a 215,9 mm (8,50 pulg.)
- Longitud: de 127,0 mm (5,00 pulg.) a 355,6 mm (14,00 pulg.)

Colocación de material de impresión en la bandeja estándar de 150 hojas

 **NOTA:** Para evitar atascos de papel, no extraiga la bandeja estándar de 150 hojas mientras se está imprimiendo.

 **NOTA:** Utilice solo material de impresión láser. No utilice papel de inyección de tinta en esta impresora.

- 1 Agarre la bandeja con ambas manos y extráigala de la impresora.

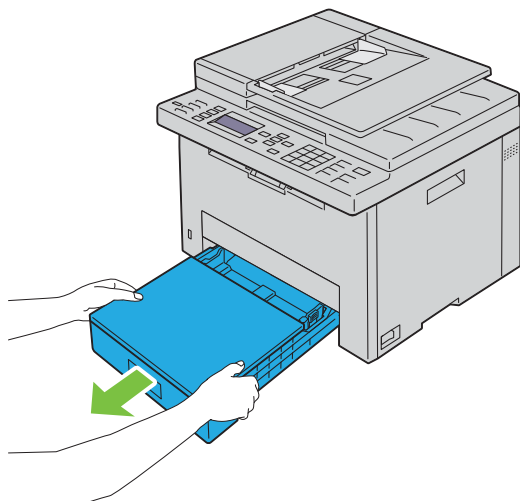

- 2 Abra la tapa antipolvo y ajuste las guías de papel.

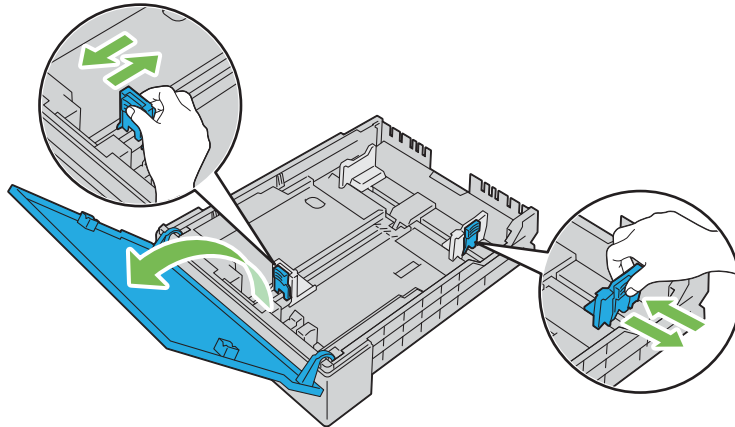

NOTA: Al cargar soportes de impresión de tamaño legal o con un tamaño especificado por el usuario, extienda la parte extensible de la bandeja presionando la palanca al mismo tiempo.

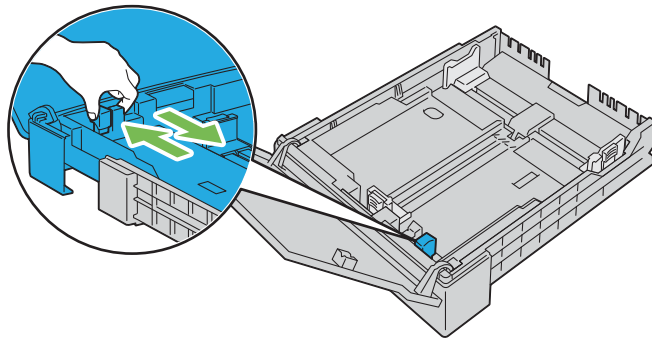

- 3 Antes de cargar el material de impresión, airee las hojas para evitar que se peguen entre sí. Alinee los bordes de la pila sobre una superficie plana.

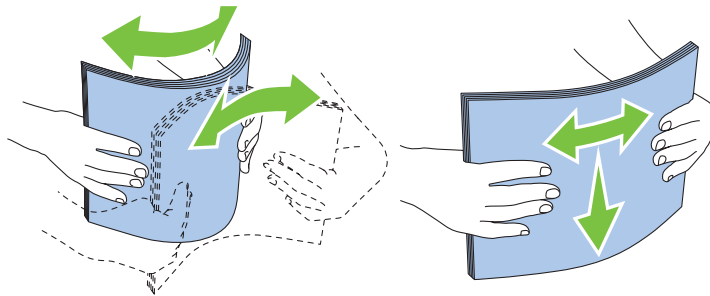

- 4 Cargue el material de impresión en la bandeja con el lado de impresión recomendado hacia arriba.

NOTA: No exceda la línea de llenado máximo de la bandeja. Si lo hace, podría provocar atascos de papel en la bandeja.

NOTA: Al trabajar con papel encapado, cárguelo hoja a hoja.

- 5 Alinee las guías de anchura y la guía de longitud con los bordes del material de impresión.

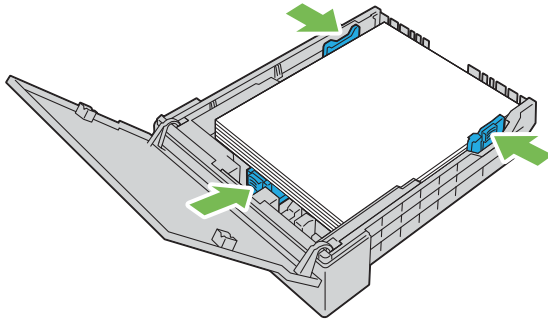

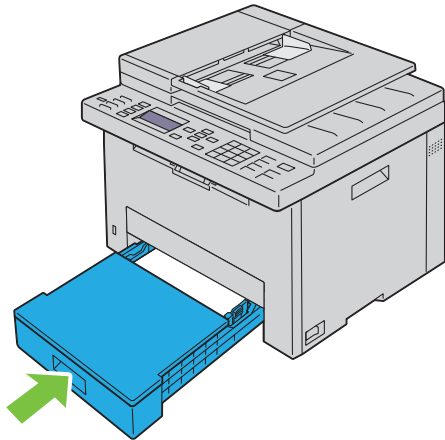

- 6 Después de asegurarse de que las guías están ajustadas y fijadas en su sitio, cierre la tapa antipolvo e inserte la bandeja en la impresora.

Al volver a insertar la bandeja, aparece un mensaje en el panel LCD pidiéndole que especifique el tamaño del papel cargado en la bandeja.



- 7 Pulse el botón **▼** hasta que aparezca resaltado el tamaño de papel correcto y entonces pulse el botón **✓** (Configurar).
- 8 Pulse el botón **▼** hasta que aparezca resaltado el tipo de papel correcto y entonces pulse el botón **✓** (Configurar).

Colocación de sobres

-  **NOTA:** Cuando coloque sobres, asegúrese de especificar la opción de sobres en el controlador de la impresora. De lo contrario, la imagen de impresión se girará 180 grados.
-  **NOTA:** Si no coloca los sobres en la bandeja estándar de 150 hojas inmediatamente después de haberlos sacado del paquete, podrían hincharse. Para evitar atascos, aplane los sobres antes de cargarlos. Después, presione toda la superficie de los sobres tal y como se muestra a continuación.

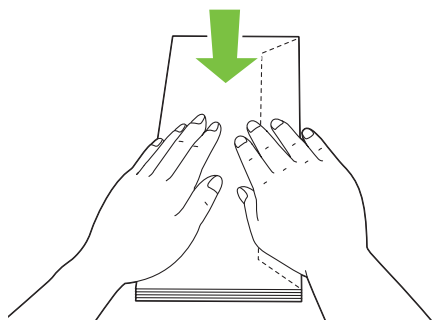

-  **NOTA:** Puede cargar un máximo de 5 sobres al mismo tiempo.

Quando se coloque Sobre #10, DL o Monarch

Cargue los sobres con las solapas cerradas. Coloque el lado de impresión hacia arriba y compruebe que las solapas quedan a la derecha al ponerse delante de la impresora.

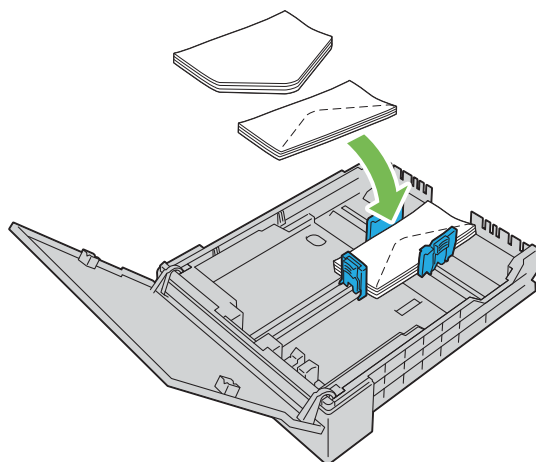

Para evitar que los formatos DL y Monarch se arruguen, se recomienda colocarlos con las solapas abiertas. Coloque el lado de impresión hacia arriba y compruebe que las solapas quedan en la parte inferior al ponerse delante de la impresora.

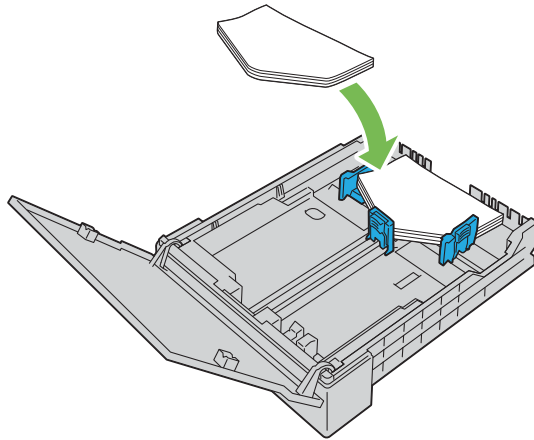

Cuando se coloque C5

Cargue los sobres con las solapas abiertas. Coloque el lado de impresión hacia arriba y compruebe que las solapas quedan en la parte inferior al ponerse delante de la impresora.

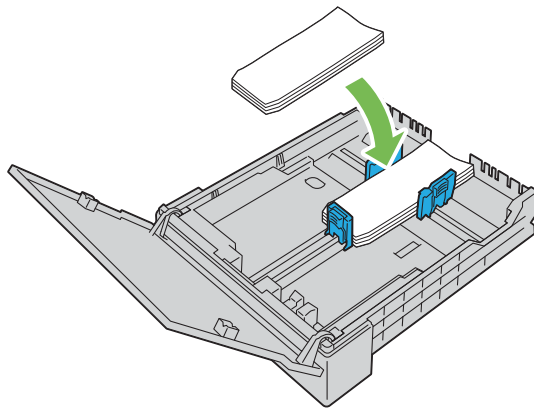

PRECAUCIÓN: No utilice nunca sobres con ventanas o revestimientos encapados, ya que podrían ocasionar atascos de papel y estropear la impresora.

NOTA: Si los sobres siguen sin entrar bien en la impresora, doble un poco la solapa de los sobres, como se muestra en la siguiente ilustración.
La cantidad que se doble debe ser 5 mm (0,20 pulg.) o menos.

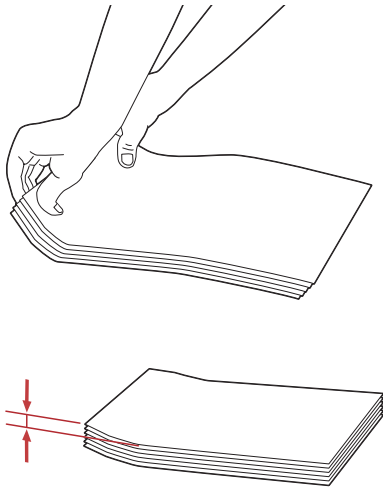



NOTA: Para confirmar la correcta orientación de cada material de impresión, como los sobres, consulte las instrucciones en el navegador de configuración de papel/sobres en el controlador de la impresora.

Colocación de papel con membrete

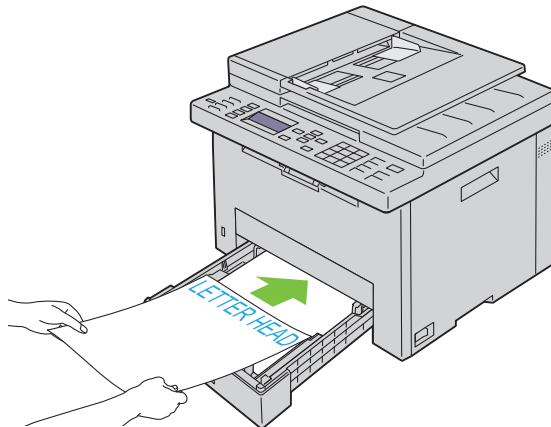
Coloque el papel con membrete en la impresora con la cara de impresión hacia arriba y con la cabecera primero.



Colocación del material de impresión con la impresión dúplex manual

-  **NOTA:** Al imprimir en papel abarquillado, alíselo y cárguelo en la bandeja estándar de 150 hojas.
-  **NOTA:** Puede especificar la configuración necesaria para la impresión dúplex manual en el controlador de impresora.
-  **NOTA:** El controlador de impresora PS no es compatible con la impresión dúplex manual.

La ventana de instrucciones aparece al iniciar la impresión dúplex manual. Tenga en cuenta que no podrá volver a abrir la ventana una vez cerrada. No cierre la ventana hasta finalizar la impresión dúplex.

- 1 Utilice el controlador de impresora para iniciar la impresión de los documentos.

Las páginas pares se imprimen primero.

Un documento de seis páginas se imprime en el orden siguiente: página 6, página 4 y página 2.

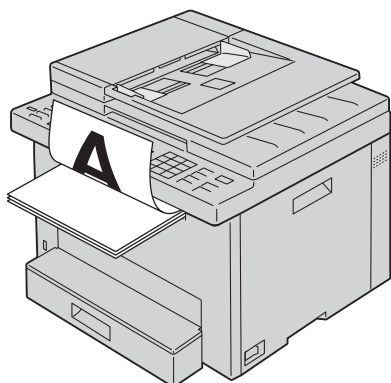

El LED de lista/error parpadea y aparece un mensaje en el panel del operador cuando terminan de imprimirse las páginas pares.

Retire el papel impreso de la bandeja de salida central.

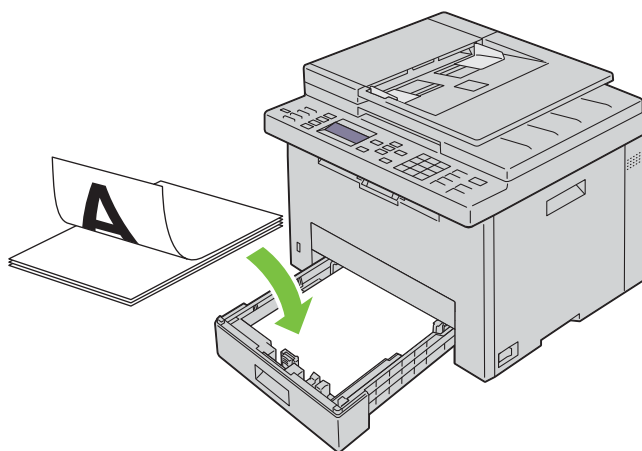

- 2 Cargue el papel impreso con la cara en blanco hacia arriba en la bandeja estándar de 150 hojas. El documento se imprime en este orden: página 1, página 3 y página 5.



-  **NOTA:** El papel impreso doblado o arrugado puede provocar atascos de papel. Alíselo antes de cargarlo.
-  **NOTA:** La impresión dúplex manual no se activa si el documento contiene distintos tamaños de papel.

Uso de la extensión de la bandeja de salida

La extensión de la bandeja de salida está diseñada par impedir que las hojas caigan de la impresora tras finalizar la impresión.

Antes de imprimir un documento, asegúrese de que la extensión de la bandeja de salida está totalmente extendida.

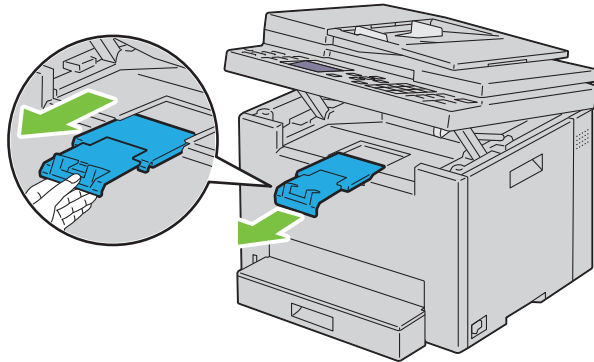

 **NOTA:** Cuando extraiga sobres o material de impresión de tamaño pequeño, levante la unidad de escáner.

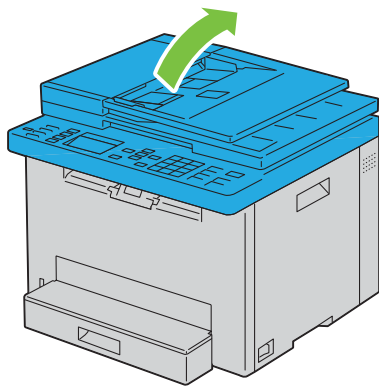

Impresión, copia, escaneado y fax

17 Impresión.....	186
18 Copia	198
19 Escaneado.....	210
20 Fax	231

Impresión

En este capítulo se incluyen sugerencias de impresión, métodos para imprimir determinadas listas de información de la impresora y métodos para cancelar un trabajo.

Sugerencias para imprimir correctamente

Sugerencias sobre el almacenamiento del material de impresión

Almacene el material de impresión de forma correcta. Para más información, consulte "Almacenamiento del material de impresión" en la página 175.

Cómo evitar los atascos de papel

 **NOTA:** Se recomienda probar una muestra reducida de cualquier material de impresión que se desee utilizar en la impresora antes de comprar grandes cantidades.

Si selecciona el material de impresión adecuado y lo coloca correctamente, evitará que se produzcan atascos de papel. Consulte las instrucciones siguientes sobre cómo colocar el material de impresión:

- "Colocación de material de impresión en la bandeja estándar de 150 hojas" en la página 177
- "Cómo evitar los atascos" en la página 288

Si se produce un atasco, consulte "Atasco" en la página 312 para obtener instrucciones.

Envío de un documento para imprimir

Instale el controlador de impresora para utilizar todas las funciones. Cuando seleccione **Imprimir** desde una aplicación, se abrirá una ventana que representa el controlador de la impresora. Seleccione las opciones adecuadas para el documento que está enviando a imprimir. Los valores de impresión seleccionados desde el controlador tienen prioridad sobre los valores de menú predeterminados seleccionados desde el panel del operador o **Herramientas**.

Tal vez tenga que hacer clic en **Preferencias** en el cuadro de diálogo **Imprimir** inicial para ver todas las opciones del sistema disponibles que puede modificar. Si no está familiarizado con una función de la ventana del controlador de la impresora, abra la Ayuda en línea para obtener más información.

Para imprimir un trabajo desde una aplicación típica de Microsoft® Windows®:

- 1 Abra el archivo que desee imprimir.
- 2 En el menú **Archivo**, seleccione **Imprimir**.
- 3 Verifique que está seleccionada la impresora correcta en el cuadro de diálogo. Modifique las opciones según proceda (como, por ejemplo, las páginas que desea imprimir o el número de copias).
- 4 Para cambiar las opciones que no están disponibles desde la primera pantalla, como Calidad, Tamaño de papel u Orientac. de imag., haga clic en **Preferencias**.
Aparece el cuadro de diálogo **Preferencias de impresión**.
- 5 Configure los parámetros. Para más información, haga clic en **Ayuda**.
- 6 Haga clic en **OK** para cerrar el cuadro de diálogo **Preferencias de impresión**.
- 7 Haga clic en **Imprimir** para enviar el documento a la impresora seleccionada.

Cancelación de una impresión

Existen varios métodos para cancelar una impresión.

Cancelación desde el panel del operador

Para cancelar una impresión una vez ya se haya empezado:

- 1 Pulse el botón **X** (Cancel).



NOTA: Solo se cancelará la impresión del documento en curso. Todos los documentos siguientes seguirán imprimiéndose.

Cancelación de una impresión desde el equipo con Windows®

Cancelación de una impresión desde la barra de tareas

Cuando envíe un documento a imprimir, aparecerá un pequeño icono de la impresora en la esquina derecha de la barra de tareas.

- 1 Haga doble clic en dicho icono.
Aparecerá una lista de documentos para imprimir en la ventana.
- 2 Seleccione el documento que desea cancelar.
- 3 Pulse la tecla <Suprimir> del teclado.

Cancelación de una impresión desde el escritorio

- 1 Minimice todos los programas para ver el escritorio.
Haga clic en **Iniciar** → **Dispositivos e impresoras** (para Windows® 7 y Windows Server® 2008 R2).
Haga clic en **Iniciar** → **Impresoras y faxes** (para Windows Server® 2003).
Haga clic en **Iniciar** → **Panel de control** → **Hardware y sonido** → **Impresoras** (para Windows Vista® y Windows Server® 2008).
Haga clic con el botón derecho en el extremo inferior izquierdo de la pantalla y, después, haga clic en **Panel de control** → **Hardware y sonido** → **Dispositivos e impresoras** (para Windows® 8 y Windows® 8.1).
Haga clic con el botón derecho en el extremo inferior izquierdo de la pantalla y, después, haga clic en **Panel de control** → **Hardware** → **Dispositivos e impresoras** (para Windows Server® 2012 y Windows Server® 2012 R2).
Se mostrará una lista de las impresoras disponibles.
- 2 Haga clic con el botón derecho en la impresora que ha seleccionado al enviar el trabajo a imprimir y, a continuación, seleccione **Ver lo que se está imprimiendo**.
- 3 Seleccione el controlador de la impresora.
Aparecerá una lista de documentos para imprimir en la ventana.
- 4 Seleccione el documento que desea cancelar.
- 5 Pulse la tecla <Suprimir> del teclado.

Utilización de la función Impresión segura

Puede almacenar trabajos de impresión protegidos por contraseña en la memoria. Los usuarios con la contraseña pueden imprimirlos desde el panel del operador. Esta función puede usarse para imprimir documentos confidenciales.



- NOTA:** La función Impresión segura solamente se encuentra disponible si Disco RAM de Configuración del sistema se encuentra habilitado.
- NOTA:** Si un trabajo de impresión es demasiado grande para la memoria disponible, la impresora puede mostrar un mensaje de error.
- NOTA:** La función Impresión segura está disponible cuando se utiliza el controlador PCL o PostScript 3 Compatible.

Procedimientos para usar Impresión segura

Cuando envíe un trabajo a la impresora, podrá especificar información como el ID de usuario, la contraseña y el nombre del trabajo en el controlador de impresora para guardar el trabajo en la memoria. Cuando esté listo para imprimir el trabajo, seleccione el nombre del trabajo deseado en la memoria usando el panel del operador.

A continuación están los procedimientos para almacenar e imprimir trabajos.

Almacenamiento de trabajos de impresión

Para usar la función Impresión segura, seleccione **Impresión segura** en **Tipo de trabajo** y especifique el ID de usuario, la Contraseña y Nombre del documento haciendo clic en **Configuración** en la ficha **General** o **Papel/Salida** del controlador de impresora.

- NOTA:** Si no ha asignado un nombre de documento a su trabajo de impresión en el controlador de la impresora, el nombre del trabajo se identificará utilizando la hora y fecha de envío para diferenciarlo de otros trabajos almacenados con su nombre.



Impresión de los trabajos almacenados

- 1 Pulse el botón (Menu).
- 2 Pulse el botón hasta que Estado de trabajo aparezca resaltado y entonces pulse el botón (Configurar).
- 3 Pulse el botón hasta que se resalte Menú Imprimir y después pulse el botón (Configurar). Seleccione Impresión segura y, después, pulse el botón (Configurar).
- 4 Pulse el botón hasta que el nombre de usuario que ha especificado en el controlador de impresora aparezca resaltado y pulse el botón (Configurar).
- 5 Introduzca la contraseña que ha especificado en el controlador de impresora utilizando el teclado numérico y, después, pulse el botón (Configurar).

La contraseña aparecerá en pantalla en forma de asteriscos (*****) para garantizar la confidencialidad.

Aparecerá la lista de documentos almacenados.

- NOTA:** Cuando escribe una contraseña no válida, aparecerá el mensaje Contraseña incorrecta. Pulse el botón (Configurar) o el botón (Atrás) para volver a la pantalla de introducción de la contraseña.

- 6 Pulse el botón **▼** hasta que aparezca resaltado el documento que desea imprimir y, después, pulse el botón **✓** (**Configurar**).
- 7 Pulse el botón **▼** hasta que se resalte **Imprimir** y después pulse el botón **✓** (**Configurar**).
 -  **NOTA:** Al eliminar el documento de la memoria, pulse el botón **▼** hasta que aparezca resaltado **Eliminar** y, después, pulse el botón **✓** (**Configurar**).
 -  **NOTA:** Puede definir el número de copias que desea imprimir en el controlador de impresora.

Borrado de trabajos almacenados

Los trabajos almacenados se eliminan después de la impresión. También puede utilizar el menú del panel del operador para eliminar un trabajo almacenado antes de imprimirlo.

 **NOTA:** Todos los trabajos de la memoria se borran cuando se apaga la impresora.

Impresión directa desde la memoria USB (Impresión directa USB)

Esta función permite imprimir archivos guardados en una memoria USB usando el panel del operador.

 **NOTA:** Si conecta dispositivos distintos de una memoria USB al puerto USB de la impresora, pueden producirse daños en la impresora.

 **NOTA:** No extraiga la memoria USB del puerto USB hasta que la impresora haya terminado de imprimir.

 **NOTA:** Si el ajuste **Función habilitada para Impresión USB** está establecido en **Habilitar (contr.)**, tiene que introducir la contraseña de cuatro dígitos para utilizar la función de impresión. Si el ajuste **Función habilitada para Impresión USB** está establecido en **Deshabilitar**, la función de impresión se deshabilita. Para más información, consulte "Función habilitada" en la página 167.

Formatos de archivo admitidos

Desde una memoria USB pueden imprimirse directamente los siguientes tipos de archivos:



- PDF
- TIFF var. págs
- TIFF (una página solo)
- JPEG

Impresión de un archivo en una memoria USB



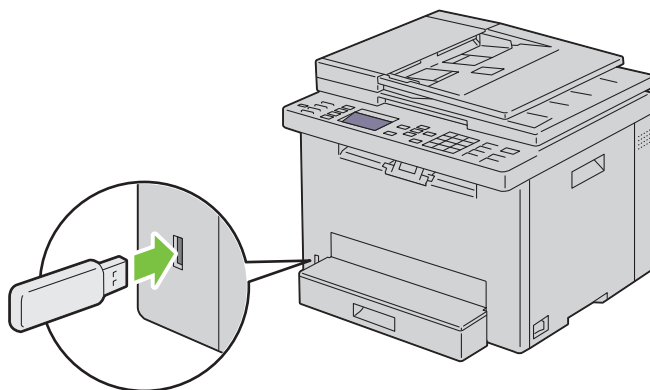

- 1 Inserte una memoria USB en el puerto USB de la impresora.

 **NOTA:** Compruebe que los datos de la memoria USB se crearon con esta impresora utilizando las funciones de escaneado.



- 2 Pulse el botón  hasta que Imprimir desde aparezca resaltado y entonces pulse el botón  (Configurar). Se muestra Selec Documento.







También puede imprimir un archivo mediante los siguientes pasos.

- a Pulse el botón  (Menu).
 - b Asegúrese de que se resalte Impresión desde memoria USB y después pulse el botón  (Configurar).
- 3 Pulse el botón  hasta que aparezca resaltado el archivo que desee y, después, pulse el botón  (Configurar).
 - 4 Seleccione las opciones de impresión que desee.
 - 5 Asegúrese de que se resalte Comenzar impresión y después pulse el botón  (Start).

 **NOTA:** Antes de extraer la memoria USB compruebe que la impresora no esté accediendo a la misma. Si extrae la memoria USB mientras la impresora está accediendo a ella pueden producirse daños en los datos de la memoria USB e incluso en la propia memoria USB.

Impresión con Wi-Fi Direct®











En esta sección se proporciona información acerca de la impresión con Wi-Fi Direct. Wi-Fi Direct permite a sus dispositivos móviles Wi-Fi, como ordenadores, smartphone y tabletas, conectarse a la impresora directamente a través de una red Wi-Fi. Con Wi-Fi Direct, puede imprimir documentos, fotos o correos electrónicos en sus dispositivos móviles Wi-Fi directamente sin un punto de acceso inalámbrico.

-  **NOTA:** Wi-Fi Direct estará disponible aunque la impresora esté conectada a su conexión de red inalámbrica.
-  **NOTA:** Solamente estará disponible la función de impresión a través de la red Wi-Fi Direct.
-  **NOTA:** No puede conectar el dispositivo móvil a Internet a través de la red Wi-Fi Direct de la impresora.
-  **NOTA:** El número máximo de dispositivos que se puede conectar a través de la red Wi-Fi Direct es uno.
-  **NOTA:** En función del dispositivo, el canal utilizado para conectar el dispositivo a la impresora mediante Wi-Fi Direct puede variar del canal utilizado por la impresora para conectarse a una red mediante el modo de infraestructura Wi-Fi. En tal caso, la conexión simultánea con Wi-Fi Direct y el modo de infraestructura Wi-Fi pueden no funcionar correctamente.
-  **NOTA:** La impresora conectada con Wi-Fi Direct admite los siguientes protocolos: LPD, Port9100, Web Services on Devices (WSD) (impresión), Bonjour (mDNS), SNMPv1/v2c/v3, Dell Printer Configuration Web Tool.
-  **NOTA:** La red de Wi-Fi Direct no es compatible con IPv6.

Configuración de Wi-Fi Direct

Para utilizar Wi-Fi Direct, primero necesita establecer los ajustes de Wi-Fi Direct desde el panel del operador de la impresora. Para conectar el dispositivo móvil a la impresora a través de Wi-Fi Direct, es necesario establecer la conexión desde el dispositivo móvil.

Configuración de la impresora

- 1 Pulse el botón  (Menu).
- 2 Pulse el botón  hasta que aparezca resaltado Sistema y, a continuación, pulse el botón  (Configurar).
- 3 Pulse el botón  hasta que aparezca resaltado Menú Admin y, a continuación, pulse el botón  (Configurar).
- 4 Pulse el botón  hasta que Red aparezca resaltado y entonces pulse el botón  (Configurar).
- 5 Pulse el botón  hasta que Configuración de Wi-Fi Direct aparezca resaltado y entonces pulse el botón  (Configurar).
- 6 Pulse el botón  hasta que Wi-Fi Direct aparezca resaltado y entonces pulse el botón  (Configurar).

- 7 Seleccione **Activar** y entonces pulse el botón ✓ (**Configurar**).

Si utiliza un dispositivo con la certificación Wi-Fi Direct (como un dispositivo con la función PIN de Wi-Fi Direct), vaya al paso 11.

Si utiliza un dispositivo sin certificación Wi-Fi Direct o un dispositivo con WPS-PBC (Wi-Fi Protected Setup™ - Configuración de botón pulsador)/WPS-PIN (Wi-Fi Protected Setup-Personal Identification Number), vaya al paso 8.

 **NOTA:** Para configurar la red inalámbrica con WPS:

- a Pulse el botón ▼ hasta que **Método WPS** aparezca resaltado y entonces pulse el botón ✓ (**Configurar**).
 - b Seleccione **Configuración de botón pulsador** para WPS-PBC o **Código PIN** para WPS-PIN.
- 8 Pulse el botón ▼ hasta que aparezca resaltado **Rol de grupo** y, a continuación, pulse el botón ✓ (**Configurar**).
 - 9 Pulse el botón ▼ hasta que aparezca resaltado **Propietario de grupo** y, a continuación, pulse el botón ✓ (**Configurar**).
 - 10 Pulse el botón ▼ hasta que aparezca resaltado **Nombre del dispositivo** y, a continuación, pulse el botón ✓ (**Configurar**).

Introduzca el nombre de la impresora para buscar la impresora en una red inalámbrica.

- 11 Pulse el botón ▼ hasta que aparezca resaltado **Estado de conexión** y, a continuación, pulse el botón ✓ (**Configurar**).

Asegúrese de que no haya ningún otro dispositivo conectado a través de la red Wi-Fi Direct.

 **NOTA:** Si hay otro dispositivo conectado (el nombre del dispositivo aparecerá en la pantalla), no podrá utilizar la conexión Wi-Fi Direct. Desconecte el otro dispositivo de la red Wi-Fi Direct. Para más información, consulte "Desconexión de la red Wi-Fi Direct" en la página 193.

- 12 Reinicie la impresora cuando haya terminado con la configuración de Wi-Fi Direct. Después de reiniciar, repita los pasos del 1 al 5.
 - 13 Pulse el botón ▼ hasta que **SSID** aparezca resaltado y entonces pulse el botón ✓ (**Configurar**).
- Introduzca el nombre de su red inalámbrica.
- 14 Pulse el botón ▼ hasta que **Frase de contraseña** aparezca resaltado y entonces pulse el botón ✓ (**Configurar**).

Escriba la frase de contraseña.

La impresora ya puede utilizar la conexión Wi-Fi Direct.

 **NOTA:** Para confirmar el SSID y la frase de contraseña, puede imprimir la lista seleccionando **Imprimir frase de contraseña en la pantalla Frase de contraseña**.

Conexión con el dispositivo móvil

- 1 Conecte el dispositivo móvil a la red Wi-Fi Direct.

En Windows® 8, Windows® 8.1, Windows® RT y Windows® RT 8.1

- a Toque **Configuración** en el menú **Configuración del PC**.
- b Toque el icono de Wi-Fi.
- c Toque el SSID de la impresora y, a continuación, toque **Conectar**.
- d Introduzca la frase de paso y, a continuación, toque **Siguiente**.

El dispositivo móvil se conectará a la impresora.

En Windows® 7

- a** Haga clic en el icono de la red en la barra de tareas.
- b** Haga clic en el SSID de la impresora y, a continuación, haga clic en **Conectar**.
- c** Introduzca la frase de paso y, a continuación, haga clic en **Aceptar**.
- d** Haga clic en **Cancelar** para salir de la ventana **Establecer ubicación de red**.
El dispositivo móvil se conectará a la impresora.

En Windows Vista®

- a** Haga clic en **Inicio** → **Conectarse a**.
- b** Haga clic en el SSID de la impresora.
- c** Introduzca la frase de paso y, a continuación, haga clic en **Conectar**.
El dispositivo móvil se conectará a la impresora.

En iOS

- a** Toque **Configuración** → **Wi-Fi**.
- b** Toque el SSID de la impresora.
- c** Introduzca la frase de paso y, a continuación, toque **Unirse**.
El dispositivo móvil se conectará a la impresora.

En Android™

El procedimiento varía en función del dispositivo móvil que esté utilizando. Consulte el manual suministrado con su dispositivo móvil.

2 Instale la impresora en el dispositivo móvil.

En Windows® 8, Windows® 8.1, Windows® RT y Windows® RT 8.1

- a** Toque **Dispositivos** en el menú **Configuración del PC**.
- b** Toque **Agregar un dispositivo** en el submenú **Dispositivos**.
- c** Toque **Dell_xxxxxx**.
La impresora está lista para utilizarse.

En Windows Vista® y Windows® 7

Es necesario que instale el controlador de la impresora en el dispositivo móvil. Consulte "Instalación de los controladores de impresora en ordenadores con Windows®" en la página 53.

En iOS

Es necesario que instale una aplicación de impresión como Mobile Print App for Dell y, a continuación, la impresora estará lista para utilizarse.













En Android

Es necesario que instale una aplicación de impresión como Dell Mobile Print y, a continuación, la impresora estará lista para utilizarse.













Impresión mediante Wi-Fi Direct

El procedimiento de impresión varía en función del dispositivo móvil que esté utilizando. Consulte el manual suministrado con el dispositivo móvil para imprimir como lo suele hacer desde el dispositivo.













Desconexión de la red Wi-Fi Direct

- 1 Pulse el botón  (Menu).
- 2 Pulse el botón  hasta que aparezca resaltado Sistema y, a continuación, pulse el botón  (Configurar).
- 3 Pulse el botón  hasta que aparezca resaltado Menú Admin y, a continuación, pulse el botón  (Configurar).
- 4 Pulse el botón  hasta que Red aparezca resaltado y entonces pulse el botón  (Configurar).
- 5 Pulse el botón  hasta que Configuración de Wi-Fi Direct aparezca resaltado y entonces pulse el botón  (Configurar).
- 6 Pulse el botón  hasta que aparezca resaltado Estado de conexión y, a continuación, pulse el botón  (Configurar).
- 7 Seleccione el nombre del dispositivo que desee desconectar.
- 8 Seleccione Desconectar y entonces pulse el botón  (Configurar).
El dispositivo seleccionado se ha desconectado correctamente.











Restablecimiento de la frase de paso

- 1 Pulse el botón  (Menu).
- 2 Pulse el botón  hasta que aparezca resaltado Sistema y, a continuación, pulse el botón  (Configurar).
- 3 Pulse el botón  hasta que aparezca resaltado Menú Admin y, a continuación, pulse el botón  (Configurar).
- 4 Pulse el botón  hasta que Red aparezca resaltado y entonces pulse el botón  (Configurar).
- 5 Pulse el botón  hasta que Configuración de Wi-Fi Direct aparezca resaltado y entonces pulse el botón  (Configurar).
- 6 Pulse el botón  hasta que aparezca resaltado Estado de conexión y, a continuación, pulse el botón  (Configurar).
- 7 Seleccione el nombre del dispositivo para restablecer la frase de contraseña.
- 8 Seleccione Restablecer frase de contraseña e Iniciar y, después, pulse el botón  (Configurar).
Wi-Fi Direct se desconectará y se restablecerá la frase de contraseña.

También puede restablecer la frase de contraseña mediante los siguientes pasos.

- 1 Pulse el botón  (Menu).
- 2 Pulse el botón  hasta que aparezca resaltado Sistema y, a continuación, pulse el botón  (Configurar).
- 3 Pulse el botón  hasta que aparezca resaltado Menú Admin y, a continuación, pulse el botón  (Configurar).
- 4 Pulse el botón  hasta que Red aparezca resaltado y entonces pulse el botón  (Configurar).
- 5 Pulse el botón  hasta que Configuración de Wi-Fi Direct aparezca resaltado y entonces pulse el botón  (Configurar).
- 6 Pulse el botón  hasta que Frase de contraseña aparezca resaltado y entonces pulse el botón  (Configurar).
- 7 Seleccione Restablecer frase de contraseña e Iniciar y, después, pulse el botón  (Configurar).
Wi-Fi Direct se desconectará y se restablecerá la frase de contraseña.

Restablecimiento del código PIN

- 1 Pulse el botón  (Menu).
- 2 Pulse el botón  hasta que aparezca resaltado Sistema y, a continuación, pulse el botón  (Configurar).
- 3 Pulse el botón  hasta que aparezca resaltado Menú Admin y, a continuación, pulse el botón  (Configurar).
- 4 Pulse el botón  hasta que Red aparezca resaltado y entonces pulse el botón  (Configurar).
- 5 Pulse el botón  hasta que Configuración de Wi-Fi Direct aparezca resaltado y entonces pulse el botón  (Configurar).
- 6 Pulse el botón  hasta que Código PIN aparezca resaltado y entonces pulse el botón  (Configurar).
- 7 Seleccione Restablecer código PIN
Se restablecerá el código PIN.

Impresión móvil

La impresora permite imprimir desde distintos dispositivos móviles.

Android OS

Descargue la aplicación gratuita Dell Document Hub desde Google Play. Gracias a su facilidad de uso y navegación, la aplicación Dell Document Hub le permite imprimir directamente fotos, documentos, contenido web y mucho más, en impresoras Dell compatibles en una red Wi-Fi, Wi-Fi Direct o Ethernet.

Escanee el Código QR para acceder rápidamente a la tienda de aplicaciones pertinente.



En Android OS

Apple iOS

Esta impresora es compatible con AirPrint. Para obtener más información acerca de AirPrint, consulte "Impresión con AirPrint" en la página 195. Esta impresora también es compatible con Dell Document Hub App, disponible a través de descarga gratuita en el App Store.

Escanee el Código QR para acceder rápidamente a la tienda de aplicaciones pertinente.



En Apple iOS

Impresión con AirPrint



En esta sección se proporciona información para la impresión con AirPrint. AirPrint permite imprimir en una red con iPad (todos los modelos), iPhone (3GS o posterior) e iPod touch (3a generación o posterior) que ejecuten la versión más reciente de iOS. AirPrint también permite realizar impresión básica de red con Macintosh (OS X 10.7 o posterior) sin instalar controladores adicionales.

Configuración de AirPrint en la impresora

Para usar AirPrint, se necesitan los protocolos Bonjour (mDNS) e IPP en la impresora. Asegúrese de que Bonjour (mDNS) e IPP se hayan ajustado en **Activar** en el menú del panel del operario. Para más información, consulte "Protocolo" en la página 149. Bonjour (mDNS) e IPP también se pueden activar marcando la casilla **Habilitar AirPrint** en **Dell™ Printer Configuration Web Tool**. Siga los pasos que se indican a continuación para configurar los parámetros de entorno para AirPrint usando **Dell Printer Configuration Web Tool**.

- 1 Asegúrese de que la impresora esté conectada a la red.
- 2 Inicie **Dell Printer Configuration Web Tool** especificando la dirección web de la impresora en el navegador web. Para obtener más información, consulte la sección sobre "Configuración de Dell Printer Configuration Web Tool" en la página 81 y "Inicio de la Dell Printer Configuration Web Tool" en la página 82.
- 3 En el panel de navegación, vaya hasta **Imprimir configuración del servidor** y haga clic en **AirPrint**.
- 4 Haga clic en **Activar AirPrint** en el campo **Habilitar AirPrint**.

La impresora está lista para AirPrint.

 **NOTA:** Si la casilla de verificación **Habilitar AirPrint** no está activo, significa que Bonjour (mDNS) e IPP y están configurados en **Activar** en el menú del panel del operario y la impresora está lista para AirPrint.

Impresión mediante AirPrint

El siguiente procedimiento usa un iPhone que ejecuta iOS8.1 como ejemplo.

- 1 Abra el correo electrónico, la foto, la página web o el documento que desee imprimir.
- 2 Puntee el icono de acción .
- 3 Puntee **Imprimir**.
- 4 Seleccione la impresora y establezca sus opciones.
- 5 Puntee **Imprimir**.

Impresión con Google Cloud Print™











En esta sección se proporciona información del servicio Google Cloud Print con su teléfono inteligente, tableta o cualquier otro dispositivo. Si registra la impresora con su cuenta de Google™, puede usar el servicio Google Cloud Print para imprimir desde varios dispositivos conectados a Internet. Puede imprimir documentos, fotos o correos electrónicos mediante el navegador Google Chrome™ o aplicaciones tales como Google Drive™ en el dispositivo móvil. Para obtener más información acerca de Google Cloud Print, visite el sitio web de Google.

Preparación del uso de la impresora con Google Cloud Print

Para usar Google Cloud Print, debe preparar lo siguiente de antemano:

- Conecte la impresora a una red que tenga acceso a Internet.
 - ✎ **NOTA:** Google Cloud Print solo es compatible con conexiones IPv4.
 - ✎ **NOTA:** Si la impresora está conectada a una red que usa un servidor proxy, debe especificar la configuración en **Servidor proxy** en **Dell Printer Configuration Web Tool**. Para más información, consulte "Servidor proxy" en la página 112.
- Adquiera una cuenta de Google y una dirección de Gmail™.
- Establezca Google Cloud Print en **Activar** en el menú del panel del operario o establezca **Google Cloud Print** en **Sí** en **Dell Printer Configuration Web Tool**.

Cuando utilice el panel del operario

- 1 Pulse el botón  (Menu).
- 2 Pulse el botón  hasta que aparezca resaltado **Sistema** y, a continuación, pulse el botón  (**Configurar**).
- 3 Pulse el botón  hasta que aparezca resaltado **Menú Admin** y, a continuación, pulse el botón  (**Configurar**).
- 4 Pulse el botón  hasta que **Red** aparezca resaltado y entonces pulse el botón  (**Configurar**).
- 5 Pulse el botón  hasta que **Protocolo** aparezca resaltado y entonces pulse el botón  (**Configurar**).
- 6 Pulse el botón  hasta que **Google Cloud Print** aparezca resaltado y entonces pulse el botón  (**Configurar**).
- 7 Seleccione **Habilitar**.
- 8 Apague la impresora y, a continuación, vuelva a encenderla para aplicar la configuración.

Cuando utiliza la Dell Printer Configuration Web Tool

- 1 Inicie **Dell Printer Configuration Web Tool** especificando la dirección web de la impresora en el navegador web. Para obtener más información, consulte la sección sobre "Configuración de Dell Printer Configuration Web Tool" en la página 81 y "Inicio de la Dell Printer Configuration Web Tool" en la página 82.
- 2 En el panel de navegación de la izquierda, haga clic en la ficha **Imprimir configuración del servidor**.
- 3 Haga clic en **Parámetros del puerto** y marque la casilla **Habilitar** en **Google Cloud Print** dentro de **Estado del puerto**.

Registro de la impresora con su cuenta de Google

Para registrar la impresora con su cuenta de Google, siga este procedimiento.



- 1 Inicie **Dell Printer Configuration Web Tool** especificando la dirección web de la impresora en el navegador web. Para obtener más información, consulte la sección sobre "Configuración de Dell Printer Configuration Web Tool" en la página 81 y "Inicio de la Dell Printer Configuration Web Tool" en la página 82.
- 2 En el panel de navegación de la izquierda, seleccione **Imprimir configuración del servidor** y haga clic en **Google Cloud Print**.
- 3 Haga clic en **Registrar este dispositivo en Google Cloud Print**.
Se imprimirá una hoja con una dirección URL para el sitio web de registro de la impresora de Google Cloud Print.
- 4 En el navegador web del ordenador, visite el sitio web de Google e inicie sesión con su cuenta de Google. Visite el sitio web de registro de Google Cloud Print introduciendo la URL en el navegador web. También puede visitar el sitio escaneando el código QR con su dispositivo móvil.
- 5 En el sitio web de registro de Google Cloud Print, haga clic en la opción de **finalizar el registro de la impresora**.
- 6 Haga clic en la opción de **administrar las impresoras**. La impresora aparecerá en la lista **Impresoras** y estará lista para su uso con el servicio Google Cloud Print.

Impresión mediante Google Cloud Print

El procedimiento de impresión varía en función de la aplicación o el dispositivo. Puede ver la lista de aplicaciones compatibles con el servicio Google Cloud Print en el sitio web de Google.



Impresión desde una aplicación de un dispositivo móvil

El siguiente procedimiento usa la aplicación Google Drive en un dispositivo móvil Android como ejemplo.

- 1 Instale la aplicación Google Drive en su dispositivo móvil.
 **NOTA:** Puede descargar la aplicación desde Google Play.
- 2 Acceda a la aplicación Google Drive desde el dispositivo móvil y toque  para seleccionar el documento.
- 3 Toque  y, a continuación, **Imprimir**.
- 4 Seleccione su impresora de la lista.
- 5 Seleccione las opciones de la impresora y después puntee **Imprimir**.

Impresión desde Google Chrome

El siguiente procedimiento usa el navegador Google Chrome en un PC con Windows® como ejemplo.

- 1 Abra el navegador Google Chrome.
- 2 Abra la página web o el correo electrónico que desee imprimir.
- 3 Haga clic en  o  (varía en función de la versión del navegador Google Chrome) en la esquina superior derecha y, a continuación, haga clic en **Imprimir**.
- 4 Haga clic en **Cambiar** en el área **Destino**.
- 5 Elija su impresora en el área Google Cloud Print.
- 6 Haga clic en **Imprimir**.

Impresión de una página de informe

Puede imprimir varios tipos de informes y listas. Para más detalles sobre cómo imprimir informes o listas, consulte "Informe / Lista" en la página 136.

Copia





-  **NOTA:** Si la configuración de Función habilitada para COPIA se ajusta en *Habilitar (contr.)*, debe introducir la contraseña de cuatro dígitos para utilizar la función de copia. Si la configuración Función habilitada para COPIA se ajusta en *Deshabilitar*, se deshabilita la función de copia. Para más información, consulte "Función habilitada" en la página 167.

Cómo colocar papel para copiar



Las instrucciones para colocar los documentos de impresión son las mismas tanto si desea imprimir, enviar por fax como copiar. Para más información, consulte "Colocación del material de impresión" en la página 177.

Preparar un documento

Para copiar, escanear o enviar por fax un documento original, se puede utilizar tanto el cristal de documentos como el alimentador automático de documentos (ADF). Para procesar todas las hojas de una sola vez, puede cargar hasta 15 hojas de 75 g/m² (20 lb) en el alimentador automático de documentos, y para hacerlo de una a una, utilice el cristal del escáner.

-  **ADVERTENCIA:** Evite cargar documentos con un tamaño inferior a 148,0 x 210,0 mm o mayor que 215,9 x 355,6 mm, de diferentes tamaños o pesos juntos, o folletos, panfletos, transparencias u otros documentos con características inusuales en el alimentador automático de documentos.
-  **ADVERTENCIA:** En el ADF no se puede utilizar papel carbón o papel de calco, papel recubierto, papel cebolla o papel fino, papel arrugado o doblado, papel rizado o laminado ni papel rasgado.
-  **ADVERTENCIA:** No utilice documentos con grapas, clips o expuestos a adhesivos o materiales a base de disolventes como pegamento, tinta y líquido corrector en el ADF.
-  **NOTA:** Para obtener la mejor calidad de escaneado, especialmente para imágenes a color o en escala de grises, utilice el cristal del escáner en lugar de la ADF.

Hacer Copias Desde el cristal del escáner

-  **NOTA:** Para hacer una copia no se necesita una conexión con el ordenador.
-  **NOTA:** Compruebe que no haya ningún documento en el ADF. Si se detecta algún documento en el ADF, tendrá prioridad sobre el documento que haya en el cristal del escáner.
-  **NOTA:** La presencia de suciedad en el cristal puede causar manchas negras en el papel impreso. Para obtener los mejores resultados, limpie el cristal del escáner antes de su uso. Para más información, consulte "Limpieza del escáner" en la página 284.

Para hacer una copia desde el cristal del escáner:

- 1 Abra la cubierta de documentos.

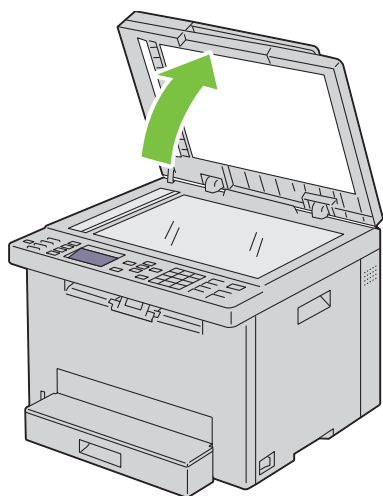

- 2 Coloque el documento boca abajo sobre el cristal de documentos y ajústelo con la esquina superior izquierda del cristal.

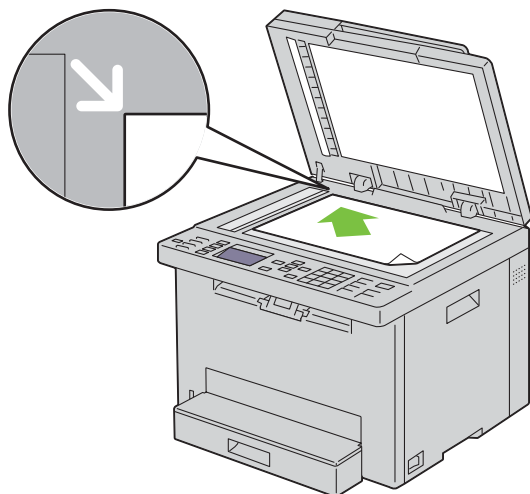

- 3 Cierre la tapa de documentos.

 **NOTA:** Si se deja abierta la cubierta de documentos mientras se copia, puede afectar a la calidad de las copias e incrementar el consumo de tóner.

 **NOTA:** Si desea copiar una página de un libro o de una revista, abra al máximo las tapas del documento y, a continuación, cierre la cubierta. Si el libro o la revista tienen un grosor superior a 20 mm, comience a copiarlo con la cubierta abierta.

- 4 Personalice las opciones de copia como la calidad de imagen, el contraste, el número de copias y el tamaño de éstas. Para más información, consulte "Definir las opciones de copia" en la página 200.

Para borrar la configuración, pulse el botón **X** (Cancel).

- 5 Asegúrese de que Comenzar copia aparezca resaltado y entonces pulse el botón  (Start) para iniciar la copia.

 **NOTA:** Pulse el botón **X** (Cancel) para cancelar una copia durante el proceso de escaneado de un documento.

Hacer copias desde el ADF

 **PRECAUCIÓN:** No cargue más de 15 hojas en el ADF ni permita que se acumulen más de 15 hojas en la bandeja de salida del ADF. Si no se vacía cuando llega a las 15 hojas, los documentos originales pueden estropearse.

 **NOTA:** Para obtener la mejor calidad de escaneado, especialmente para imágenes en escala de grises, use el cristal de documentos en lugar del ADF.

 **NOTA:** Para hacer una copia no se necesita una conexión con el ordenador.

- 1 Cargue un máximo de 15 hojas de 75 g/m² (20 lb) con la cara que va a copiar hacia arriba en el ADF y el borde superior del documento en primer lugar. Después, ajuste las guías de documentos al tamaño del documento.

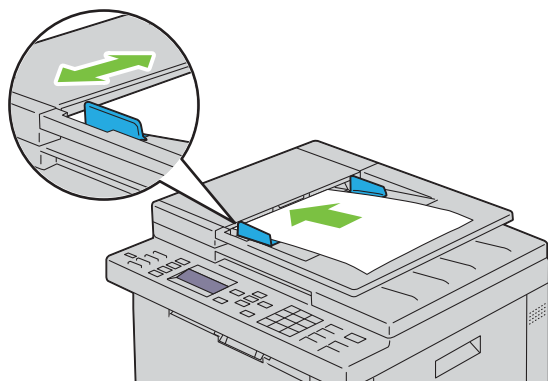

 **NOTA:** Ajuste las guías de documentos antes de copiar un documento de tamaño Extra oficio.

- 2 Personalice las opciones de copia como la calidad de imagen, el contraste, el número de copias y el tamaño de éstas. Para más información, consulte "Definir las opciones de copia" en la página 200.

Para borrar la configuración, pulse el botón **X** (Cancel).

- 3 Asegúrese de que Comenzar copia aparezca resaltado y entonces pulse el botón  (Start) para iniciar la copia.

 **NOTA:** Pulse el botón **X** (Cancel) para cancelar una copia durante el proceso de escaneado de un documento.

Definir las opciones de copia

Defina las siguientes opciones para el documento que desea copiar antes de pulsar el botón  (Start).

 **NOTA:** Las opciones volverán de manera automática a su estado predeterminado tras realizar la copia.

Número de copias

Para especificar el número de copias de 1 a 99:

- 1 Cargue el/los documento/s hacia arriba en el ADF con el borde superior del/de los documento/s hacia dentro.

○

Coloque un solo documento hacia abajo sobre el cristal de documentos y cierre la cubierta.

Para más información sobre cómo colocar un documento, consulte "Hacer copias desde el ADF" en la página 200 o "Hacer Copias Desde el cristal del escáner" en la página 198.

- 2 Pulse el botón  (Copy).

- 3 Introduzca el número de copias mediante el teclado numérico para seleccionar el valor deseado.



Color

Para seleccionar el modo copia a color o en blanco y negro:

- 1 Cargue el/los documento/s hacia arriba en el ADF con el borde superior del/de los documento/s hacia dentro.
O

Coloque un solo documento hacia abajo sobre el cristal de documentos y cierre la cubierta.

Para más información sobre cómo colocar un documento, consulte "Hacer copias desde el ADF" en la página 200 o "Hacer Copias Desde el cristal del escáner" en la página 198.

- 2 Pulse el botón  (Copy).
- 3 Pulse el botón  (Modo de color) para seleccionar el modo de color deseado.

 **NOTA:** Si la configuración de Función habilitada para COPIA se ajusta en *Habilitar* (contraseña de color), debe introducir la contraseña de cuatro dígitos para utilizar la función de copia. Si la configuración Función habilitada para COPIA se ajusta en *Deshabilitar*, se deshabilita la función de copia. Para más información, consulte "Función habilitada" en la página 167.

En orden

Para ordenar la salida de las copias: Por ejemplo, si realiza dos copias de un documento de tres páginas, se imprimirá un documento completo de tres páginas y posteriormente un segundo documento completo.



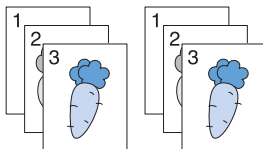



 **NOTA:** Al copiar documentos con una gran cantidad de datos se puede agotar la memoria disponible. Si se diera el caso, cancele la intercalación volviendo a poner *Sin orden* en lugar de *En orden* en el panel del operador.



- 1 Cargue el/los documento/s hacia arriba en el ADF con el borde superior del/de los documento/s hacia dentro.
O

Coloque un solo documento hacia abajo sobre el cristal de documentos y cierre la cubierta.

Para más información sobre cómo colocar un documento, consulte "Hacer copias desde el ADF" en la página 200 o "Hacer Copias Desde el cristal del escáner" en la página 198.

- 2 Pulse el botón  (Copy).
- 3 Pulse el botón  hasta que aparezca resaltado *Preferencias* y, a continuación, pulse el botón  (*Configurar*).
- 4 Asegúrese de que *En orden* aparece resaltado y, a continuación, pulse el botón  (*Configurar*).
- 5 Pulse el botón  para seleccionar la configuración deseada y, a continuación, pulse el botón  (*Configurar*).



 **NOTA:** Los valores marcados con un asterisco (*) son los predeterminados de fábrica.

<i>Sin orden</i> *	No se ordenan las copias
<i>En orden</i>	Se ordenan las copias
<i>Automático</i>	Determina de forma automática el modo de salida utilizado para las copias

- 6 Personalice las opciones de copia como la calidad de imagen, el contraste, el número de copias y el tamaño de éstas. Para más información, consulte "Definir las opciones de copia" en la página 200.

Reducir/Aumentar

Para reducir o ampliar el tamaño de una imagen copiada del 25 al 400% al copiar documentos originales desde el cristal de documentos o el ADF:







-  **NOTA:** Cuando se hace una copia reducida, pueden aparecer líneas negras en la parte inferior de la copia.
-  **NOTA:** Este elemento está disponible solo cuando **Multiple Up** se ha establecido en **Deshabilitar** o en **Manual**.

- 1 Cargue el/los documento/s hacia arriba en el ADF con el borde superior del/de los documento/s hacia dentro.

O

Coloque un solo documento hacia abajo sobre el cristal de documentos y cierre la cubierta.

Para más información sobre cómo colocar un documento, consulte "Hacer copias desde el ADF" en la página 200 o "Hacer Copias Desde el cristal del escáner" en la página 198.

- 2 Pulse el botón  (**Copy**).
- 3 Pulse el botón  hasta que aparezca resaltado **Preferencias** y, a continuación, pulse el botón  (**Configurar**).
- 4 Pulse el botón  hasta que **Reducir/Aumentar** quede resaltado y, a continuación, pulse el botón  (**Configurar**).
- 5 Pulse el botón  para seleccionar la configuración deseada y, a continuación, pulse el botón  (**Configurar**).

Series en mm

 **NOTA:** Los valores marcados con un asterisco (*) son los predeterminados de fábrica.

200%

A5->A4(141%)

A5->B5(122%)

100%*

B5->A5(81%)

A4->A5(70%)

50%

Series en pulgadas

200%

Statement->Legal(154%)



Statement->Carta(129%)

100%*

Legal->Carta (78%)

Ledger->Carta(64%)

50%

 **NOTA:** También puede utilizar el teclado numérico para especificar la proporción de zoom entre un 25% y un 400%, o bien pulsar el botón  para aumentar el zoom o  para reducirlo en intervalos de un 1%.







Tamaño documento

Para especificar el tamaño del documento predeterminado:

- 1 Cargue el/los documento/s hacia arriba en el ADF con el borde superior del/de los documento/s hacia dentro.
○

Coloque un solo documento hacia abajo sobre el cristal de documentos y cierre la cubierta.

Para más información sobre cómo colocar un documento, consulte "Hacer copias desde el ADF" en la página 200 o "Hacer Copias Desde el cristal del escáner" en la página 198.

- 2 Pulse el botón  (Copy).
- 3 Pulse el botón  hasta que aparezca resaltado **Preferencias** y, a continuación, pulse el botón  (Configurar).
- 4 Pulse el botón  hasta que **Tamaño documento** aparezca resaltado y, a continuación, pulse el botón  (Configurar).
- 5 Pulse el botón  para seleccionar la configuración deseada y, a continuación, pulse el botón  (Configurar).

 **NOTA:** Los valores marcados con un asterisco (*) son los predeterminados de fábrica.

A4 (210 x 297 mm)^{*1}

A5 (148 x 210 mm)

B5 (182 x 257 mm)

Carta (8,5 x 11")^{*1}

Folio (8,5 x 13")

Legal (8,5 x 14")

Ejecutivo (7,25 x 10,5")

^{*1} El valor predeterminado varía en función del valor de fábrica específico para cada país.





Tipo original



Para seleccionar la calidad de imagen de la copia:

- 1 Cargue el/los documento/s hacia arriba en el ADF con el borde superior del/de los documento/s hacia dentro.
○

Coloque un solo documento hacia abajo sobre el cristal de documentos y cierre la cubierta.

Para más información sobre cómo colocar un documento, consulte "Hacer copias desde el ADF" en la página 200 o "Hacer Copias Desde el cristal del escáner" en la página 198.

- 2 Pulse el botón  (Copy).
- 3 Pulse el botón  hasta que aparezca resaltado **Preferencias** y, a continuación, pulse el botón  (Configurar).
- 4 Pulse el botón  hasta que **Tipo original** aparezca resaltado y, a continuación, pulse el botón  (Configurar).

- 5 Pulse el botón  para seleccionar la configuración deseada y, a continuación, pulse el botón  (**Configurar**).

 **NOTA:** Los valores marcados con un asterisco (*) son los predeterminados de fábrica.

Texto	Adecuado para documentos con texto.
Texto y foto*	Usado para documentos tanto con texto como fotos.
Foto	Adecuado para documentos con fotos.

Más cla./Más osc.









Para ajustar el contraste y obtener una copia más clara o más oscura que el original:

- 1 Cargue el/los documento/s hacia arriba en el ADF con el borde superior del/de los documento/s hacia dentro.

O

Coloque un solo documento hacia abajo sobre el cristal de documentos y cierre la cubierta.

Para más información sobre cómo colocar un documento, consulte "Hacer copias desde el ADF" en la página 200 o "Hacer Copias Desde el cristal del escáner" en la página 198.

- 2 Pulse el botón  (**Copy**).
- 3 Pulse el botón  hasta que aparezca resaltado **Preferencias** y, a continuación, pulse el botón  (**Configurar**).
- 4 Pulse el botón  hasta que **Más Claro/Más Oscuro** aparezca resaltado, y a continuación pulse  (**Configurar**).
- 5 Pulse los botones  o  para seleccionar la configuración deseada y, a continuación, pulse el botón  (**Configurar**).

 **NOTA:** Los valores marcados con un asterisco (*) son los predeterminados de fábrica.

Más claro2	Crea la copia más clara que el original. Adecuado para los documentos oscuros.
Más claro1	
Normal*	Funciona bien con documentos estándar mecanografiados o impresos.
Más oscuro1	Crea la copia más oscura que el original. Adecuado para las impresiones claras o con marcas tenues de lápiz.
Más oscuro2	

Nitidez





Ajustar la nitidez para que la copia sea más nítida o más difuminada que el original:



- 1 Cargue el/los documento/s hacia arriba en el ADF con el borde superior del/de los documento/s hacia dentro.

O

Coloque un solo documento hacia abajo sobre el cristal de documentos y cierre la cubierta.

Para más información sobre cómo colocar un documento, consulte "Hacer copias desde el ADF" en la página 200 o "Hacer Copias Desde el cristal del escáner" en la página 198.

- 2 Pulse el botón  (**Copy**).
- 3 Pulse el botón  hasta que aparezca resaltado **Preferencias** y, a continuación, pulse el botón  (**Configurar**).
- 4 Pulse el botón  hasta que **Nitidez** aparezca resaltado y, a continuación, pulse el botón  (**Configurar**).

- 5 Pulse el botón  para seleccionar la configuración deseada y, a continuación, pulse el botón  (**Configurar**).



NOTA: Los valores marcados con un asterisco (*) son los predeterminados de fábrica.

El más nítido	La copia es más nítida que el original.
Más nítido	
Normal*	La copia no es ni más nítida ni más difuminada que el original.
Más difum	La copia es más difuminada que el original.
El más difum	

Expo auto







Para suprimir el fondo del original y mejorar la calidad del texto en la copia:

- 1 Cargue el/los documento/s hacia arriba en el ADF con el borde superior del/de los documento/s hacia dentro.

O

Coloque un solo documento hacia abajo sobre el cristal de documentos y cierre la cubierta.

Para más información sobre cómo colocar un documento, consulte "Hacer copias desde el ADF" en la página 200 o "Hacer Copias Desde el cristal del escáner" en la página 198.

- 2 Pulse el botón  (**Copy**).
- 3 Pulse el botón  hasta que aparezca resaltado **Preferencias** y, a continuación, pulse el botón  (**Configurar**).
- 4 Pulse el botón  hasta que **Exposición automática** aparezca resaltado y, a continuación, pulse el botón  (**Configurar**).
- 5 Pulse el botón  hasta que aparezca resaltado **Habilitar** y, a continuación, pulse el botón  (**Configurar**).

Multiple Up

Para imprimir dos imágenes originales ajustadas a una página de papel:

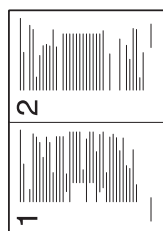
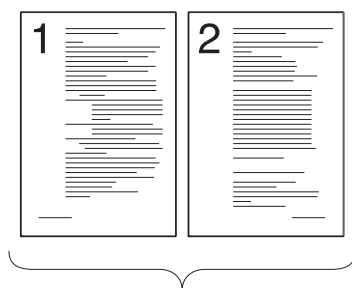

Auto:
Reduce automáticamente el tamaño de las imágenes para que quepan en una página.









Manual:
Reduce el tamaño de las imágenes de tamaño personalizado según la configuración del menú Reducir/Aumentar.

- 1 Cargue el/los documento/s hacia arriba en el ADF con el borde superior del/de los documento/s hacia dentro.
O

Coloque un solo documento hacia abajo sobre el cristal de documentos y cierre la cubierta.

Para más información sobre cómo colocar un documento, consulte "Hacer copias desde el ADF" en la página 200 o "Hacer Copias Desde el cristal del escáner" en la página 198.

- 2 Pulse el botón  (Copy).
- 3 Pulse el botón  hasta que aparezca resaltado **Preferencias** y, a continuación, pulse el botón  (Configurar).
- 4 Pulse el botón  hasta que **Multiple Up** aparezca resaltado y, a continuación, pulse el botón  (Configurar).



- 5 Pulse el botón  para seleccionar el parámetro deseado y luego pulse el botón  (**Configurar**).



 **NOTA:** Los valores marcados con un asterisco (*) son los predeterminados de fábrica.

Deshabilitar*	No se imprimen varias páginas en una.
Automático	Reduce automáticamente el tamaño de las imágenes del original para que quepan en una hoja de papel.
Manual	Imprime el tamaño original de las imágenes originales en una hoja de papel con el tamaño especificado en Reducir/Aumentar .

- 6 Personalice las opciones de copia como la calidad de imagen, el contraste, el número de copias y el tamaño de éstas. Para más información, consulte "Definir las opciones de copia" en la página 200.

- 7 Asegúrese de que **Comenzar copia** aparezca resaltado y entonces pulse el botón  (**Start**) para iniciar la copia.

Cuando está utilizando el cristal de documentos y establece **Multiple Up** en **Auto** o **Manual**, el sistema solicita otra página. Pulse el botón  para seleccionar **Sí** o **No** y, a continuación, pulse el botón  (**Configurar**).

Si elige **Sí**, pulse el botón  para seleccionar **Continuar** o **Cancelar** y, a continuación, pulse el botón  (**Configurar**).

Margen superior/inferior

Especificar el margen superior y el margen inferior de la copia:

- 1 Cargue el/los documento/s hacia arriba en el ADF con el borde superior del/de los documento/s hacia dentro.



O



Coloque un solo documento hacia abajo sobre el cristal de documentos y cierre la cubierta.

Para más información sobre cómo colocar un documento, consulte "Hacer copias desde el ADF" en la página 200 o "Hacer Copias Desde el cristal del escáner" en la página 198.

- 2 Pulse el botón  (**Copy**).

- 3 Pulse el botón  hasta que aparezca resaltado **Preferencias** y, a continuación, pulse el botón  (**Configurar**).

- 4 Pulse el botón  hasta que **Margen Superior/Inferior** aparezca resaltado y, a continuación, pulse el botón  (**Configurar**).

- 5 Pulse el botón  o , o introduzca el valor deseado mediante el teclado numérico y, a continuación, pulse el botón  (**Configurar**).

 **NOTA:** Los valores marcados con un asterisco (*) son los predeterminados de fábrica.

4 mm*/0,2 pulg.*	Especifique el valor en incrementos de 1 mm/0,1 pulg.
------------------	---

Rango disponible:
0-50 mm/0,0-2,0 pulg.









Margen izquierdo/derecho

Especificar el margen izquierdo y el margen derecho de la copia:

- 1 Cargue el/los documento/s hacia arriba en el ADF con el borde superior del/de los documento/s hacia dentro.
O

Coloque un solo documento hacia abajo sobre el cristal de documentos y cierre la cubierta.

Para más información sobre cómo colocar un documento, consulte "Hacer copias desde el ADF" en la página 200 o "Hacer Copias Desde el cristal del escáner" en la página 198.

- 2 Pulse el botón  (Copy).
- 3 Pulse el botón  hasta que aparezca resaltado **Preferencias** y, a continuación, pulse el botón  (Configurar).
- 4 Pulse el botón  hasta que **Margen izquierdo/derecho** aparezca resaltado y, a continuación, pulse el botón  (Configurar).
- 5 Pulse el botón  o , o introduzca el valor deseado mediante el teclado numérico y, a continuación, pulse el botón  (Configurar).

 **NOTA:** Los valores marcados con un asterisco (*) son los predeterminados de fábrica.

4 mm*/0,2 pulg.* Especifique el valor en incrementos de 1 mm/0,1 pulg.

Rango disponible:
0-50 mm/0,0-2,0 pulg.









Margen central

Especificar el margen central de la copia:

- 1 Cargue el/los documento/s hacia arriba en el ADF con el borde superior del/de los documento/s hacia dentro.
O

Coloque un solo documento hacia abajo sobre el cristal de documentos y cierre la cubierta.

Para más información sobre cómo colocar un documento, consulte "Hacer copias desde el ADF" en la página 200 o "Hacer Copias Desde el cristal del escáner" en la página 198.

- 2 Pulse el botón  (Copy).
- 3 Pulse el botón  hasta que aparezca resaltado **Preferencias** y, a continuación, pulse el botón  (Configurar).
- 4 Pulse el botón  hasta que **Margen central** aparezca resaltado y, a continuación, pulse el botón  (Configurar).
- 5 Pulse el botón  o , o introduzca el valor deseado mediante el teclado numérico y, a continuación, pulse el botón  (Configurar).

 **NOTA:** Los valores marcados con un asterisco (*) son los predeterminados de fábrica.



0 mm*/0,0 pulg.* Especifique el valor en incrementos de 1 mm/0,1 pulg.

Rango disponible:
0-50 mm/0,0-2,0 pulg.

Copia de una tarjeta de identificación

Puede copiar ambas caras de una tarjeta de ID en una cara de una hoja de papel en su tamaño original seleccionando Comenzar copia de ID.

Para realizar una copia:

- 1 Coloque una tarjeta de ID boca abajo en el cristal para documentos y cierre la tapa de documentos.
Para más información sobre cómo colocar un documento, consulte "Hacer Copias Desde el cristal del escáner" en la página 198.
- 2 Pulse el botón  (Copy)
- 3 Para especificar las opciones de copia siguientes, pulse el botón  hasta que se resalte Preferencias y después pulse el botón  (Configurar).



- Más cla./Más osc.
- Nitidez
- Expo auto
- Color



Para más información sobre las opciones de copia, consulte "Definir las opciones de copia" en la página 200.

- 4 Pulse el botón  hasta que se resalte Comenzar copia de ID y después pulse el botón  (Configurar).

Tras escanear la cara delantera de la tarjeta de ID, se muestra en la pantalla un mensaje que le pide que lo gire.

- a Para escanear la cara posterior de la tarjeta de ID, gírelo y pulse el botón  hasta que se resalte Continuar y después pulse el botón  (Configurar).



- b Para finalizar la copia sin escanear la cara posterior de la tarjeta de ID, pulse el botón  hasta que se resalte Imprimir ahora y después pulse el botón  (Configurar) o el botón  (Start).

 **NOTA:** Puede acceder directamente a esta función pulsando el botón  (ID Copy) en el panel del operador.











 **NOTA:** Si la configuración de Función habilitada para COPIA se establece en Habilitar (contraseña de color), debe introducir la contraseña de cuatro dígitos para iniciar la copia en color. Para más información, consulte "Función habilitada" en la página 167.

Cambiar la configuración predeterminada

Las opciones del menú COPIA, como el contraste y la calidad de imagen, pueden configurarse como modos de uso frecuente. Al copiar un documento, se utiliza la configuración predeterminada a menos que se cambie con los botones correspondientes en el panel del operador.

 **NOTA:** Mientras establece las opciones de copia, si pulsa el botón  (Cancel), se cancelará la configuración modificada y volverá al estado predeterminado.

Para crear su propia configuración predeterminada:

- 1 Pulse el botón  (Menu).
- 2 Pulse el botón  hasta que aparezca resaltado Sistema y, a continuación, pulse el botón  (Configurar).
- 3 Asegúrese de que Valores predets se ha resaltado y, a continuación, pulse el botón  (Configurar).
- 4 Asegúrese de que Predets copia aparece resaltado y, a continuación, pulse el botón  (Configurar).
- 5 Pulse el botón  hasta que aparezca resaltado el elemento de menú deseado y, a continuación, pulse el botón  (Configurar).
- 6 Pulse el botón  o  hasta que el ajuste deseado aparezca resaltado o escríbalo con el teclado numérico, y a continuación pulse el botón  (Configurar).
- 7 Repita los pasos 5 y 6, según sea necesario.
- 8 Para volver a la pantalla anterior, pulse el botón  (Atrás).

Escaneado

Descripción general del escaneado

 **NOTA:** Si la configuración de Función habilitada para ESCANEADO se ajusta en *Habilitar (contr.)*, debe introducir la contraseña de cuatro dígitos para utilizar la función de escaneado. Si la configuración Función habilitada para ESCANEADO se ajusta en *Deshabilitar*, se deshabilita la función de escaneado. Para más información, consulte "Función habilitada" en la página 167.

Use Dell™ Color Multifunction Printer | E525w para convertir fotografías y texto en imágenes editables en el equipo.

La configuración de la resolución necesaria para escanear un elemento depende del tipo de elemento y de cómo piensa usar la imagen o documento después de escanearlo en su equipo. Para obtener los mejores resultados posibles, use esta configuración recomendada.

Tipo	Resolución
Documentos	300 ppp en blanco y negro o 200 ppp en escala de grises o color
Documentos de baja calidad o que contienen poco texto	400 ppp en blanco y negro o 300 ppp en escala de grises
Fotografías e imágenes	100-200 ppp en color o 200 ppp en escala de grises
Imágenes para una impresora de chorro de tinta	150-300 ppp
Imágenes para una impresora de alta resolución	300-600 ppp

Los escaneados realizados con resoluciones por encima de las recomendadas pueden exceder la capacidad de la aplicación. Si necesita una resolución por encima de las recomendadas en la tabla anterior, debería reducir el tamaño de la imagen visualizándola (o escaneándola) previamente y cortándola antes de escanear la imagen.

Escaneado desde el panel del operador - Uso de una aplicación





 **NOTA:** Compruebe que el ordenador y la impresora estén bien conectados con el cable USB.

 **NOTA:** Puede especificar el tipo de archivo, el nombre de archivo y el destino de salida del archivo escaneado mediante Dell Document Hub. Si desea obtener más detalles, consulte la sección Preguntas frecuentes en Dell Document Hub.



- 1 Cargue el/los documento/s hacia arriba en el ADF con el borde superior del/de los documento/s hacia dentro.
O

Coloque un solo documento hacia abajo sobre el cristal de documentos y cierre la cubierta.

Para más información sobre cómo colocar un documento, consulte "Hacer copias desde el ADF" en la página 200 o "Hacer Copias Desde el cristal del escáner" en la página 198.

- 2 Pulse el botón  (Scan).
- 3 Pulse el botón  hasta que aparezca resaltado Escanear a PC y, a continuación, pulse el botón  (Configurar).
- 4 Pulse el botón  hasta que aparezca resaltado Ordenador y, a continuación, pulse el botón  (Configurar).

- 5 Configure las opciones de escaneado según sea necesario.

Se pueden configurar opciones como el formato del archivo y el modo de color. Para configurar estas opciones, pulse el botón  hasta que se resalte **Preferencias** y después pulse el botón  (**Configurar**). Para más información sobre los elementos de configuración, consulte "Valores predeterminados de escaneado" en la página 129.

- 6 Asegúrese de que **Comenzar escaneado** aparezca resaltado y entonces pulse el botón  (**Start**).

Escaneado desde el panel del operador - Uso de Web Services on Devices (WSD)

Si la impresora se conecta a un ordenador mediante la red usando el protocolo Web Services on Devices (WSD), puede usarlo para enviar imágenes escaneadas a un ordenador.

 **NOTA:** Es necesario conectar la impresora y el ordenador mediante el protocolo antes de escanear los documentos.

 **NOTA:** El protocolo solamente es compatible con Windows Vista®, Windows® 7, Windows® 8 y Windows® 8.1.

Configuración de la impresora para Escanear a Web Services on Devices (WSD)

Configure la impresora y el PC para la conexión mediante Web Services on Devices (WSD).

Comprobación de la configuración de la impresora

Configure WSD en **Habilitar** en la configuración de la impresora. Para más información, consulte "Protocolo" en la página 149.

Configuración del ordenador

 **NOTA:** En Windows® 8 y Windows® 8.1, el equipo conecta la impresora automáticamente mediante Web Services on Devices (WSD). No hace falta instalar la impresora manualmente.

En Windows® 7

- 1 Haga clic en **Iniciar** → **Equipo** → **Red**.
- 2 Haga clic con el botón derecho en el icono de la impresora y después haga clic en **Instalar**. La impresora se conectará mediante Web Services on Devices (WSD).

En Windows Vista®



- 1 Haga clic en **Inicio** → **Red**.
- 2 Haga clic con el botón derecho en el icono de la impresora y después haga clic en **Instalar**.
- 3 Haga clic en **Continuar**. La impresora se conectará mediante Web Services on Devices (WSD).

Procedimientos para escanear mediante Web Services on Devices (WSD)

- 1 Cargue el/los documento/s hacia arriba en el ADF con el borde superior del/de los documento/s hacia dentro.
O

Coloque un documento boca abajo en el cristal para documentos y cierre la tapa de documentos.

Para más información sobre cómo colocar un documento, consulte "Hacer copias desde el ADF" en la página 200 o "Hacer Copias Desde el cristal del escáner" en la página 198.

- 2 Pulse el botón  (**Scan**).
- 3 Pulse el botón  hasta que aparezca resaltado **Escanear a PC** y, a continuación, pulse el botón  (**Configurar**).

- 4 Pulse el botón **▼** hasta que se resalte el equipo al que desea enviar el trabajo de escaneado y, a continuación, pulse el botón **✓** (**Configurar**).
 - 5 Pulse el botón **▼** hasta que aparezca resaltado **Evento** y, a continuación, pulse el botón **✓** (**Configurar**).
 - 6 Pulse el botón **▼** hasta que aparezca resaltada la tarea de escaneado deseada y, a continuación, pulse el botón **✓** (**Configurar**).
- ✎ NOTA:** La aplicación con la que cada escaneado está asociado depende de la configuración del ordenador.
- 7 Asegúrese de que **Comenzar escaneado** aparezca resaltado y entonces pulse el botón **▶** (**Start**).

Escaneado mediante el controlador TWAIN

La impresora es compatible con el controlador TWAIN para escanear imágenes. Este controlador es uno de los componentes estándar proporcionados por Windows Vista®, Windows® 7, Windows® 8, Windows® 8.1, Windows Server® 2003, Windows Server® 2008, Windows Server® 2008 R2, Windows Server® 2012, Windows Server® 2012 R2, Mac OS X 10.6, OS X 10.7, OS X 10.8, OS X 10.9 y OS X 10.10, que funciona con varios escáneres.

✎ NOTA: Compruebe que el ordenador y la impresora estén bien conectados con el cable Ethernet o USB.

- 1 Cargue el/los documento/s hacia arriba en el ADF con el borde superior del/de los documento/s hacia dentro.
○

Coloque un solo documento hacia abajo sobre el cristal de documentos y cierre la cubierta.

Para más información sobre cómo colocar un documento, consulte "Hacer copias desde el ADF" en la página 200 o "Hacer Copias Desde el cristal del escáner" en la página 198.

- 2 Abra el software de tratamiento de gráficos como Adobe® Photoshop®.
- 3 Desde el software, seleccione el comando para iniciar el escaneado y, después, seleccione la impresora como escáner.

El procedimiento para seleccionar el comando de inicio del escaneado varía en función del software. Para obtener más información, consulte el manual suministrado con el software.

- 4 Seleccione las preferencias de escaneado y haga clic en **Pres. prel.** para mostrar la imagen de vista previa.

✎ NOTA: La **Pres. prel.** solo está disponible al colocar un documento en el cristal de documentos.

✎ NOTA: La ilustración puede variar según el sistema operativo.

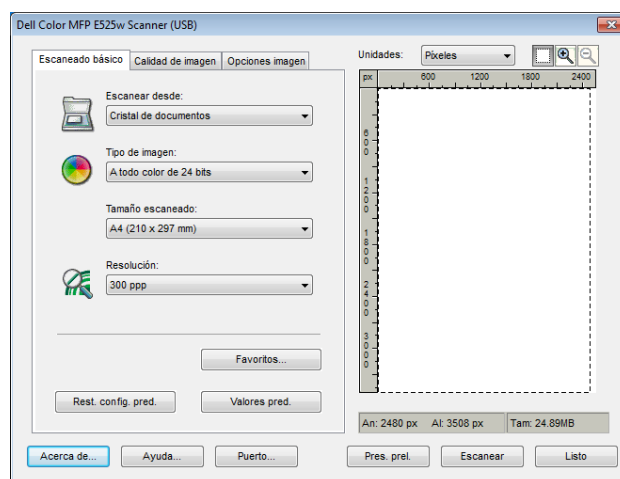

- 5 Seleccione las propiedades deseadas en las fichas **Calidad de imagen** y **Opciones imagen**.

- 6 Haga clic en **Escanear** para iniciar el escaneado.
- 7 Siga las instrucciones que aparecen en pantalla para editar la imagen después de copiarla en el ordenador.

Escaneado mediante el controlador Windows Image Acquisition (WIA)

La impresora también es compatible con el controlador WIA para escanear imágenes. WIA es uno de los componentes estándar proporcionado por Windows® sistemas operativos, y funciona con escáneres y cámaras digitales. A diferencia del controlador TWAIN, el controlador WIA le permite escanear imágenes y manipular fácilmente esas imágenes sin necesidad de usar más programas de software.

 **NOTA:** Compruebe que el ordenador y la impresora estén bien conectados con el cable USB.

- 1 Cargue el/los documento/s hacia arriba en el ADF con el borde superior del/de los documento/s hacia dentro.

O

Coloque un solo documento hacia abajo sobre el cristal de documentos y cierre la cubierta.

Para más información sobre cómo colocar un documento, consulte "Hacer copias desde el ADF" en la página 200 o "Hacer Copias Desde el cristal del escáner" en la página 198.

- 2 Inicie el software de dibujo, por ejemplo, **Paint**.

 **NOTA:** Si trabaja con Windows Vista® o Windows Server® 2008, use **Windows Photo Gallery** en lugar de **Paint**.

- 3 Haga clic en **Archivo** → **Desde escáner o cámara** (botón **Paint** → **Desde escáner o cámara** en Windows® 7, Windows® 8, Windows® 8.1, Windows Server® 2008 R2, Windows Server® 2012 y Windows Server® 2012 R2).

Aparece la ventana **Digitalizar mediante Dell E525w Scanner**.

 **NOTA:** La ilustración puede variar según el sistema operativo.

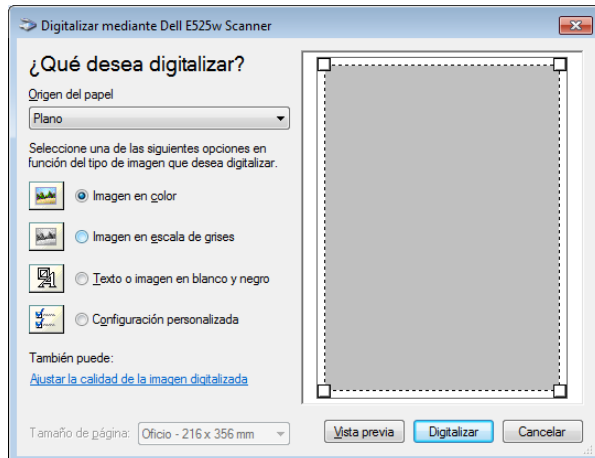

- 4 Seleccione las preferencias de escaneado y haga clic en **Ajustar la calidad de la imagen digitalizada** para abrir el cuadro de diálogo **Propiedades avanzadas**.
- 5 Seleccione las propiedades que desee, como brillo y contraste, y, a continuación, haga clic en **OK**.
- 6 Haga clic en **Digitalizar** para iniciar el escaneado.
- 7 En el menú **Archivo**, haga clic en **Guardar como**.
- 8 Introduzca el nombre de la imagen, seleccione un formato de archivo y especifique la ubicación donde desee guardar la imagen.

Escaneado a un ordenador o servidor mediante SMB/FTP

Descripción general

La función Escanear a carpeta de red le permite escanear documentos y enviar los documentos escaneados a un ordenador de la red a través del protocolo FTP o SMB.

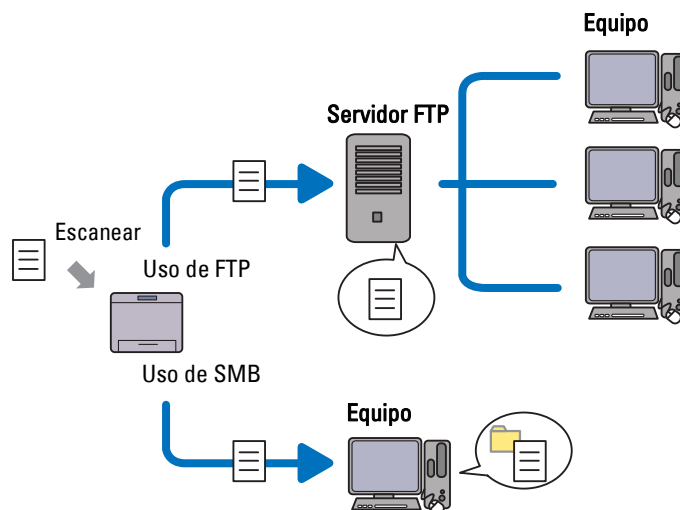

Puede seleccionar la clase de servidor y especificar un destino para almacenar el documento escaneado con **Dell Printer Configuration Web Tool** o con el **Editor de la libreta de direcciones**.

Para usar la función Escanear a carpeta de red, se requieren los siguientes elementos.

- Uso de SMB

Para transferir datos a través de SMB, el equipo debe ejecutar uno de los siguientes sistemas operativos que incluya el uso compartido de carpetas.

Para Mac OS X, se debe crear una cuenta de usuario compartida en Mac OS X.

- Windows Vista®
- Windows® 7
- Windows® 8
- Windows® 8.1
- Windows Server® 2003
- Windows Server® 2008
- Windows Server® 2008 R2
- Windows Server® 2012
- Windows Server® 2012 R2
- Mac OS X 10.6
- OS X 10.7
- OS X 10.8
- OS X 10.9
- OS X 10.10

- Uso de FTP

Para transferir datos a través de FTP, se necesita uno de los siguientes servidores FTP y una cuenta al servidor FTP (nombre de inicio de sesión y contraseña).

- Windows Vista[®], Windows[®] 7, Windows Server[®] 2003, Windows Server[®] 2008 y Windows Server[®] 2008 R2
Servicio FTP de Microsoft[®] Internet Information Services 6.0
- Windows[®] 8 y Windows Server[®] 2012
Servicio FTP de Microsoft[®] Internet Information Services 8.0
- Mac OS X
Servicio FTP de Mac OS X 10.6, OS X 10.7, OS X 10.8, OS X 10.9 y OS X 10.10

Para obtener información acerca de cómo configurar el servicio FTP, consulte al administrador del sistema.

Siga el procedimiento que se describe a continuación para usar la función Escanear a carpeta de red.

"Confirmación del nombre de inicio de sesión y la contraseña" en la página 216



"Creación de una carpeta para guardar el documento" en la página 217



"Registro de destinos en la libreta de direcciones" en la página 220



"Envío del archivo escaneado a un ordenador o servidor" en la página 225

Confirmación del nombre de inicio de sesión y la contraseña

Cuando se utilice SMB

La función Escanear a carpeta de red requiere una cuenta de inicio de sesión de usuario con una contraseña válida y no vacía para la autenticación. Confirme el nombre de usuario y la contraseña de inicio de sesión.



Si no usa una contraseña para iniciar su sesión, debe crear una contraseña en su cuenta mediante el siguiente procedimiento.

En Windows Vista® y Windows® 7

- 1 Haga clic en Inicio→ Panel de control.
- 2 Haga clic en Cuentas de usuario y protección infantil.
- 3 Haga clic en Cuentas de usuario.
- 4 Haga clic en Crear una contraseña para la cuenta y añada una contraseña para su cuenta de inicio de sesión de usuario.

En Windows® 8 y Windows Server® 2012

- 1 Haga clic con el botón derecho en el extremo inferior izquierdo de la pantalla y, después, haga clic en Panel de control.
- 2 Haga clic en Cambiar configuración de PC.
- 3 Haga clic en Usuarios.
- 4 Haga clic en Crear una contraseña y añada una contraseña para su cuenta de inicio de sesión de usuario.

En Windows® 8.1 y Windows Server® 2012 R2

- 1 Haga clic con el botón derecho en el extremo inferior izquierdo de la pantalla y, después, haga clic en Panel de control.
- 2 Haga clic en Cambiar configuración de PC.
- 3 Haga clic en Cuentas.
- 4 Haga clic en Opciones de inicio de sesión.
- 5 Haga clic en Agregar bajo Contraseña, y agregue una contraseña para su cuenta de inicio de sesión de usuario.

En Windows Server® 2008

- 1** Haga clic en Inicio → Panel de control.
- 2** Haga doble clic en Cuentas de usuario.
- 3** Haga clic en Crear una contraseña para la cuenta y añada una contraseña para su cuenta de inicio de sesión de usuario.

En Windows Server® 2008 R2

- 1** Haga clic en Inicio→ Panel de control.
- 2** Seleccione Cuentas de usuario.
- 3** Haga clic en Cuentas de usuario.
- 4** Haga clic en Crear una contraseña para la cuenta y añada una contraseña para su cuenta de inicio de sesión de usuario.

En Mac OS X 10.6, OS X 10.7, OS X 10.8, OS X 10.9 y OS X 10.10

- 1** Haga clic en Preferencias del sistema → Usuarios y grupos (Cuentas para Mac OS X 10.6).
- 2** Seleccione Cambiar contraseña.
- 3** Especifique una contraseña para su cuenta de inicio de sesión de usuario en **Contraseña nueva**.
- 4** Vuelva a escribir la contraseña en **Verificar**.

Una vez confirmados el nombre de usuario y la contraseña de inicio de sesión, vaya a "Creación de una carpeta para guardar el documento" en la página 217.

Cuando se utilice FTP

La función Escanear a carpeta de red requiere un nombre de usuario y una contraseña. Para obtener su nombre de usuario y contraseña, póngase en contacto con el administrador del sistema.

Creación de una carpeta para guardar el documento

Cuando se utilice SMB

Comparta una carpeta para almacenar el documento escaneado mediante el siguiente procedimiento.

En Windows Vista®, Windows® 7, Windows® 8, Windows® 8.1, Windows Server® 2008, Windows Server® 2008 R2, Windows Server® 2012 y Windows Server® 2012 R2

- 1 Cree una carpeta en el directorio que desee del ordenador (ejemplo de nombre de carpeta, MiCarpeta).
- 2 Haga clic con el botón derecho en la carpeta y seleccione **Propiedades**.

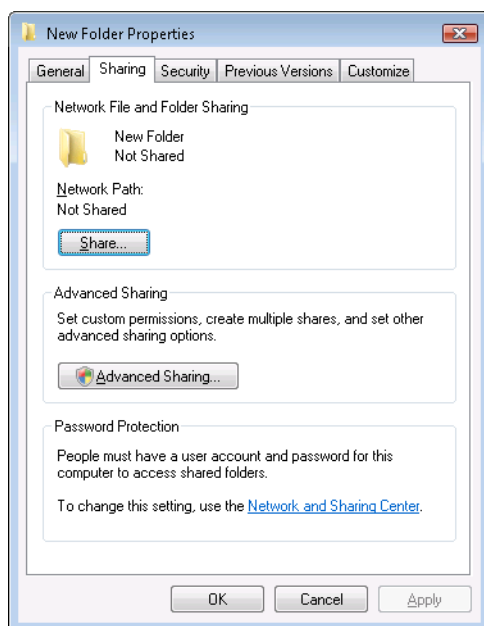

- 3 Haga clic en la ficha **Compartir** y, a continuación, haga clic en **Uso compartido avanzado**.
- 4 Seleccione la casilla de verificación **Compartir esta carpeta**.
- 5 Especifique un nombre compartido en el cuadro **Nombre compartido**.

 **NOTA:** Anote el nombre compartido ya que tendrá que utilizarlo en el siguiente procedimiento de configuración.

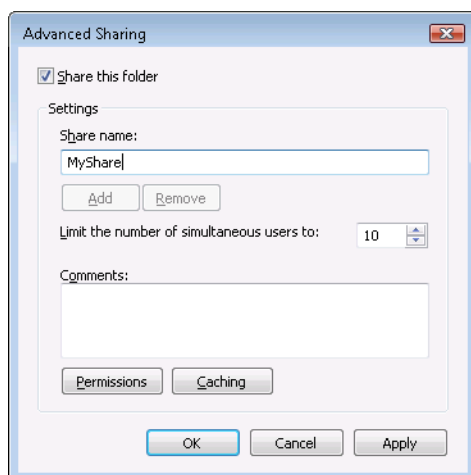

- 6 Haga clic en **Permisos** para otorgar un permiso de escritura para esta carpeta.
- 7 Haga clic en **Agregar**.

- 8 Busque su nombre de inicio de sesión de usuario haciendo clic en **Avanzado**, o escriba su nombre de inicio de sesión de usuario en el cuadro **Escribir los nombres de objeto para seleccionar** y haga clic en **Comprobar nombres** para confirmar (ejemplo de nombre de inicio de sesión de usuario, YoMi smo).

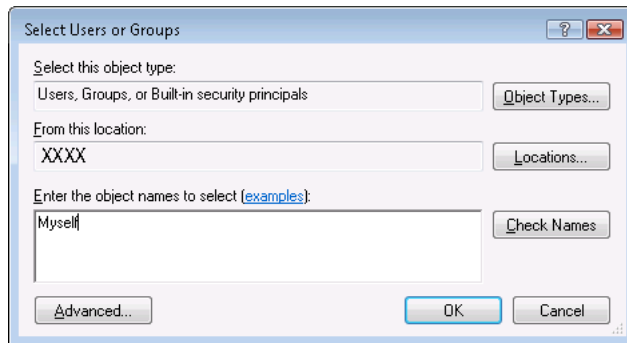

- 9 Cuando haya terminado, haga clic en **OK**.
- 10 Haga clic en el nombre de inicio de sesión de usuario que acaba de especificar. Seleccione la casilla de verificación **Control total**. De este modo tendrá permiso para enviar el documento a esta carpeta.

 **NOTA:** No utilice **Todos** como nombre de inicio de sesión de usuario.

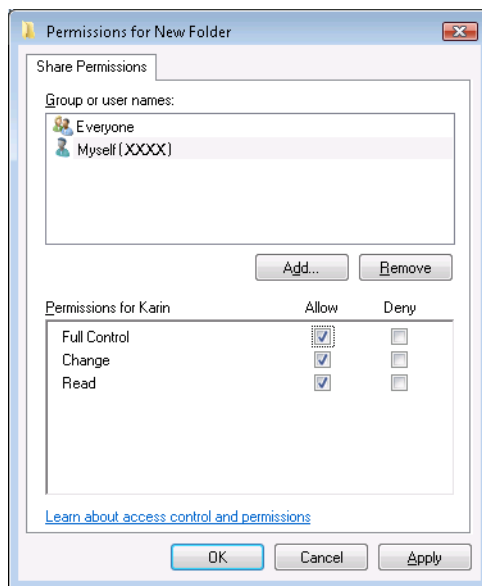

- 11 Haga clic en **OK**.

 **NOTA:** Para añadir subcarpetas, cree nuevas carpetas dentro de la carpeta compartida creada.
Ejemplo: Nombre de carpeta: MiCarpeta, Nombre de carpeta de segundo nivel: MiFoto, Nombre de carpeta de tercer nivel: Juan.
Ahora deberá ver MiCarpeta\MiFoto\Juan en el directorio.

Cuando haya creado una carpeta, vaya a "Registro de destinos en la libreta de direcciones" en la página 220.

En Mac OS X 10.6, OS X 10.7, OS X 10.8, OS X 10.9 y OS X 10.10

- 1 Cree una carpeta en el directorio que desee del ordenador (ejemplo de nombre de carpeta, MiCarpeta).
 **NOTA:** Anote el nombre de la carpeta ya que tendrá que utilizarlo en el siguiente procedimiento de configuración.
- 2 Seleccione la carpeta creada y, a continuación, seleccione **Get Info (Obtener información)** en el menú **Archivo**.
- 3 Seleccione la casilla **Carpeta compartida** y, a continuación, cierre la ventana.
- 4 Abra **Preferencias del sistema** y haga clic en **Compartir**.
- 5 Marque la casilla **Compartir archivos** y pulse **Opciones**.
- 6 Seleccione la casilla de verificación **Compartir archivos y carpetas mediante SMB (Windows) (Compartir archivos y carpetas mediante SMB para OS X 10.9 y OS X 10.10)** y la del nombre de cuenta.
- 7 Introduzca la contraseña de su cuenta y, a continuación, haga clic **Aceptar**.
- 8 Haga clic en **Done (Aceptar)**.

Cuando se utilice FTP

Para obtener información acerca de un destino para almacenar el documento, póngase en contacto con su administrador del sistema.

Registro de destinos en la libreta de direcciones

Puede configurar la impresora para utilizar la función Escanear a carpeta de red con Dell Printer Configuration Web Tool o Editor libreta de direcciones.

Desde Dell Printer Configuration Web Tool

- 1 Abra un navegador web.
- 2 Escriba la dirección IP de la impresora en la barra de direcciones y haga clic en **Ir**.
Aparece la página web de la impresora.
 **NOTA:** Para obtener información detallada sobre la forma de comprobar la dirección IP de la impresora, consulte "Verificación de la dirección IP" en la página 49.
- 3 Haga clic en **Lib. direcc..**
Aparece el cuadro de diálogo de inicio de sesión.

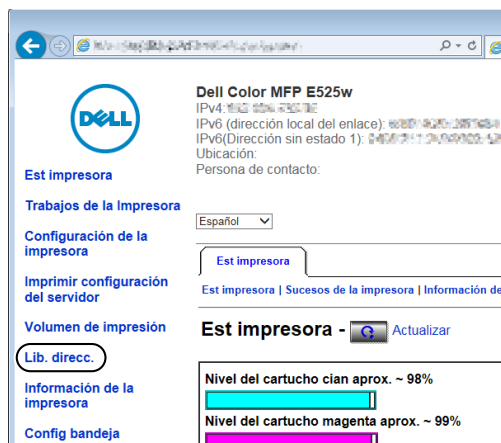

- 4 Escriba el nombre de usuario y la contraseña correctos.
 **NOTA:** El nombre de usuario predeterminado es admin, y la contraseña predeterminada es en blanco.

- 5 Haga clic en la ficha **Dirección de servidor**.
- 6 Seleccione un número sin utilizar y haga clic en **Crear**.

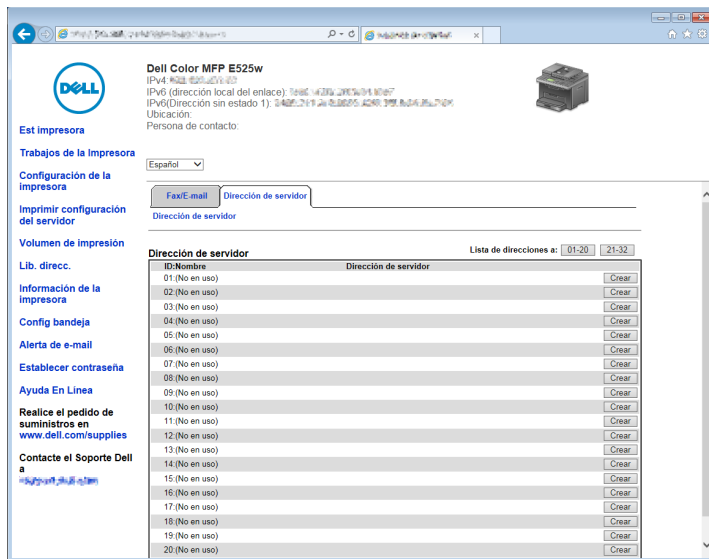

Aparece la página **Dirección de servidor**.

Server Address	
ID	01 (New Registration)
1 — Name	<input type="text"/> e.g. PeterShare, Sharedfolder
2 — Server Type	<input checked="" type="radio"/> FTP <input type="radio"/> SMB FTP (ftp://Server Address/Server Path) SMB (//Server Address/Share Name/Server Path)
3 — Server Address	<input type="text"/> e.g. myPC, XXX.XXX.XXX.XXX
4 — Share Name	<input type="text"/> e.g. SMB (Share, Sharedfolder)
5 — Server Path	<input type="text"/> e.g. FTP (pub, pub/share), SMB (finance, finance/Peter, finance/Peter/Sales)
6 — Server Port Number	<input type="text"/> FTP(21, 5000 - 65535), SMB(139, 5000 - 65535)
7 — Login Name	<input type="text"/> e.g. FTP (anonymous, Peter), SMB (Peter, Domain/Peter)
8 — Login Password	<input type="password"/>
9 — Re-enter Password	<input type="password"/>

Para rellenar los campos, especifique la información tal y como se indica a continuación:

- | | | |
|---|----------------------|---|
| 1 | Nombre | Introduzca un nombre coloquial para que aparezca en la libreta de direcciones. |
| 2 | Tipo servidor | Seleccione SMB si va a almacenar los documentos en una carpeta compartida del equipo.
Seleccione FTP si va a utilizar un servidor FTP. |

3	Dirección de servidor	<p>Especifique el nombre de servidor o la dirección IP del equipo o el nombre del servidor FTP que haya compartido.</p> <p>Se admiten IPv4 e IPv6.</p> <p>A continuación se muestran ejemplos:</p> <ul style="list-style-type: none"> • Para FTP: <ul style="list-style-type: none"> Nombre de servidor: mihost.ejemplo.com (mihost: nombre de host, ejemplo.com: nombre de dominio) Dirección IP (IPv4): 192.0.2.1 • Para SMB: <ul style="list-style-type: none"> Nombre de servidor: mihost Dirección IP (IPv4): 192.0.2.1
4	Nombre compartido	<p>Sólo para SMB.</p> <p>En el sistema operativo Windows®, escriba el nombre compartido de la carpeta donde desea almacenar el documento escaneado en el equipo del destinatario.</p> <p>En Mac OS, escriba el nombre de la carpeta donde desea almacenar el documento escaneado en el equipo del destinatario.</p>
5	Ruta del servidor	<p>Para SMB</p> <p>Para almacenar directamente el documento escaneado en la carpeta compartida sin crear ninguna subcarpeta, deje el espacio en blanco.</p> <p>Para almacenar el documento escaneado en la carpeta que ha creado bajo la carpeta compartida, escriba la ruta de acceso de la manera siguiente.</p> <p>Ejemplo: Nombre de carpeta compartida: MiCarpeta, Nombre de carpeta de segundo nivel: MiFoto, Nombre de carpeta de tercer nivel: Juan</p> <p>Ahora debería ver MiCarpeta\MiFoto\Juan en su directorio.</p> <div data-bbox="492 1136 867 1289" style="margin-left: 20px;"> <pre> graph TD A[MiCarpeta (carpeta compartida)] --> B[MiFoto] B --> C[Juan] </pre> </div> <p>En este caso, escriba el siguiente elemento.</p> <p>Ruta del servidor: \MiFoto\Juan</p> <p>Para FTP</p> <p>Escriba la ruta del servidor donde se almacenará el documento escaneado.</p>
6	Número del puerto de servidor	<p>Escriba el número de puerto del servidor. Si no está seguro, puede especificar el valor predeterminado 139 para SMB y 21 para FTP.</p>
7	Nombre de identificación	<p>Especifique el nombre de la cuenta de usuario que tiene acceso a la carpeta compartida de su equipo o del servidor FTP.</p>
8	Contr. inic ses	<p>Especifique la contraseña correspondiente al nombre de inicio de sesión anterior.</p> <p>NOTA: Una contraseña vacía no es válida cuando se envían documentos escaneados mediante el protocolo SMB. Asegúrese de que tiene una contraseña válida para la cuenta de inicio de sesión de usuario. (Para obtener información detallada sobre cómo añadir una contraseña a su cuenta de inicio de sesión de usuario, consulte "Confirmación del nombre de inicio de sesión y la contraseña" en la página 216.)</p>
9	Volver a escribir contraseña	<p>Vuelva a escribir la contraseña.</p>

Una vez realizada la configuración, vaya a "Envío del archivo escaneado a un ordenador o servidor" en la página 225.

Desde el Editor de la libreta de direcciones

- 1 Haga clic en **Iniciar** → **Todos los programas** → **Impresoras Dell** → **Dell Printer Hub**.
Dell Printer Hub se abre.
- 2 Seleccione el controlador de impresión **Dell Color MFP E525w** en **My Printers**.
- 3 Haga clic en el enlace **Editor de la libreta de direcciones** de la lista que aparece en el lado izquierdo de la página.
Aparece la ventana **Select Device** (Seleccionar dispositivo).
- 4 Seleccione su impresora de la lista.
- 5 Haga clic en **OK**.
- 6 Haga clic en **Herramienta** → **Nuevo (Libreta de direcciones del dispositivo)** → **Servidor**.

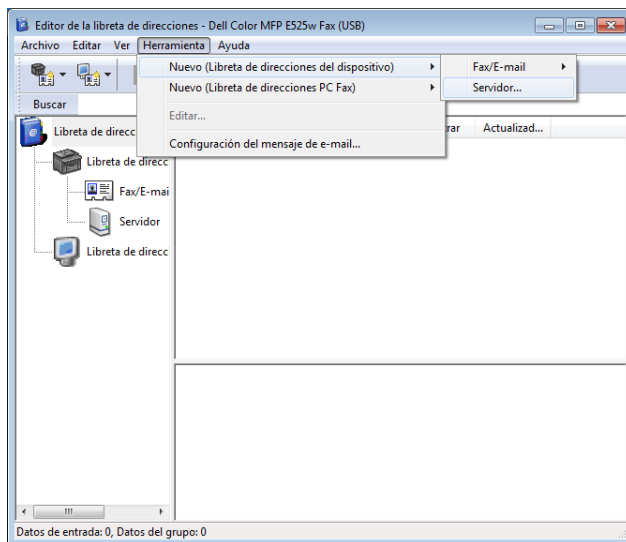

Aparece el cuadro de diálogo **Dirección de servidor**.

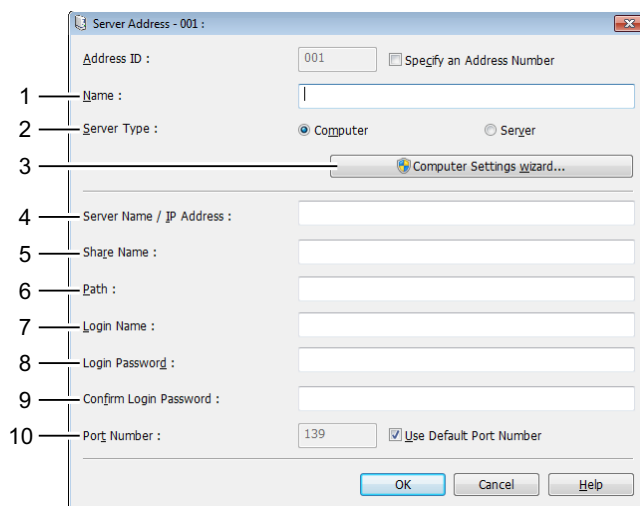



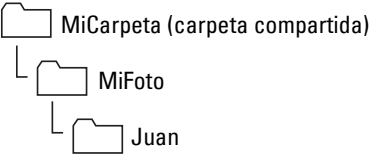







Para rellenar los campos, especifique la información tal y como se indica a continuación:

1	Nombre	Introduzca un nombre coloquial para que aparezca en la libreta de direcciones.
2	Tipo servidor	Seleccione Ordenador si va a almacenar los documentos en una carpeta compartida del equipo. Seleccione Servidor si va a utilizar un servidor FTP.
3	Asistente para la configuración del equipo	Al hacer clic en este botón se abre la pantalla del asistente que le guía a través de varios pasos. Cuando finalice los pasos del asistente, los elementos del 4 al 10 se introducirán automáticamente. Para obtener más información, haga clic en el botón Ayuda .
4	Dirección IP/ nombre del servidor	Especifique el nombre de servidor o la dirección IP del equipo o el nombre del servidor FTP que haya compartido. Se admiten IPv4 e IPv6. A continuación se muestran ejemplos: <ul style="list-style-type: none"> • Para PC: Nombre de servidor: mihost Dirección IP (IPv4): 192.0.2.1 • Para servidor: Nombre de servidor: mihost.ejemplo.com (mihost: nombre de host, ejemplo.com: nombre de dominio) Dirección IP (IPv4): 192.0.2.1
5	Nombre compartido	Escriba el nombre de la carpeta compartida en el ordenador de destino. Sólo para SMB.
6	Ruta	Para SMB Para almacenar directamente el documento escaneado en la carpeta compartida sin crear ninguna subcarpeta, deje el espacio en blanco. Para almacenar el documento escaneado en la carpeta que ha creado bajo la carpeta compartida, escriba la ruta de acceso de la manera siguiente. Ejemplo: Nombre de carpeta compartida: MiCarpeta, Nombre de carpeta de segundo nivel: MiFoto, Nombre de carpeta de tercer nivel: Juan Ahora debería ver MiCarpeta\MiFoto\Juan en su directorio.  <pre> graph TD A[MiCarpeta (carpeta compartida)] --> B[MiFoto] B --> C[Juan] </pre> <p>En este caso, escriba el siguiente elemento. Ruta: \MiFoto\Juan</p> <p>Para FTP Escriba la ruta donde se almacenará el documento escaneado.</p>
7	Nombre de identificación	Especifique el nombre de la cuenta de usuario que tiene acceso a la carpeta compartida de su equipo o del servidor FTP.
8	Contr. inic ses	Especifique la contraseña correspondiente al nombre de inicio de sesión anterior. NOTA: Una contraseña vacía no es válida cuando se envían documentos escaneados mediante el protocolo SMB. Asegúrese de que tiene una contraseña válida para la cuenta de inicio de sesión de usuario. (Para obtener información detallada sobre cómo añadir una contraseña a su cuenta de inicio de sesión de usuario, consulte "Confirmación del nombre de inicio de sesión y la contraseña" en la página 216.)
9	Confirmar Contr. inic ses	Vuelva a escribir la contraseña.

10	Número de puerto	Escriba el número de puerto del servidor. Si no está seguro, puede especificar el valor predeterminado 139 para SMB y 21 para FTP.
----	------------------	--

Una vez realizada la configuración, vaya a "Envío del archivo escaneado a un ordenador o servidor" en la página 225.

Envío del archivo escaneado a un ordenador o servidor

- 1 Cargue el/los documento/s hacia arriba en el ADF con el borde superior del/de los documento/s hacia dentro.
O
Coloque un solo documento hacia abajo sobre el cristal de documentos y cierre la cubierta.
Para más información sobre cómo colocar un documento, consulte "Hacer copias desde el ADF" en la página 200 o "Hacer Copias Desde el cristal del escáner" en la página 198.
 - 2 Pulse el botón  (Scan).
 - 3 Pulse el botón  hasta que aparezca resaltado `Escanear a directorio de red` y, a continuación, pulse el botón  (Configurar).
 - 4 Pulse el botón  para seleccionar el destino en el que desea almacenar el archivo escaneado.
 - También puede buscar directamente el destino por su número de ID en la libreta de direcciones. Introduzca el ID utilizando el teclado numérico y después pulse el botón  (Configurar).
 - Para comprobar la información detallada del destino, pulse el botón #.
-  **NOTA:** Solo se puede especificar un destino cada vez.
- 5 Asegúrese de que se resalte el destino que desee y después pulse el botón  (Configurar).
 - 6 Configure las opciones de escaneado según sea necesario.
Se pueden configurar opciones como el formato del archivo y el modo de color. Para configurar estas opciones, pulse el botón  hasta que se resalte `Preferencias` y después pulse el botón  (Configurar). Para más información sobre los elementos de configuración, consulte "Valores predeterminados de escaneado" en la página 129.
 - 7 Asegúrese de que `Comenzar escaneado` aparezca resaltado y entonces pulse el botón  (Start).

Escaneado a memoria USB

La función Escanear a memoria USB le permite escanear documentos y guardar los datos escaneados en la memoria USB. Con esta función también puede escanear ambos lados de una tarjeta de ID en una cara de una página en su tamaño original.

Procedimientos básicos de escaneado

- 1 Inserte una memoria USB en el puerto USB de la impresora.

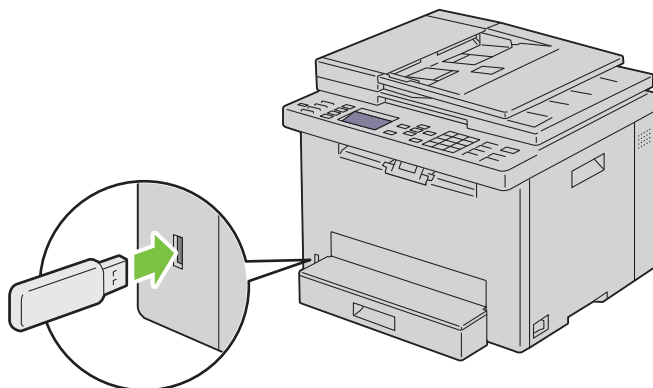

- 2 Cargue el/los documento/s hacia arriba en el ADF con el borde superior del/de los documento/s hacia dentro.
O

Coloque un solo documento hacia abajo sobre el cristal de documentos y cierre la cubierta.

Para más información sobre cómo colocar un documento, consulte "Hacer copias desde el ADF" en la página 200 o "Hacer Copias Desde el cristal del escáner" en la página 198.

- 3 Asegúrese de que **Escanear** a aparezca resaltado y, a continuación, pulse el botón ✓ (Configurar).
También puede escanear documentos mediante los siguientes pasos.

- a Pulse el botón  (Scan).

- b Asegúrese de que aparezca resaltado **Esc.** a memoria USB y, a continuación, pulse el botón ✓ (Configurar).

- 4 Pulse el botón ▼ para seleccionar la carpeta donde se almacenará el archivo escaneado y, a continuación, pulse el botón ✓ (Configurar).

Si no especifica la carpeta, omita este paso.

- 5 Configure las opciones de escaneado según sea necesario.

Se pueden configurar opciones como el formato del archivo y el modo de color. Para configurar estas opciones, pulse el botón ▼ hasta que se resalte **Preferencias** y después pulse el botón ✓ (Configurar). Para más información sobre los elementos de configuración, consulte "Valores predeterminados de escaneado" en la página 129.

- 6 Asegúrese de que **Comenzar** escaneado aparezca resaltado y entonces pulse el botón ▶ (Start).

Uso de Escaneado de ID

- 1 Siga los pasos 1 a 5 de "Procedimientos básicos de escaneado" en la página 226.
Asegúrese de colocar la tarjeta de ID en el cristal de documentos.

- 2 Pulse el botón **▼** hasta que se resalte **Comenzar escaneado de ID** y después pulse el botón **✓ (Configurar)**.
Tras escanear la cara delantera de la tarjeta de ID, se muestra en la pantalla un mensaje que le pide que lo gire.
 - a Para escanear la cara posterior de la tarjeta de ID, gírelo y pulse el botón **▼** hasta que se resalte **Continuar** y después pulse el botón **✓ (Configurar)**.
 - b Para finalizar el escaneado sin escanear la cara posterior de la tarjeta de ID, pulse el botón **▼** hasta que se resalte **Guarda ahora** y después pulse el botón **✓ (Configurar)**.

Envío de correos electrónicos con la imagen escaneada

Para enviar un mensaje de correo electrónico con la imagen escaneada adjunta desde la impresora, siga estos pasos:

- Establezca las **Opciones del servidor de e-mail de Alerta de e-mail** en **Dell Printer Configuration Web Tool**. Consulte "Alerta de e-mail" en la página 110 para obtener más información. Para obtener información acerca del servidor de correo electrónico, póngase en contacto con el administrador del sistema o su proveedor de servicio de Internet (ISP) local.
- Registre direcciones de correo electrónico en la libreta de direcciones por medio de **Dell Printer Configuration Web Tool**. Consulte "Configuración de la libreta de direcciones de correo electrónico" en la página 227 para obtener más información.

Configuración de la libreta de direcciones de correo electrónico

- 1 Abra un navegador web.
- 2 Escriba la dirección IP de la impresora en la barra de direcciones y haga clic en **Ir**.
Aparece la página web de la impresora.

 **NOTA:** Para obtener información detallada sobre la forma de comprobar la dirección IP de la impresora, consulte "Verificación de la dirección IP" en la página 49.

- 3 Haga clic en **Lib. direcc.**.
Aparece el cuadro de diálogo de inicio de sesión.

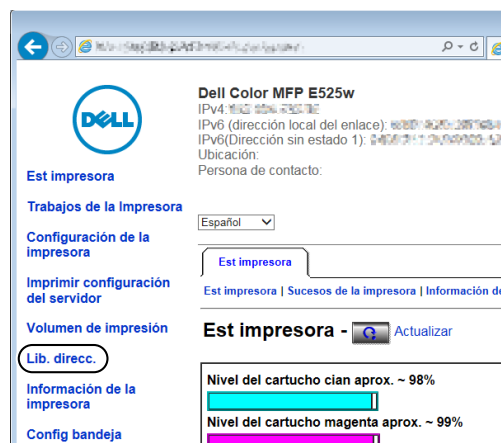

- 4 Escriba el nombre de usuario y la contraseña correctos.
 **NOTA:** El nombre de usuario predeterminado es admin, y la contraseña predeterminada es en blanco.

5 Haga clic en Crear.

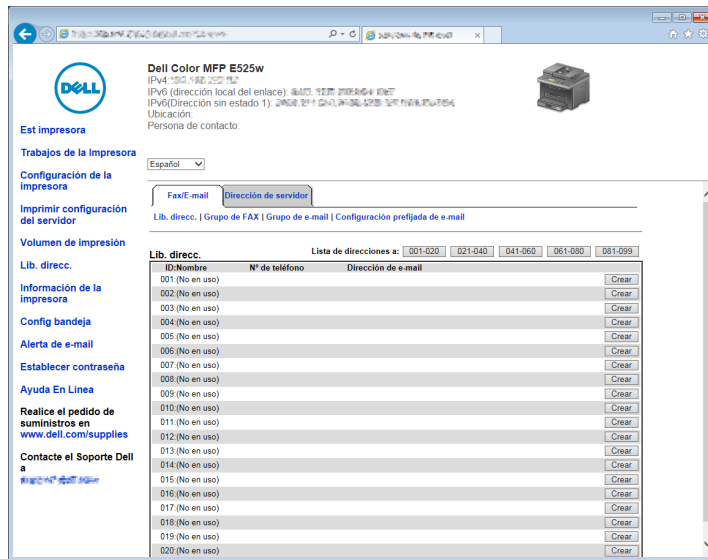

6 Escriba un nombre y una dirección de correo electrónico en los campos Nombre y Dirección de e-mail.

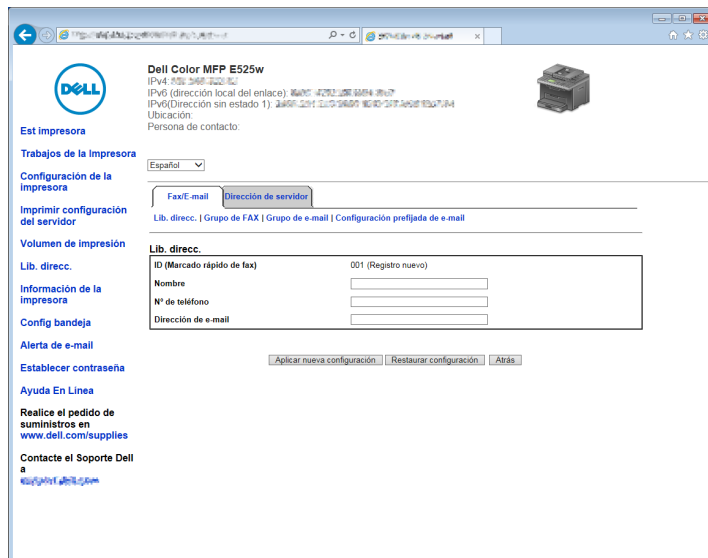

7 Haga clic en Aplicar nueva configuración.

Envío de un correo electrónico con el archivo escaneado



1 Cargue el/los documento/s hacia arriba en el ADF con el borde superior del/de los documento/s hacia dentro.

O

Coloque un solo documento hacia abajo sobre el cristal de documentos y cierre la cubierta.

Para más información sobre cómo colocar un documento, consulte "Hacer copias desde el ADF" en la página 200 o "Hacer Copias Desde el cristal del escáner" en la página 198.

2 Pulse el botón  (Scan).

3 Pulse el botón  hasta que aparezca resaltado **Escanear a e-mail** y, a continuación, pulse el botón  (**Configurar**).

4 Especifique una dirección de e-mail mediante el teclado numérico o la libreta de direcciones.

Cuando especifique destinos, podrá seleccionar **PARA** o **CCO** como tipo de destino.

Para introducir la dirección de e-mail directamente mediante el teclado numérico:



a Asegúrese de que se resalte **Introducir dirección** y después pulse el botón  (**Configurar**).

b Introduzca la dirección de e-mail mediante el teclado numérico y después pulse el botón  (**Configurar**).

 **NOTA:** Solo se puede especificar un destino cada vez. Para especificar varios destinos, utilice la libreta de direcciones.

 **NOTA:** El tipo de destino se establece automáticamente en **PARA**.

Para seleccionar direcciones personales de la libreta de direcciones:

a Pulse el botón  hasta que aparezca resaltado **Lib. direcc.** y, a continuación, pulse el botón  (**Configurar**).



O

Pulse el botón  (**Contacts**).



b Pulse el botón  para mover el cursor hasta el destino que desee.

También puede buscar directamente el destino por su número de ID en la libreta de direcciones. Introduzca el número utilizando el teclado numérico y después pulse el botón  (**Configurar**).

Para comprobar la información detallada del destino, pulse el botón **#**.

c Pulse el botón  repetidamente para mostrar **PARA** o **CCO** como tipo de destino y después pulse el botón  (**Configurar**).

Para seleccionar grupos de direcciones de la libreta de direcciones:

a Pulse el botón  hasta que se resalte **Grupo de e-mail** y después pulse el botón  (**Configurar**).



O

Pulse el botón  (**Contacts**).



b Pulse el botón  para mover el cursor hasta el destino que desee.

También puede buscar directamente el destino por su número de ID en la libreta de direcciones. Introduzca el número utilizando el teclado numérico y después pulse el botón  (**Configurar**).

Para comprobar la información detallada del destino, pulse el botón **#**.

c Pulse el botón  repetidamente para mostrar **PARA** o **CCO** como tipo de destino y después pulse el botón  (**Configurar**).

Para buscar destinos desde la libreta de direcciones:

a Pulse el botón  hasta que se resalte **Buscar en libreta de direcciones** y después pulse el botón  (**Configurar**).

b Utilice el teclado numérico para introducir el primer carácter de los nombres personales o de grupo cuyo destino desee especificar y después pulse el botón  (**Configurar**).

Se mostrarán destinos con nombres que empiecen con el carácter especificado.

c Pulse el botón  para mover el cursor hasta el destino que desee.

Para comprobar la información detallada del destino, pulse el botón **#**.

- d Pulse el botón > repetidamente para mostrar PARA o CCO como tipo de destino y después pulse el botón ✓ (Configurar).

Para buscar destinos en el servidor LDAP:

 **NOTA:** La impresora debe estar configurada para poder acceder a un servidor LDAP. Consulte "Sistema de Autenticación" y "Servidor LDAP" en la página 115.

- a Pulse el botón ▼ hasta que se resalte Buscar en la libreta de direcciones de la red y después pulse el botón ✓ (Configurar).

- b Utilice el teclado numérico para introducir el primer carácter de los nombres personales o de grupo cuyo destino desee especificar y después pulse el botón ✓ (Configurar).

Se mostrarán destinos con nombres que empiecen con el carácter especificado.

- c Pulse el botón ▼ para mover el cursor hasta el destino que desee.

Para comprobar la información detallada del destino, pulse el botón #.

- d Pulse el botón > repetidamente para mostrar PARA o CCO como tipo de destino y después pulse el botón ✓ (Configurar).

- 5 Pulse el botón ▼ hasta que aparezca resaltado Preferencias y, a continuación, pulse el botón ✓ (Configurar).

- 6 Asegúrese de que se resalte Parámetro Desde y después pulse el botón ✓ (Configurar).

 **NOTA:** Si no se muestra este elemento de configuración, asegúrese de que Editar campo De se configure en Habilitar. Para más información, consulte "Editar campo De" en la página 168.

- 7 Especifique la dirección del remitente del e-mail mediante el teclado numérico o la libreta de direcciones.

La dirección especificada se notifica al destinatario cuando se envía el e-mail. Si no se especifica ninguna dirección de e-mail aquí, la dirección de Dirección de respuesta se notifica como información de remitente en su lugar. Para más información, consulte "Alerta de e-mail" en la página 110.





 **NOTA:** Asegúrese de especificar una dirección de correo electrónico en Parámetro Desde o en Dirección de respuesta. De lo contrario, la impresora no puede empezar a enviar el e-mail.

- 8 Configure las opciones de escaneado según sea necesario.

Se pueden configurar opciones como el formato del archivo y el modo de color. Para más información sobre los elementos de configuración, consulte "Valores predeterminados de escaneado" en la página 129.

- 9 Asegúrese de que Comenzar escaneado aparezca resaltado y entonces pulse el botón ▶ (Start).

Fax













-  **NOTA:** Si la configuración de Función habilitada para FAX se ajusta en **Habilitar (contr.)**, debe introducir la contraseña de cuatro dígitos para utilizar la función de fax. Si la configuración Función habilitada para FAX se ajusta en **Deshabilitar**, se deshabilita la función de fax. Para más información, consulte "Función habilitada" en la página 167.
-  **NOTA:** Es necesario introducir una contraseña en el menú **Menú Admin** cuando **Aj bloqueo panel** está configurado en **Habilitar**. En tal caso, introduzca la contraseña que haya especificado y pulse el botón  (**Configurar**).
-  **NOTA:** Asegúrese de que la línea telefónica se haya conectado correctamente. Para más información, consulte "Conexión de la línea telefónica" en la página 38.

Configuración inicial del fax

-  **NOTA:** Los siguientes valores se pueden configurar también con **Advance Tools** (Herramientas avanzadas) del **Navegador de configuración fácil**.

Configuración del país

Para usar el servicio de fax de la impresora deberá definir el país donde se utiliza la impresora.













- 1 Pulse el botón  (**Menu**).
- 2 Pulse el botón  hasta que aparezca resaltado **Sistema** y, a continuación, pulse el botón  (**Configurar**).
- 3 Pulse el botón  hasta que aparezca resaltado **Menú Admin** y, a continuación, pulse el botón  (**Configurar**).
- 4 Pulse el botón  hasta que aparezca resaltado **Config fax** y, a continuación, pulse el botón  (**Configurar**).
- 5 Pulse el botón  hasta que aparezca resaltado **País** y, a continuación, pulse el botón  (**Configurar**).
- 6 Pulse el botón  para seleccionar el país donde se usa la impresora y, a continuación, pulse el botón  (**Configurar**).
- 7 Compruebe que aparezca **¿Está seguro?**, pulse el botón  para seleccionar **Sí** y, a continuación, pulse el botón  (**Configurar**).



La impresora se reinicia automáticamente para aplicar las configuraciones.



-  **NOTA:** En cualquier caso, al establecer la configuración del país, se inicializa la información que está registrada en el dispositivo.

Configuración de la ID de la impresora

En la mayoría de los países, está obligado por ley a indicar su número de fax en cualquier fax que envíe. La ID de la impresora, que contiene su nombre y número de teléfono o el nombre de la empresa, se imprimirá en la parte superior de cada página que envíe desde la impresora.



















- 1 Pulse el botón  (**Menu**).
- 2 Pulse el botón  hasta que aparezca resaltado **Sistema** y, a continuación, pulse el botón  (**Configurar**).
- 3 Pulse el botón  hasta que aparezca resaltado **Menú Admin** y, a continuación, pulse el botón  (**Configurar**).
- 4 Pulse el botón  hasta que aparezca resaltado **Config fax** y, a continuación, pulse el botón  (**Configurar**).
- 5 Pulse el botón  hasta que aparezca resaltado **Número de fax** y, a continuación, pulse el botón  (**Configurar**).
- 6 Introduzca el número de fax usando el teclado numérico.
 -  **NOTA:** Si comete un error al introducir los números, pulse el botón  (**Retroceso**) para borrar la última cifra.
- 7 Cuando el número que aparezca en la pantalla sea correcto, pulse el botón  (**Configurar**).

- 8 Pulse el botón  hasta que aparezca resaltado Nombre cab. fax y, a continuación, pulse el botón  (Configurar).
- 9 Introduzca su nombre o el nombre de la empresa utilizando el teclado numérico.
Puede introducir caracteres alfanuméricos usando el teclado numérico, incluidos símbolos especiales, pulsando los botones 1, * y #.

Para más información sobre cómo usar el teclado numérico para introducir caracteres alfanuméricos, consulte "Uso del teclado numérico para introducir caracteres" en la página 79.
- 10 Cuando el nombre que aparezca en la pantalla sea correcto, pulse el botón  (Configurar).
- 11 Para volver a la pantalla anterior, pulse el botón  (Atrás).













Configuración de la fecha y hora

 **NOTA:** Puede ser necesario reajustar la hora y fecha correctas si la impresora pierde el suministro eléctrico.

- 1 Pulse el botón  (Menu).
- 2 Pulse el botón  hasta que aparezca resaltado Sistema y, a continuación, pulse el botón  (Configurar).
- 3 Pulse el botón  hasta que aparezca resaltado Menú Admin y, a continuación, pulse el botón  (Configurar).
- 4 Pulse el botón  hasta que aparezca resaltado Configuración del sistema y, a continuación, pulse el botón  (Configurar).
- 5 Pulse el botón  hasta que aparezca resaltado Fecha y Hora y, a continuación, pulse el botón  (Configurar).
- 6 Asegúrese de que aparezca resaltado Ajustar fecha y, a continuación, pulse el botón  (Configurar).
- 7 Escriba la fecha correcta usando el teclado numérico o pulse el botón  para seleccionarla.
 **NOTA:** Si comete un error al introducir los números, pulse el botón  para volver a introducirlos.
- 8 Cuando la fecha que aparezca en la pantalla sea correcta, pulse el botón  (Configurar).
- 9 Pulse el botón  hasta que aparezca resaltado Ajustar hora y, a continuación, pulse el botón  (Configurar).
- 10 Escriba la hora correcta usando el teclado numérico o pulse el botón  para seleccionarla.
- 11 Cuando la hora que aparezca en la pantalla sea correcta, pulse el botón  (Configurar).
- 12 Para volver a la pantalla anterior, pulse el botón  (Atrás).

Modificación del modo de reloj











Puede ajustar la hora actual usando el formato de 12 o de 24 horas.

- 1 Pulse el botón  (Menu).
- 2 Pulse el botón  hasta que aparezca resaltado Sistema y, a continuación, pulse el botón  (Configurar).
- 3 Pulse el botón  hasta que aparezca resaltado Menú Admin y, a continuación, pulse el botón  (Configurar).
- 4 Pulse el botón  hasta que aparezca resaltado Configuración del sistema y, a continuación, pulse el botón  (Configurar).
- 5 Pulse el botón  hasta que aparezca resaltado Fecha y Hora y, a continuación, pulse el botón  (Configurar).
- 6 Pulse el botón  hasta que aparezca resaltado Formato fecha y, a continuación, pulse el botón  (Configurar).
- 7 Pulse el botón  hasta que aparezca resaltado el formato deseado y, a continuación, pulse el botón  (Configurar).











- 8 Para volver a la pantalla anterior, pulse el botón  (Atrás).

Configuración de sonidos

Volumen del altavoz













- 1 Pulse el botón  (Menu).
- 2 Pulse el botón  hasta que aparezca resaltado Sistema y, a continuación, pulse el botón  (Configurar).
- 3 Pulse el botón  hasta que aparezca resaltado Menú Admin y, a continuación, pulse el botón  (Configurar).
- 4 Pulse el botón  hasta que aparezca resaltado Config fax y, a continuación, pulse el botón  (Configurar).
- 5 Pulse el botón  hasta que aparezca resaltado Monitor línea y, a continuación, pulse el botón  (Configurar).
- 6 Pulse el botón  hasta que aparezca resaltado el volumen deseado y, a continuación, pulse el botón  (Configurar).
- 7 Reinicie la impresora; para ello, apáguela y vuelva a encenderla.

Volumen del timbre

- 1 Pulse el botón  (Menu).
- 2 Pulse el botón  hasta que aparezca resaltado Sistema y, a continuación, pulse el botón  (Configurar).
- 3 Pulse el botón  hasta que aparezca resaltado Menú Admin y, a continuación, pulse el botón  (Configurar).
- 4 Pulse el botón  hasta que aparezca resaltado Config fax y, a continuación, pulse el botón  (Configurar).
- 5 Pulse el botón  hasta que aparezca resaltado Vol tono llamada y, a continuación, pulse el botón  (Configurar).
- 6 Pulse el botón  hasta que aparezca resaltado el volumen deseado y, a continuación, pulse el botón  (Configurar).
- 7 Reinicie la impresora; para ello, apáguela y vuelva a encenderla.

Definición de las opciones de configuración del fax

Modificación de las opciones de configuración del fax

- 1 Pulse el botón  (Menu).
- 2 Pulse el botón  hasta que aparezca resaltado Sistema y, a continuación, pulse el botón  (Configurar).
- 3 Pulse el botón  hasta que aparezca resaltado Menú Admin y, a continuación, pulse el botón  (Configurar).
- 4 Pulse el botón  hasta que aparezca resaltado Config fax y, a continuación, pulse el botón  (Configurar).
- 5 Pulse el botón  hasta que aparezca resaltado el elemento de menú deseado y, a continuación, pulse el botón  (Configurar).
- 6 Pulse los botones  o  hasta que aparezca resaltado el parámetro deseado o escríbalo con el teclado numérico.
- 7 Pulse el botón  (Configurar) para guardar la selección.
- 8 En caso necesario, repita los pasos del 5 al 7.
- 9 Para volver a la pantalla anterior, pulse el botón  (Atrás).

Opciones de ajustes de fax disponibles





















Puede usar las siguientes opciones de ajustes para configurar el sistema de fax:

Opción	Descripción	
Modo de recepción	Teléfono	Se desactiva la recepción automática de faxes. Se puede recibir un fax descolgando el auricular del teléfono externo y luego pulsando el código de recepción remota.
	Fax	Se reciben faxes automáticamente.
	Teléfono/Fax	Cuando la impresora recibe un fax entrante, el teléfono externo suena durante el tiempo especificado en Rec. auto TEL/FAX y, a continuación, la impresora recibe un fax automáticamente. Si la llamada entrante no es un fax, suena una señal en el altavoz interno de la impresora que indica que se trata de una llamada telefónica.
	Contestador/fax	La impresora puede compartir una línea telefónica con un contestador automático. De este modo, en la impresora se comprobará la señal de fax y si hay tonos de fax descolgará. Si en su país la comunicación telefónica usa transmisión en serie (como Alemania, Suecia, Dinamarca, Austria, Bélgica, Italia, Francia y Suiza), este modo no está disponible.
	DRPD	Antes de utilizar la opción Distinctive Ring Pattern Detection (DRPD), la compañía telefónica deberá instalar un servicio de timbre distintivo en la línea telefónica. Una vez que la compañía telefónica le haya provisto de un número separado para el fax con timbre distintivo, configure el fax para que reconozca dicho timbre.
Recep auto Fax	Establece el intervalo tras el que la impresora cambia al modo de recepción de fax al recibir una llamada entrante.	
Rec. auto TEL/FAX	Establece el intervalo de tiempo tras el cual la impresora pasa a modo recepción de fax al recibir una llamada entrante en el teléfono externo.	
Rec. auto Con/Fax	Establece el intervalo de tiempo tras el cual la impresora pasa a modo recepción de fax al recibir una llamada entrante en el contestador automático.	
Monitor línea	Establece el volumen del monitor de línea, que permite controlar de forma audible una transmisión a través del altavoz interno hasta que se logra la conexión.	
Vol tono llamada	Define el volumen del tono de llamada, que indica que una llamada entrante es una llamada telefónica a través del altavoz interno cuando Modo de recepción se establece en Teléfono/Fax .	
Tipo de línea	Establece el tipo de línea.	
Tono/Impulso	Establece el tipo de marcado.	
Retardo reenvío	Especifica el intervalo entre intentos de transmisión.	
Intentos rellam.	Especifica el número de intentos de rellamada realizados si el número de fax del receptor está ocupado. Si introduce 0, la impresora no lleva a cabo la rellamada.	
Retardo rellamada	Especifica el intervalo entre intentos de rellamada.	
Config. fax basura	Establece si los faxes enviados desde números no deseados se rechazan y sólo se aceptan los faxes que proceden de los números de fax registrados en la agenda telefónica.	
Recep. remota	Establece si se reciben faxes pulsando un código de recepción remota en el teléfono externo.	
Tono recep remota	Especifica el código de recepción remota de dos dígitos para iniciar la recepción remota .	
Cabecera de fax	Establece si se imprime la información del remitente en la cabecera de los faxes.	
Nombre cab. fax	Establece el nombre del remitente que se imprimirá en la cabecera de los faxes. Se pueden escribir hasta 30 caracteres alfanuméricos.	
Número de fax	Establece el número de fax de la impresora, que se imprimirá en la cabecera de los faxes.	

Opción	Descripción	
Portada de fax	Establece si se adjunta una portada para los faxes.	
Patrón DRPD	Establece la configuración DRPD de Patrón 1 a Patrón 7 . DRPD es un servicio que proveen algunas compañías telefónicas.	
Config retrans	Deshabilitar	No se reenvían los faxes recibidos.
	Solo retransmitir	Reenvía los faxes entrantes al número de fax especificado en Número de retransmisión de fax sin imprimirlos.
	Imprimir y retransmitir	Imprime y reenvía los faxes entrantes al número de fax especificado en Número de retransmisión de fax .
	Solo correo electrónico	Reenvía los faxes entrantes a la dirección de correo electrónico especificada en Dirección de e-mail de reenvío de "Config fax" en la página 97 sin imprimirlos. Los faxes se convierten en un archivo PDF y se envían al destino como un adjunto al correo electrónico.
	Enviar por e-mail e imprimir	Imprime y reenvía los faxes entrantes a la dirección de correo electrónico especificada en Dirección de e-mail de reenvío de "Config fax" en la página 97. Los faxes se convierten en un archivo PDF y se envían al destino como un adjunto al correo electrónico.
	Reenviar al servidor	Reenvía los faxes entrantes al servidor especificado en los campos de Tipo de servidor a Ruta del subdirectorío (opcional) de "Config fax" en la página 97 sin imprimirlos. Los faxes se convierten en un archivo PDF y se guardan en el destino.
Reenviar a servidor e imprimir	Imprime y reenvía los faxes entrantes al servidor especificado en los campos de Tipo de servidor a Ruta del subdirectorío (opcional) de "Config fax" en la página 97. Los faxes se convierten en un archivo PDF y se guardan en el destino.	
Número de reenvío de fax	Especifica el número de fax del destino al que se reenviarán los faxes entrantes.	
Marc prefij	Especifica si se establece un número de marcado de prefijo.	
Nº marc prefijo	Establece un número de marcado de prefijo de hasta cinco dígitos. Este número tiene prioridad sobre cualquier número de marcación automática. Esto es muy útil para acceder al Sistema telefónico de uso privado (PABX).	
Descart tam	Establece si se elimina texto o imágenes de la parte inferior de una página de fax cuando toda la página no cabe en el papel de salida. Al seleccionar Reducción automática se reduce la página del fax automáticamente para adaptarla al papel de salida y no descarta ninguna imagen ni texto de la parte inferior de la página.	
ECM	Establece si se habilita el ECM. Para usar el ECM, las máquinas remotas deben permitir el uso del ECM.	
Velocidad del módem	Especifica la velocidad del módem-fax cuando se produce un error de transmisión o recepción del fax.	
Activ. fax	Establece si se imprimirá un informe de actividad del fax automáticamente cada 50 comunicaciones de fax de entrada y de salida.	
Transmis fax	Establece si se imprimirá un informe de transmisión tras cada transmisión de fax o sólo cuando haya un error.	
Difusión fax	Establece si se imprimirá un informe de transmisión tras cada transmisión de fax a varios destinos o sólo cuando haya un error.	
Monitor protocol	Establece si se imprime un informe de seguimiento del protocolo automáticamente tras cada transmisión de fax o sólo cuando haya un error.	
País	Establece el país en el que se está usando la impresora.	

Marc prefij

 **NOTA:** Solo se puede utilizar cuando se envía un fax al número de línea externo. Para usarlo, debe hacer lo siguiente desde el panel del operador.

- 1 Pulse el botón  (Menu).
- 2 Pulse el botón  hasta que aparezca resaltado Sistema y, a continuación, pulse el botón  (Configurar).
- 3 Pulse el botón  hasta que aparezca resaltado Menú Admin y, a continuación, pulse el botón  (Configurar).
- 4 Pulse el botón  hasta que aparezca resaltado Config fax y, a continuación, pulse el botón  (Configurar).
- 5 Pulse el botón  hasta que Tipo de línea aparezca resaltado y, a continuación, pulse el botón  (Configurar).
- 6 Pulse el botón  hasta que aparezca resaltado PBX y, a continuación, pulse el botón  (Configurar).
- 7 Pulse el botón  (Atrás) para regresar al menú anterior.
- 8 Pulse el botón  hasta que aparezca resaltado Marc prefij y, a continuación, pulse el botón  (Configurar).
- 9 Pulse el botón  hasta que aparezca resaltado Habilitar y, a continuación, pulse el botón  (Configurar).
- 10 Pulse el botón  (Atrás) para regresar al menú anterior.
- 11 Pulse el botón  hasta que aparezca resaltado N° marc prefijo y, a continuación, pulse el botón  (Configurar).
- 12 Escriba un número de prefijo formado por un máximo de cinco cifras de 0 a 9, * y #.
- 13 Cuando el número de marcado de prefijo que aparezca en la pantalla sea correcto, pulse el botón  (Configurar).
- 14 Reinicie la impresora; para ello, apáguela y vuelva a encenderla.

Envío de un fax



La impresora permite enviar datos vía fax.

Envío automático de un fax



- 1 Cargue el/los documento/s hacia arriba en el ADF con el borde superior del/de los documento/s hacia dentro.
O

Coloque un solo documento hacia abajo sobre el cristal de documentos y cierre la cubierta.



Para más información sobre cómo colocar un documento, consulte "Hacer copias desde el ADF" en la página 200 o "Hacer Copias Desde el cristal del escáner" en la página 198.

- 2 Pulse el botón  (Fax).
- 3 Introduzca el número de fax de la máquina de fax remota mediante el teclado numérico y después pulse el botón  (Configurar).



También puede utilizar el marcado rápido o los números de marcado de grupo para especificar el número de fax. Para más información, consulte "Marcado automático" en la página 245.



 **NOTA:** Para recuperar el último número de fax marcado por la impresora, pulse el botón  (Redial / Pause) y después pulse el botón  (Configurar).

- 4 Configure las opciones de fax según sea necesario.

Hay disponibles configuraciones como la resolución y el contraste. Para configurar estas opciones, pulse el botón  hasta que se resalte Preferencias y después pulse el botón  (Configurar). Para más información sobre los elementos de configuración, consulte "Configuraciones de las opciones de fax" en la página 237.

- 5 Asegúrese de que **Iniciar fax** aparezca resaltado y entonces pulse el botón  (**Start**).

Cuando se está utilizando el cristal de exposición, la pantalla le pide otra página. Pulse el botón  y seleccione **Sí** para añadir más documentos o seleccione **No** para enviar el fax de inmediato y, a continuación, pulse el botón  (**Configurar**).





 **NOTA:** Pulse el botón  (**Cancel**) para cancelar el trabajo de fax durante el envío del fax.

Envío manual de un fax





- 1 Cargue el/los documento/s hacia arriba en el ADF con el borde superior del/de los documento/s hacia dentro.
O



Coloque un solo documento hacia abajo sobre el cristal de documentos y cierre la cubierta.

Para más información sobre cómo colocar un documento, consulte "Hacer copias desde el ADF" en la página 200 o "Hacer Copias Desde el cristal del escáner" en la página 198.

- 2 Pulse el botón  (**Fax**).
- 3 Pulse el botón  hasta que aparezca resaltado **Colgado** y, a continuación, pulse el botón  (**Configurar**).
- 4 Pulse el botón  hasta que aparezca resaltado **Preferencias** y, a continuación, pulse el botón  (**Configurar**).
- 5 Configure las opciones de fax según sea necesario.

Hay disponibles configuraciones como la resolución y el contraste. Para más información sobre los elementos de configuración, consulte "Configuraciones de las opciones de fax" en la página 237.

- 6 Pulse el botón  hasta que aparezca resaltado **Habilitar** y, a continuación, pulse el botón  (**Configurar**).
- 7 Escriba el número de fax de la máquina de fax remota mediante el teclado numérico.
También puede utilizar los números de marcado de grupo para especificar el número de fax. Para más información, consulte "Envío de un fax usando marcado rápido" en la página 246.
- 8 Pulse el botón  (**Start**).
Si el documento se carga en el cristal de documentos, pulse el botón  hasta que se resalte **Envío manual** y después pulse el botón  (**Configurar**).

 **NOTA:** Pulse el botón  (**Cancel**) para cancelar el trabajo de fax durante el envío del fax.





Configuraciones de las opciones de fax



Defina las siguientes opciones para el trabajo de fax actual antes de pulsar el botón  (**Start**) para enviar faxes.

 **NOTA:** Las opciones de fax vuelven automáticamente a su estado predeterminado después de enviar faxes.

Resolución

Para especificar el nivel de resolución que se utilizará en la transmisión de fax:

- 1 Pulse el botón  (**Fax**).
- 2 Especifique un número de fax.
Para más información, consulte "Envío automático de un fax" en la página 236 y "Marcado automático" en la página 245.
- 3 Pulse el botón  hasta que aparezca resaltado **Preferencias** y, a continuación, pulse el botón  (**Configurar**).
- 4 Pulse el botón  hasta que aparezca resaltado **Resolución** y, a continuación, pulse el botón  (**Configurar**).

- 5 Pulse el botón  hasta que aparezca resaltado el elemento de menú deseado y, a continuación, pulse el botón  (Configurar).



NOTA: Los valores marcados con un asterisco (*) son los predeterminados de fábrica.







Estándar*	Adecuada para documentos con caracteres de tamaño normal.
Fina	Adecuada para documentos que contengan caracteres pequeños o líneas finas o documentos impresos con una impresora matricial.
Superfina	Adecuada para documentos con detalles extremadamente finos. El modo súper fino se habilita sólo si la máquina remota también incorpora la resolución superfina.
Ultrafina	Adecuada para documentos con imágenes fotográficas.



NOTA: Los faxes escaneados en modo Superfina transmiten a la mayor resolución permitida por el dispositivo receptor.

Tipo original

Para seleccionar el tipo de original predeterminado para la tarea de fax actual:

- 1 Pulse el botón  (Fax).
- 2 Especifique un número de fax.
Para más información, consulte "Envío automático de un fax" en la página 236 y "Marcado automático" en la página 245.
- 3 Pulse el botón  hasta que aparezca resaltado Preferencias y, a continuación, pulse el botón  (Configurar).
- 4 Pulse el botón  hasta que Tipo original aparezca resaltado y, a continuación, pulse el botón  (Configurar).
- 5 Pulse el botón  para seleccionar el parámetro deseado y luego pulse el botón  (Configurar).







NOTA: Los valores marcados con un asterisco (*) son los predeterminados de fábrica.

Texto*	Adecuado para documentos con texto.
Foto	Adecuado para documentos con fotos.

Más claro/Más oscuro

Para ajustar el contraste y hacer que el fax sea más claro o más oscuro que el original:

- 1 Pulse el botón  (Fax).
- 2 Especifique un número de fax.
Para más información, consulte "Envío automático de un fax" en la página 236 y "Marcado automático" en la página 245.
- 3 Pulse el botón  hasta que aparezca resaltado Preferencias y, a continuación, pulse el botón  (Configurar).
- 4 Pulse el botón  hasta que Más Claro/Más Oscuro aparezca resaltado, y a continuación pulse  (Configurar).

- 5 Pulse los botones > o < para seleccionar la configuración deseada y, a continuación, pulse el botón ✓ (Configurar).

 **NOTA:** Los valores marcados con un asterisco (*) son los predeterminados de fábrica.

Más claro2	Genera un fax más claro que el original. Adecuado para los documentos oscuros.
Más claro1	
Normal*	Funciona bien con documentos estándar mecanografiados o impresos.
Más oscuro1	Genera un fax más oscuro que el original. Adecuado para las impresiones claras o con marcas tenues de lápiz.
Más oscuro2	

Confirmación de transmisiones

Cuando se ha enviado correctamente la última página del documento, la impresora emite un sonido y regresa al modo de reposo.

Si se produce algún error mientras se envía el fax, aparece en la pantalla un mensaje de error.

Si recibe un mensaje de error, pulse el botón ✓ (Configurar) para borrar el mensaje e intente enviar el documento de nuevo.

Puede configurar la impresora para que imprima automáticamente un informe de confirmación después de cada transmisión de fax. Para más información, consulte "Impresión de un informe" en la página 252.

Rellamada automática

Si el número que ha marcado está ocupado o no hay respuesta cuando envía un fax, la impresora volverá a marcar automáticamente el número cada minuto en función del número establecido en la configuración de rellamada.

Para cambiar el intervalo de tiempo entre rellamadas y el número de intentos de rellamada, consulte "Opciones de ajustes de fax disponibles" en la página 234.

 **NOTA:** La impresora no volverá a marcar automáticamente un número que estuviera ocupado al introducir manualmente el número.

Envío de un fax con retardo

Puede guardar documentos escaneados para transmitirlos en un momento concreto para beneficiarse de las tarifas más económicas de las llamadas a larga distancia.

- 1 Cargue el/los documento/s hacia arriba en el ADF con el borde superior del/de los documento/s hacia dentro.
○

Coloque un solo documento hacia abajo sobre el cristal de documentos y cierre la cubierta.

Para más información sobre cómo colocar un documento, consulte "Hacer copias desde el ADF" en la página 200 o "Hacer Copias Desde el cristal del escáner" en la página 198.

- 2 Pulse el botón  (Fax).
- 3 Introduzca el número de fax de la máquina de fax remota mediante el teclado numérico y después pulse el botón ✓ (Configurar).

También puede utilizar el marcado rápido o los números de marcado de grupo para especificar el número de fax. Para más información, consulte "Marcado automático" en la página 245.

- 4 Pulse el botón ▼ hasta que aparezca resaltado Preferencias y, a continuación, pulse el botón ✓ (Configurar).

- 5 Pulse el botón **▼** hasta que aparezca resaltado **Inicio retardado** y, a continuación, pulse el botón **✓** (**Configurar**).
- 6 Pulse el botón **▼** hasta que aparezca resaltado **Habilitar** y, a continuación, pulse el botón **✓** (**Configurar**).
- 7 Utilice el teclado numérico o pulse el botón **▼** o **▲** para especificar la hora de inicio y después pulse el botón **✓** (**Configurar**).
- 8 Configure las opciones de fax según sea necesario.
Hay disponibles configuraciones como la resolución y el contraste. Para más información sobre los elementos de configuración, consulte "Configuraciones de las opciones de fax" en la página 237.
- 9 Asegúrese de que **Iniciar fax** aparezca resaltado y entonces pulse el botón **▶** (**Start**).
Cuando este ajuste está activado, la impresora almacena en la memoria todos los documentos que desea enviar y los envía a la hora especificada. Después de realizar los envíos, se borran los datos de la memoria.

Envío de un fax desde el ordenador (Fax directo)

Se puede enviar un fax directamente desde el ordenador por medio del controlador del fax.

 **NOTA:** Con Fax directo solo se pueden enviar faxes en blanco y negro.

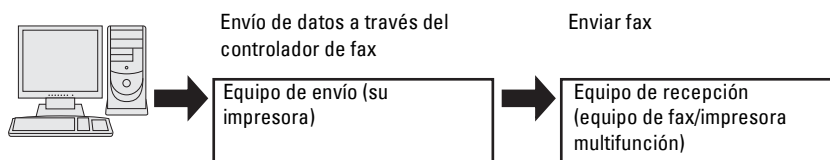

En Windows®

 **NOTA:** Los nombres de las ventanas y los botones pueden ser distintos de los que se indican en el procedimiento siguiente, en función de la aplicación que esté usando.

 **NOTA:** Para usar esta función, debe instalar el controlador del fax.

- 1 Abra el archivo que desee enviar por fax.
- 2 Abra el cuadro de diálogo de impresión en la aplicación y, después, seleccione **Dell Color MFP E525w Fax**.
- 3 Haga clic en **Preferencias**.

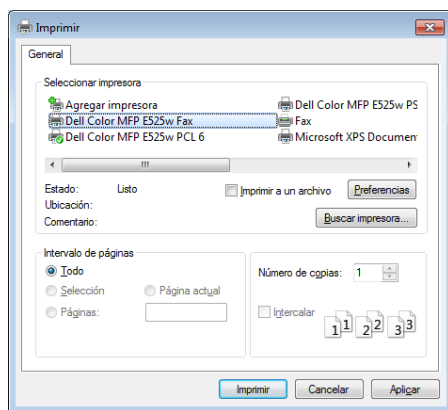

- 4 Aparece el cuadro de diálogo **Preferencias de impresión**. Especifique la configuración de fax. Para obtener más información, haga clic en **Ayuda** del controlador.

 **NOTA:** La configuración aquí realizada solo se aplica a un solo envío de fax.

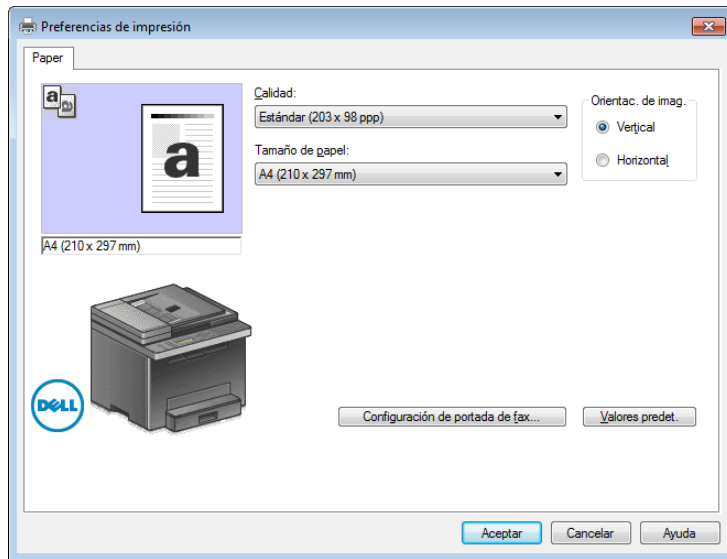

- 5 Haga clic en **Aceptar** para cerrar el cuadro de diálogo **Preferencias de impresión**.
- 6 Haga clic en **Imprimir**.
Aparece el cuadro de diálogo **Configure/compruebe la transmisión por fax**.
- 7 Especifique el destinatario de una de las siguientes formas:
- Escribiendo un nombre y un número de teléfono directamente.
 - Seleccionando un destinatario de la libreta de teléfonos guardada en el equipo.
 - Seleccionando un destinatario de una base de datos distinta de la libreta de teléfonos.

Para obtener más información acerca de cómo especificar el destino, haga clic en **Ayuda** del controlador.

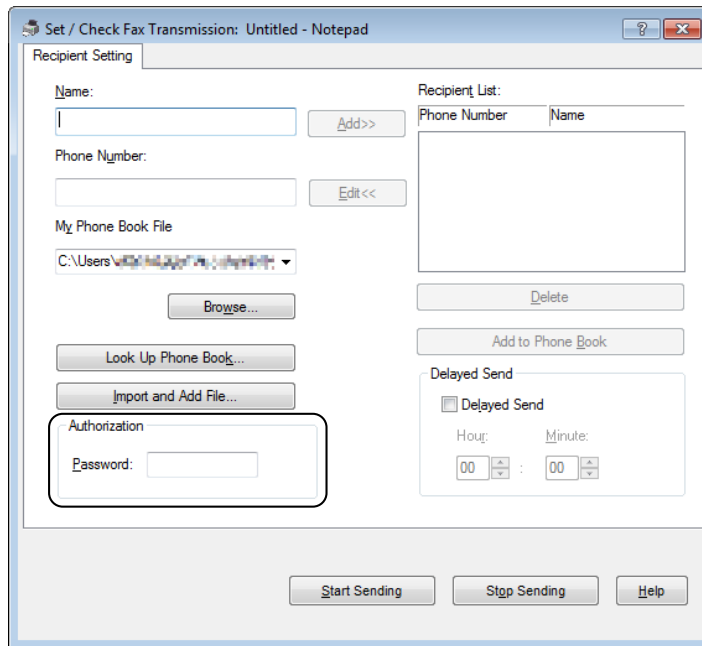

NOTA: Escriba la contraseña en el campo **Contraseña** en la zona **Autorización** antes de enviar un fax si el servicio de fax está bloqueado con una contraseña.

8 Haga clic en **Iniciar envío**.

En Macintosh

NOTA: Los nombres de las ventanas y los botones pueden ser distintos de los que se indican en el procedimiento siguiente, en función de la aplicación que esté usando.

NOTA: Para usar esta función, debe instalar el controlador del fax.

- 1 Abra el archivo que desee enviar por fax.
- 2 Abra el cuadro de diálogo de impresión en la aplicación y, después, seleccione **Dell Color MFP E525w Fax**.

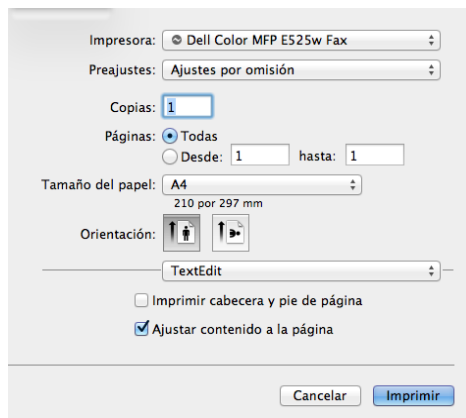

3 Especifique la configuración de fax.

NOTA: La configuración aquí realizada solo se aplica a un solo envío de fax.

- 4 Haga clic en **Imprimir**.
Aparece el cuadro de diálogo **Configure/compruebe la transmisión por fax**.
- 5 Especifique el destinatario de una de las siguientes formas:
 - Escribiendo un nombre y un número de teléfono directamente.
 - Seleccionando un destinatario de la libreta de teléfonos guardada en el equipo.

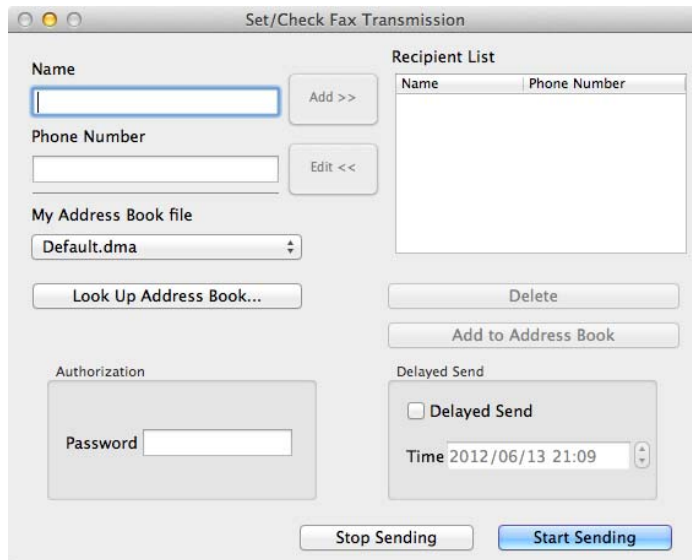

 **NOTA:** Escriba la contraseña en el campo **Contraseña** en la zona **Autorización** antes de enviar un fax si el servicio de fax está bloqueado con una contraseña.

- 6 Haga clic en **Iniciar envío**.

Recepción de un fax

Acerca de los modos de recepción

Existen cinco modos de recepción: Teléfono, Fax, Teléfono/Fax, Contestador/Fax y DRPD.

 **NOTA:** Para usar el modo **Teléfono/Fax** o **Contestador/Fax**, acople un teléfono externo o un contestador al conector telefónico (PHONE) de la parte posterior de la impresora.

Colocación de papel para recibir faxes

Los faxes solo pueden imprimirse en papel de tamaño carta, A4 o legal. Para más información sobre cómo colocar el papel, consulte "Colocación del material de impresión" en la página 177.

Recepción automática de faxes en el modo de fax





La impresora está preconfigurada en el modo de fax de fábrica para recibir faxes automáticamente.

Si recibe un fax, la impresora pasa automáticamente al modo de recepción de fax después de un intervalo de tiempo especificado y recibe el fax.

Para cambiar el intervalo en el que la impresora entra en el modo de recepción de faxes tras recibir una llamada entrante, consulte "Opciones de ajustes de fax disponibles" en la página 234.

Recepción manual de un fax en el modo de teléfono

Para recibir un fax manualmente, descuelgue el auricular del teléfono externo y siga las instrucciones que se indican a continuación.

- 1 Pulse el botón  (Fax) cuando oiga tonos de fax en el teléfono externo.
Aparece Descolgado.
- 2 Pulse el botón  (Start).
- 3 Pulse el botón  hasta que aparezca resaltado Recepción manual y, a continuación, pulse el botón  (Configurar).
La impresora recibe el documento.

Recepción automática de faxes en el modo Teléfono/fax o Contestador/fax

Para usar el modo Teléfono/Fax o Contestador/Fax, debe acoplar un teléfono externo o un contestador al conector telefónico () de la parte posterior de la impresora.

En el modo Teléfono/Fax, si la impresora recibe un fax entrante, el teléfono externo suena durante el tiempo especificado en Rec. auto TEL/FAX y, a continuación, la impresora recibe un fax automáticamente.

En el modo Contestador/Fax, si la persona que llama deja un mensaje, el contestador almacena el mensaje como lo haría normalmente. Si la impresora escucha un tono de fax en la línea, comenzará automáticamente a recibir el fax.

 **NOTA:** Si ha ajustado la impresora en Contestador/Fax y el contestador está apagado o no hay ningún contestador conectado a la impresora, la impresora pasará automáticamente al modo de recepción de fax después de un tiempo predefinido.

Recepción manual de un fax por medio de un teléfono externo

Esta función funciona mejor cuando se usa un teléfono externo conectado al conector telefónico () en la parte posterior de la impresora. Podrá recibir un fax de alguien con quien esté hablando por el teléfono externo sin tener que ir hasta la impresora.

Cuando reciba una llamada en el teléfono externo y oiga los tonos de fax, pulse el número de dos dígitos en el teléfono externo.

La impresora recibe el documento.

Pulse los botones espacio y uno detrás del otro. Si sigue oyendo el tono de fax del aparato remoto, pruebe a pulsar de nuevo los botones de los dígitos.

El código de recepción remota está ajustado en Deshabilitar de fábrica. Puede cambiar el número de dos dígitos al que desee. Para obtener información sobre cómo cambiar el código, consulte "Opciones de ajustes de fax disponibles" en la página 234.

También puede recibir el fax pulsando el botón  (Fax) cuando oiga los tonos de fax en el teléfono externo. Consulte "Recepción manual de un fax en el modo de teléfono" en la página 244.













 **NOTA:** Ajuste el sistema de marcado de su teléfono externo en DTMF.

Recepción de faxes usando el modo DRPD

El DRPD es un servicio de la operadora telefónica que permite utilizar una sola línea de teléfono para responder a varios números de teléfono diferentes. Cada número se identifica con un timbre distinto, que consta de varias combinaciones de timbres largos y cortos.

Antes de usar la opción Distinctive Ring Pattern Detection, la operadora telefónica debe instalar este servicio en su línea telefónica. Para configurar la detección del patrón de timbre diferenciado, necesitará otra línea telefónica en su ubicación o alguien disponible para marcar su número de fax desde fuera.

Para configurar el DRPD:

- 1 Pulse el botón  (Menu).
- 2 Pulse el botón  hasta que aparezca resaltado Sistema y, a continuación, pulse el botón  (Configurar).
- 3 Pulse el botón  hasta que aparezca resaltado Menú Admin y, a continuación, pulse el botón  (Configurar).
- 4 Pulse el botón  hasta que aparezca resaltado Config fax y, a continuación, pulse el botón  (Configurar).
- 5 Pulse el botón  hasta que aparezca resaltado Patrón DRPD y, a continuación, pulse el botón  (Configurar).
- 6 Pulse el botón  hasta que aparezca resaltado el elemento de menú deseado y, a continuación, pulse el botón  (Configurar).
- 7 Para volver a la pantalla anterior, pulse el botón  (Atrás).

Para recibir faxes en modo DRPD, deberá ajustar el menú en modo DRPD; consulte "Opciones de ajustes de fax disponibles" en la página 234.









La impresora ofrece siete patrones DRPD. Si la compañía telefónica ofrece este servicio, consúltele qué patrón debe seleccionar para utilizarlo.

Recepción de faxes en la memoria

Como la impresora es un dispositivo multitarea, puede recibir faxes mientras hace copias o imprime. Si recibe un fax mientras está copiando, imprimiendo o se ha quedado sin papel o tóner, la impresora almacena los faxes entrantes en la memoria. Después, cuando termine de copiar o imprimir o reponga los consumibles, la impresora imprime automáticamente el fax.

Recepción de sondeo

Puede recibir los faxes desde el aparato de fax remoto cuando desee recibirlos.

- 1 Pulse el botón  (Fax).
- 2 Introduzca el número de fax de la máquina de fax remota mediante el teclado numérico y después pulse el botón  (Configurar).
- 3 Pulse el botón  hasta que aparezca resaltado Preferencias y, a continuación, pulse el botón  (Configurar).
- 4 Pulse el botón  hasta que aparezca resaltado Sondeo recepción y, a continuación, pulse el botón  (Configurar).
- 5 Pulse el botón  hasta que aparezca resaltado Habilitar y, a continuación, pulse el botón  (Configurar).
- 6 Asegúrese de que Iniciar fax aparezca resaltado y entonces pulse el botón  (Start).











Marcado automático

Marcado rápido









Se pueden almacenar hasta 99 números de uso frecuente en las teclas de marcado rápido (01-99).

Cuando exista la tarea de marcado rápido especificado en fax retardado o rellamada, no se puede cambiar el número de marcado rápido desde el panel del operador o **Dell Printer Configuration Web Tool**.

Ajuste del marcado rápido

- 1 Pulse el botón  (Menu).
- 2 Pulse el botón  hasta que aparezca resaltado Sistema y, a continuación, pulse el botón  (Configurar).
- 3 Pulse el botón  hasta que aparezca resaltado Menú Admin y, a continuación, pulse el botón  (Configurar).
- 4 Pulse el botón  hasta que aparezca resaltado Librerías y, a continuación, pulse el botón  (Configurar).
- 5 Asegúrese de que Marcado rápido se ha resaltado y, a continuación, pulse el botón  (Configurar).
- 6 Pulse el botón  hasta que aparezca resaltado el número de marcado rápido que desee entre 01 y 99 y, después, pulse  (Configurar).

Los números de fax registrados en los números de marcado entre 01 y 04 también se asignan a los botones de marcado con una pulsación entre 01 y 04. Recomendamos registrar los destinos utilizados con más frecuencia en esos botones para recuperarlos directamente.

- 7 Asegúrese de que Nombre aparezca resaltado y, a continuación, pulse el botón  (Configurar).
 - 8 Escriba el nombre y, a continuación, pulse el botón  (Configurar).
 - 9 Asegúrese de que Número de teléfono se ha resaltado y, a continuación, pulse el botón  (Configurar).
 - 10 Escriba el número que desea almacenar usando el teclado numérico y, a continuación, pulse el botón  (Configurar).
- Para insertar una pausa entre números, pulse el botón  (Redial / Pause). "-" aparece en la pantalla.
- 11 Asegúrese de que Aplicar config. se ha resaltado y, a continuación, pulse el botón  (Configurar).
 - 12 Cuando se muestre ¿Está seguro?, asegúrese de que se resalte Sí y después pulse el botón  (Configurar).
 - 13 Para almacenar más números de fax, repita los pasos del 6 al 12.
 - 14 Para volver a la pantalla anterior, pulse el botón  (Atrás).

Envío de un fax usando marcado rápido

- 1 Cargue el/los documento/s hacia arriba en el ADF con el borde superior del/de los documento/s hacia dentro.
O



Coloque un solo documento hacia abajo sobre el cristal de documentos y cierre la cubierta.

Para más información sobre cómo colocar un documento, consulte "Hacer copias desde el ADF" en la página 200 o "Hacer Copias Desde el cristal del escáner" en la página 198.

- 2 Pulse el botón  (Fax).
- 3 Especifique un número de fax mediante el marcado rápido.

El marcado rápido permite especificar rápida y fácilmente destinos seleccionando o buscando en una lista de destinos registrada en la libreta de teléfonos o en un servidor LDAP. También puede especificar destinos directamente introduciendo los números de marcado rápido o pulsando los botones de marcado con una pulsación.

Para seleccionar destinos directamente introduciendo los números de marcado rápido:

- a Pulse el botón  hasta que aparezca resaltado Marcado rápido y, a continuación, pulse el botón  (Configurar).
- b Introduzca el número de marcado rápido (01 a 99) mediante el teclado numérico y después pulse el botón  (Configurar).

La introducción del asterisco (*) permite buscar y mostrar varios destinos simultáneamente. Por ejemplo, si introduce "0*," se recuperan los números de marcado rápido que empiezan con 0. En ese caso, se muestran todos los destinos registrados en los números de marcado entre 01 y 09.

Para seleccionar destinos directamente pulsando los botones de marcado con una pulsación:

- a Pulse el botón de marcado con una pulsación (01 a 04).
- b Asegúrese de que aparezca el destino deseado y, después, pulse el botón ✓ (Configurar).

Para seleccionar destinos de la libreta de teléfonos:

- a Pulse el botón ▼ hasta que aparezca resaltado **Libr t f nos** y, a continuación, pulse el botón ✓ (Configurar).
O
Pulse el botón  (Phone Book).
- b Pulse el botón ▼ para mover el cursor hasta el destino que desee.
Para comprobar la información detallada del destino, pulse el botón #.
- c Pulse el botón ✓ (Configurar) para seleccionar el destino y después pulse el botón >.
También puede buscar directamente el destino mediante su número de marcado rápido. Introduzca el número utilizando el teclado numérico y después pulse el botón ✓ (Configurar).

Para buscar destinos de la libreta de teléfonos:

- a Pulse el botón ▼ hasta que se resalte **Buscar en la libreta de tel.** y después pulse el botón ✓ (Configurar).
- b Utilice el teclado numérico para introducir el primer carácter de los nombres personales cuyo destino desee especificar y después pulse el botón ✓ (Configurar).
Se mostrarán destinos con nombres que empiecen con el carácter especificado.
- c Pulse el botón ▼ para mover el cursor hasta el destino que desee.
Para comprobar la información detallada del destino, pulse el botón #.
- d Pulse el botón ✓ (Configurar) para seleccionar el destino y después pulse el botón >.

Para buscar destinos en el servidor LDAP:

 **NOTA:** La impresora debe estar configurada para poder acceder a un servidor LDAP. Consulte "Sistema de Autenticación" y "Servidor LDAP" en la página 115.

- a Pulse el botón ▼ hasta que se resalte **Buscar en libreta de direc. de red** y después pulse el botón ✓ (Configurar).
 - b Utilice el teclado numérico para introducir el primer carácter de los nombres personales cuyo destino desee especificar y después pulse el botón ✓ (Configurar).
Se mostrarán destinos con nombres que empiecen con el carácter especificado.
 - c Pulse el botón ▼ para mover el cursor hasta el destino que desee.
Para comprobar la información detallada del destino, pulse el botón #.
 - d Pulse el botón ✓ (Configurar) para seleccionar el destino y después pulse el botón >.
- 4** Configure las opciones de fax según sea necesario.
Hay disponibles configuraciones como la resolución y el contraste. Para configurar estas opciones, pulse el botón ▼ hasta que se resalte **Preferencias** y después pulse el botón ✓ (Configurar). Para más información sobre los elementos de configuración, consulte "Configuraciones de las opciones de fax" en la página 237.
- 5** Asegúrese de que **Iniciar fax** aparezca resaltado y entonces pulse el botón ▶ (Start).
Cuando se está utilizando el cristal de exposición, la pantalla le pide otra página. Pulse el botón ▼ y seleccione **Sí** para añadir más documentos o seleccione **No** para enviar el fax de inmediato y, a continuación, pulse el botón ✓ (Configurar).





















Marc grupo

Si envía con frecuencia el mismo documento a varios destinos, puede crear un grupo con estos destinos y configurarlo en una posición de marcado de grupo con un dígito, lo que le permitirá usar un ajuste de número de marcado de grupo para enviar el mismo documento a todos los destinos del grupo.

 **NOTA:** Debe registrar previamente los destinos de fax en el marcado rápido.











 **NOTA:** No se puede incluir un número de marcado de grupo en otro número de marcado de grupo.

Configuración del marcado de grupo





- 1 Pulse el botón  (Menu).
- 2 Pulse el botón  hasta que aparezca resaltado **Sistema** y, a continuación, pulse el botón  (**Configurar**).
- 3 Pulse el botón  hasta que aparezca resaltado **Menú Admin** y, a continuación, pulse el botón  (**Configurar**).
- 4 Pulse el botón  hasta que aparezca resaltado **Libr tfnos** y, a continuación, pulse el botón  (**Configurar**).
- 5 Pulse el botón  hasta que aparezca resaltado **Marc grupo** y, a continuación, pulse el botón  (**Configurar**).
- 6 Pulse el botón  hasta que aparezca resaltado el número de marcado rápido que desee entre 1 y 6 y, después, pulse el botón  (**Configurar**).
- 7 Asegúrese de que **Nombre** aparezca resaltado y, a continuación, pulse el botón  (**Configurar**).
- 8 Escriba el nombre y, a continuación, pulse el botón  (**Configurar**).
- 9 Asegúrese de que **Núm. marc. ráp.** se ha resaltado y, a continuación, pulse el botón  (**Configurar**).
- 10 Pulse el botón  para mover el cursor al número de marcado rápido que desee registrar en el marcado de grupo, pulse el botón  (**Configurar**) para seleccionar el número y, a continuación, pulse el botón .
- 11 Asegúrese de que **Aplicar config.** se ha resaltado y, a continuación, pulse el botón  (**Configurar**).
- 12 Cuando se muestre **¿Está seguro?**, asegúrese de que se resalte **Sí** y después pulse el botón  (**Configurar**).
- 13 Para almacenar más números de marcado de grupo, repita los pasos del 6 al 12.
- 14 Para volver a la pantalla anterior, pulse el botón  (**Atrás**).

Edición del marcado de grupo









Puede borrar un número de marcado rápido específico de un grupo seleccionado o añadir un número nuevo al grupo seleccionado.

- 1 Pulse el botón  (Menu).
- 2 Pulse el botón  hasta que aparezca resaltado **Sistema** y, a continuación, pulse el botón  (**Configurar**).
- 3 Pulse el botón  hasta que aparezca resaltado **Menú Admin** y, a continuación, pulse el botón  (**Configurar**).
- 4 Pulse el botón  hasta que aparezca resaltado **Libr tfnos** y, a continuación, pulse el botón  (**Configurar**).
- 5 Pulse el botón  hasta que aparezca resaltado **Marc grupo** y, a continuación, pulse el botón  (**Configurar**).
- 6 Pulse el botón  hasta que aparezca resaltado el número de marcado de grupo que desee editar y, después, pulse el botón  (**Configurar**).



Para cambiar el nombre de marcado de grupo:

- a Asegúrese de que **Nombre** aparezca resaltado y, a continuación, pulse el botón  (**Configurar**).
- b Introduzca un nuevo nombre y, a continuación, pulse el botón  (**Configurar**).
- c Pulse el botón  hasta que aparezca resaltado **Aplicar config.** y, a continuación, pulse el botón  (**Configurar**).
- d Cuando se muestre **¿Está seguro?**, asegúrese de que se resalte **Sí** y después pulse el botón  (**Configurar**).

Para cambiar el número de marcado rápido:

- a Pulse el botón  hasta que aparezca resaltado Núm. marc. ráp. y, a continuación, pulse el botón  (Configurar).
- b Pulse el botón  para mover el cursor al número de marcado rápido que desee editar, pulse el botón  (Configurar) para seleccionar el número o anular su selección y, a continuación, pulse el botón .
- c Pulse el botón  hasta que aparezca resaltado Aplicar config. y, a continuación, pulse el botón  (Configurar).
- d Cuando se muestre ¿Está seguro?, asegúrese de que se resalte Sí y después pulse el botón  (Configurar).

Para eliminar el marcado de grupo:

- a Pulse el botón  (Retrosceso).
 - b Cuando se muestre ¿Está seguro?, asegúrese de que se resalte Sí y después pulse el botón  (Configurar).
- 7 Si desea editar otro número de marcado de grupo, repita el paso 6.
- 8 Para volver a la pantalla anterior, pulse el botón  (Atrás).

Envío de un fax usando marcado de grupo (transmisión a varias direcciones)

- 1 Cargue el/los documento/s hacia arriba en el ADF con el borde superior del/de los documento/s hacia dentro.
○

Coloque un solo documento hacia abajo sobre el cristal de documentos y cierre la cubierta.

Para más información sobre cómo colocar un documento, consulte "Hacer copias desde el ADF" en la página 200 o "Hacer Copias Desde el cristal del escáner" en la página 198.



- 2 Pulse el botón  (Fax).
- 3 Especifique un número de fax mediante el marcado de grupo.

Puede especificar destinos seleccionando o buscando de una lista de destinos registrados en la libreta de teléfonos.

Para seleccionar destinos de la libreta de teléfonos:











- a Pulse el botón  hasta que aparezca resaltado Marc grupo y, a continuación, pulse el botón  (Configurar).
○

Pulse el botón  (Phone Book).

- b Pulse el botón  para mover el cursor hasta el destino que desee.
Para comprobar la información detallada del destino, pulse el botón #.
- c Pulse el botón  (Configurar) para seleccionar el destino y después pulse el botón .







También puede buscar directamente el destino mediante su número de marcado de grupo. Introduzca el número utilizando el teclado numérico y después pulse el botón  (Configurar).

Para buscar destinos de la libreta de teléfonos:

- a Pulse el botón  hasta que se resalte **Buscar** en la libreta de tel. y después pulse el botón  (**Configurar**).
 - b Utilice el teclado numérico para introducir el primer carácter de los nombres de grupo cuyo destino desee especificar y después pulse el botón  (**Configurar**).
Se mostrarán destinos con nombres que empiecen con el carácter especificado.
 - c Pulse el botón  para mover el cursor hasta el destino que desee.
Para comprobar la información detallada del destino, pulse el botón **#**.
 - d Pulse el botón  (**Configurar**) para seleccionar el destino y después pulse el botón .
- 4 Configure las opciones de fax según sea necesario.
Hay disponibles configuraciones como la resolución y el contraste. Para configurar estas opciones, pulse el botón  hasta que se resalte **Preferencias** y después pulse el botón  (**Configurar**). Para más información sobre los elementos de configuración, consulte "Configuraciones de las opciones de fax" en la página 237.
- 5 Asegúrese de que **Iniciar fax** aparezca resaltado y entonces pulse el botón  (**Start**).
Cuando se está utilizando el cristal de exposición, la pantalla le pide otra página. Pulse el botón y seleccione **Sí** para añadir más documentos o seleccione **No** para enviar el fax de inmediato y, a continuación, pulse el botón  (**Configurar**).

Impresión de una lista de la libreta de direcciones

Puede comprobar su configuración de marcado automático imprimiendo una lista de la libreta de direcciones.

- 1 Pulse el botón  (**Menu**).
- 2 Pulse el botón  hasta que aparezca resaltado **Sistema** y, a continuación, pulse el botón  (**Configurar**).
- 3 Pulse el botón  hasta que aparezca resaltado **Informe / Lista** y, a continuación, pulse el botón  (**Configurar**).
- 4 Pulse el botón  hasta que aparezca resaltado **Lib. direcc.** y, a continuación, pulse el botón  (**Configurar**).
Se imprime una lista de las entradas de marcado rápido y de grupo.







Otras formas de enviar faxes

Uso del modo de recepción segura

Tal vez necesite impedir que personas no autorizadas tengan acceso a los faxes que ha recibido. Para ello, puede activar el modo de fax seguro usando la opción **Recepción segura**, para restringir la impresión de todos los faxes recibidos cuando la impresora no esté atendida. En el modo de fax seguro, todos los faxes entrantes se almacenarán en la memoria. Al desactivar el modo, se imprimirá cualquier fax almacenado.

 **NOTA:** Antes de la operación, asegúrese de que la opción **Aj bloqueo panel** esté en modo **Habilitar**.

Para activar el modo de recepción segura:

- 1 Pulse el botón  (**Menu**).
- 2 Pulse el botón  hasta que aparezca resaltado **Sistema** y, a continuación, pulse el botón  (**Configurar**).
- 3 Pulse el botón  hasta que aparezca resaltado **Menú Admin** y, a continuación, pulse el botón  (**Configurar**).
- 4 Pulse el botón  hasta que aparezca resaltado **Config. segura** y, a continuación, pulse el botón  (**Configurar**).

- 5 Pulse el botón **✓** hasta que aparezca resaltado **Recepción segura** y, a continuación, pulse el botón **✓** (**Configurar**).
- 6 Asegúrese de que aparezca resaltado **Aj recep segura** y, a continuación, pulse el botón **✓** (**Configurar**).
- 7 Pulse el botón **✓** hasta que aparezca resaltado **Habilitar** y, a continuación, pulse el botón **✓** (**Configurar**).

NOTA: La contraseña predeterminada de fábrica es 0000.

- 8 Para volver a la pantalla anterior, pulse el botón **☰** (**Menu**).

Cuando se recibe un fax en el modo de recepción segura, la impresora lo almacena en memoria y la pantalla Estado del trabajo muestra **Recepción segura** para informarle de que hay un fax almacenado.

NOTA: Si cambia la contraseña mientras está en modo **Habilitar Aj recep segura**, siga los pasos del 1 al 5. Pulse el botón **✓** hasta que aparezca resaltado **Cambiar contraseña** y luego pulse el botón **✓** (**Configurar**). Introduzca la nueva contraseña y, a continuación, pulse el botón **✓** (**Configurar**).

Para imprimir los documentos recibidos:

- 1 Pulse el botón **☰** (**Menu**).
- 2 Pulse el botón **✓** hasta que aparezca resaltado **Estado del trabajo** y, a continuación, pulse el botón **✓** (**Configurar**).
- 3 Pulse el botón **✓** hasta que aparezca resaltado **Recepción segura** y, a continuación, pulse el botón **✓** (**Configurar**).
- 4 Escriba la contraseña y, a continuación, pulse el botón **✓** (**Configurar**).
Se imprimen los faxes almacenados en la memoria.

Para desactivar el modo de recepción segura:

- 1 Acceda al menú **Aj recep segura**; para ello, repita los pasos del 1 al 6 en "Para activar el modo de recepción segura".
- 2 Pulse el botón **✓** hasta que aparezca resaltado **Deshabilitar** y, a continuación, pulse el botón **✓** (**Configurar**).
- 3 Para volver a la pantalla anterior, pulse el botón **↶** (**Atrás**).

Uso de un contestador automático

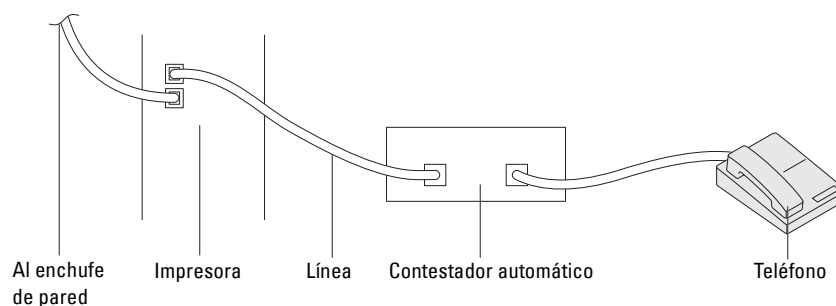

Se puede conectar un contestador automático directamente a la parte posterior de la impresora, como se muestra arriba.

- Establezca el modo **Contestador/Fax** y seleccione **Rec. auto Con/Fax** para especificar el tiempo del contestador.
- Cuando el contestador contesta la llamada, la impresora controla y toma la línea si se reciben tonos de fax y, después, empieza a recibir el fax.

- Si el contestador está apagado, la impresora pasa automáticamente al modo de recepción de fax después de que el timbre suene durante un tiempo predefinido.

Uso del módem del ordenador

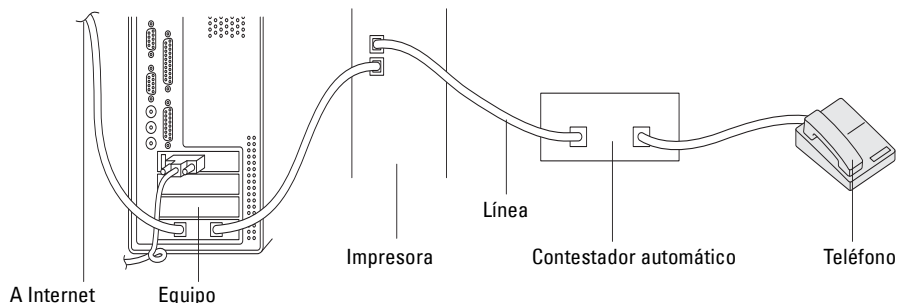

Si desea usar el módem de su ordenador para enviar faxes o establecer una conexión por marcado a Internet, conecte el módem del ordenador directamente a la parte posterior de la impresora con el contestador automático, como se indica arriba.

- Establezca el modo Contestador/Fax y seleccione Rec. auto Con/Fax para especificar el tiempo del contestador.
- Desactive la función de recepción de fax del módem del ordenador.
- No use el módem del ordenador si su impresora está enviando o recibiendo un fax.
- Siga las instrucciones incluidas con el módem del ordenador y la aplicación de fax para enviar faxes con el módem.

Impresión de un informe

Los siguientes informes pueden ser útiles al usar el fax:

Lib. direcc.

La lista muestra todas las direcciones almacenadas actualmente en la memoria de la impresora como información de la Lib. direcc..

Activ. fax

Este informe muestra información acerca de los faxes que ha enviado o recibido recientemente.

Monitor protocolo













Este informe muestra el estado del protocolo cuando se envió el fax más reciente.

Procedimientos:

- 1 Pulse el botón (Menu).
- 2 Pulse el botón hasta que aparezca resaltado Sistema y, a continuación, pulse el botón (Configurar).
- 3 Pulse el botón hasta que aparezca resaltado Informe / Lista y, a continuación, pulse el botón (Configurar).
- 4 Pulse el botón hasta que aparezca resaltado el informe o la lista que desee imprimir y, después, pulse el botón (Configurar).

Se imprimirá la lista o informe seleccionado.

Cambiar valores predeterminados de fax

- 1 Pulse el botón  (Menu).
- 2 Pulse el botón  hasta que aparezca resaltado Sistema y, a continuación, pulse el botón  (Configurar).
- 3 Asegúrese de que Valores predets se ha resaltado y, a continuación, pulse el botón  (Configurar).
- 4 Pulse el botón  hasta que aparezca resaltado Predets fax y, a continuación, pulse el botón  (Configurar).
- 5 Pulse el botón  hasta que aparezca resaltado el elemento de menú deseado y, a continuación, pulse el botón  (Configurar).
- 6 Pulse el botón  o  hasta que el ajuste deseado aparezca resaltado o escríbalo con el teclado numérico, y a continuación pulse el botón  (Configurar).
- 7 Repita los pasos 5 y 6 según sea necesario.
- 8 Para volver a la pantalla anterior, pulse el botón  (Atrás).

Conozca su impresora

21 Acerca del software de la impresora	255
22 Utilización de certificados digitales.....	256
23 Descripción de los mensajes de la impresora	260
24 Características	267

Acerca del software de la impresora

Utilice el disco *Software and Documentation* incluido con la impresora para instalar una combinación de programas de software, según el sistema operativo que utilice. Para obtener información sobre cómo utilizar el software, haga clic en **Preguntas frecuentes** o **Ayuda** de cada software.

Dell Printer Hub (solo Windows®)

Este software permite compartir, imprimir, escanear y almacenar documentos digitales con servicios en la nube. También le notifica actualizaciones de firmware/software, el estado de la impresora y el nivel de tóner.

Herramientas (solo Windows®)

Esto le permite ver o especificar la configuración de la impresora. Además, puede utilizarlo para realizar un diagnóstico de la configuración de la impresora.

Editor de la libreta de direcciones

Esto le permite registrar y editar los destinos para enviar documentos por fax, así como usar las funciones Escanear a e-mail y Escanear a directorio de red.

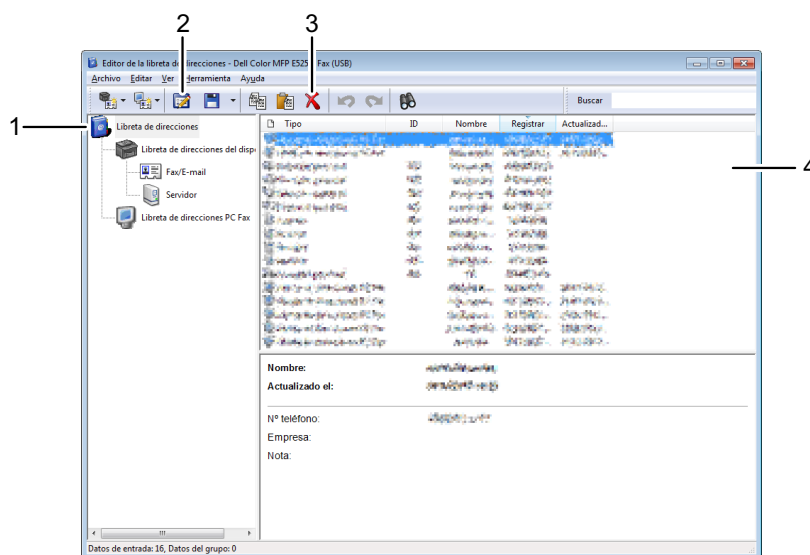

- 1 Lea las entradas de la **Libreta de direcciones del dispositivo** de la impresora en el **Editor de la libreta de direcciones** y lea las entradas de la **Libreta de direcciones PC Fax** del equipo en el **Editor de la libreta de direcciones**.
- 2 Le permite editar una entrada seleccionada de la **Lib. direcc.** en el cuadro de diálogo de edición.
- 3 Elimina una entrada seleccionada de la **Lib. direcc.**
- 4 Muestra entradas de la **Lib. direcc.**



NOTA: Antes de poder leer o editar las entradas de la **Lib. direcc.**, debe instalar el controlador de fax.

Utilización de certificados digitales

La función de autenticación mediante certificados digitales mejora la seguridad al enviar datos de impresión o configurar datos.

Para usar certificados digitales, configure el certificado digital en la impresora y, después, active diferentes tipos de comunicación SSL/TLS.

 **NOTA:** Para obtener información sobre errores de certificados digitales, consulte "Descripción de los mensajes de la impresora" en la página 260 y "Problemas con el certificado digital" en la página 317.

Configuración de un certificado digital

A continuación se indica el flujo de configuración típico para configurar certificados digitales.

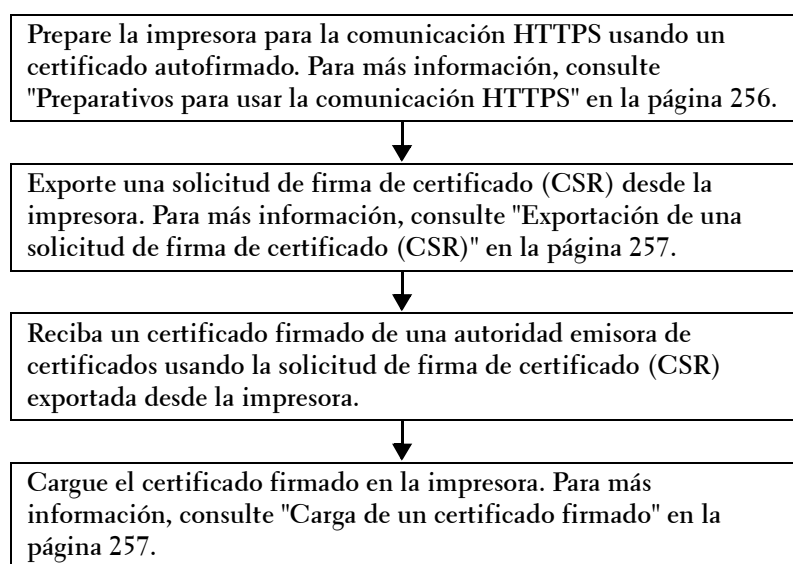

Preparativos para usar la comunicación HTTPS

Antes de gestionar certificados digitales, configure la comunicación HTTPS con un certificado con firma automática.

- 1 Inicie **Dell Printer Configuration Web Tool** especificando la dirección web de la impresora en el navegador web. Para más información, consulte "Dell™ Printer Configuration Web Tool" en la página 81.
- 2 Haga clic en **Imprimir configuración del servidor**.
- 3 Haga clic en la ficha **Seguridad** → **SSL/TLS**.
- 4 Haga clic en **Crear certificado nuevo**. Aparecerá la página **Generar certificado**.
- 5 Especifique cada una de las opciones de los ajustes mostrados y, a continuación, haga clic en **Generar certificado**. Aparecerá **La petición se procesó correctamente**.
- 6 Haga clic en **Posterior**.

- 7 Marque la casilla **Activada** en **Comunicación del servidor SSL/TLS** y, a continuación, haga clic en **Aplicar nueva configuración**.

Aparecerá **Se ha cambiado la configuración**. Reinicie la impresora para que se apliquen las nuevas configuraciones.

- 8 Haga clic en **Reiniciar la impresora**.

Exportación de una solicitud de firma de certificado (CSR)

 **NOTA:** Para exportar una CSR desde la impresora, hay que activar **Comunicación del servidor SSL/TLS** con un certificado autofirmado. Para más información, consulte "Preparativos para usar la comunicación HTTPS" en la página 256.

 **NOTA:** Si utiliza un certificado digital PKCS #12, no exporte la CSR; de lo contrario, no podrá cargar el archivo.

- 1 Inicie **Dell Printer Configuration Web Tool** especificando la dirección web de la impresora en el navegador web. Para más información, consulte "Dell™ Printer Configuration Web Tool" en la página 81.
- 2 Haga clic en **Imprimir configuración del servidor**.
- 3 Haga clic en la ficha **Seguridad** → **SSL/TLS**.
- 4 Haga clic en **Solicitud de firma de certificado (CSR)**.
Aparecerá la página **Solicitud de firma de certificado (CSR)**.
- 5 Especifique cada una de las opciones de la solicitud de firma de certificado y, a continuación, haga clic en **Aplicar nueva configuración**.
- 6 Compruebe los ajustes especificados y, a continuación, haga clic en **Exportar**.
- 7 Guarde un archivo CSR en el ordenador.
Utilice esta CSR para recibir un certificado firmado de una autoridad emisora de certificados de confianza.

Carga de un certificado firmado

Tras recibir el certificado firmado de una autoridad emisora de certificados de confianza, cárguelo en la impresora. También puede cargar un certificado externo, como PKCS #12, que haya creado sin usar la CSR de la impresora.

 **NOTA:** El número máximo de certificados digitales que puede cargar es uno.

- 1 Inicie **Dell Printer Configuration Web Tool** especificando la dirección web de la impresora en el navegador web. Para más información, consulte "Dell™ Printer Configuration Web Tool" en la página 81.
- 2 Haga clic en **Imprimir configuración del servidor**.
- 3 Haga clic en la ficha **Seguridad** → **SSL/TLS**.
- 4 Haga clic en **Cargar el Certificado Firmado**.
Aparecerá la página **Cargar el certificado firmado**.
- 5 Haga clic en **Seleccionar archivo** en **Nombre de archivo** y, después, seleccione el archivo que desea cargar.
Para cargar un certificado digital PKCS #12, también debe introducir la contraseña configurada en el certificado en **Contraseña** y **Confirmar contraseña**.
- 6 Haga clic en **Importar**.

Gestión del certificado digital

Puede confirmar o eliminar un certificado digital configurado en la impresora.

Confirmación de la configuración de un certificado digital

- 1 Inicie **Dell Printer Configuration Web Tool** especificando la dirección web de la impresora en el navegador web.
Para más información, consulte "Dell™ Printer Configuration Web Tool" en la página 81.
- 2 Haga clic en **Imprimir configuración del servidor**.
- 3 Haga clic en la ficha **Seguridad** → **SSL/TLS**.
- 4 Haga clic en **Administración de certificados**.
Aparecerá la página **Administración de certificados**.

Eliminación de un certificado digital

- 1 Inicie **Dell Printer Configuration Web Tool** especificando la dirección web de la impresora en el navegador web.
Para más información, consulte "Dell™ Printer Configuration Web Tool" en la página 81.
- 2 Haga clic en **Imprimir configuración del servidor**.
- 3 Haga clic en la ficha **Seguridad** → **SSL/TLS**.
- 4 Elimine un certificado digital según sus necesidades.
Para eliminar tanto el certificado cargado como el certificado autofirmado
 - a Haga clic en **Eliminar todos los certificados**.
 - b Haga clic en **OK**.
 - c Haga clic en **Reiniciar la impresora**.Para eliminar solo el certificado digital usado en ese momento
 - a Haga clic en **Administración de certificados**.
Aparecerá la página **Administración de certificados**.
 - b Haga clic en **Eliminar** en la esquina superior derecha del certificado que desea eliminar.
 - c Haga clic en **Borrar**.
 - d Haga clic en **Reiniciar la impresora**.



NOTA: Cuando elimina el certificado cargado o el certificado autofirmado, la impresora cambia automáticamente para utilizar el otro certificado.

Configuración de la función Comunicación SSL/TLS

Activación de la comunicación SSL/TLS entre la impresora y los ordenadores cliente

La configuración del certificado del servidor en la impresora permite la comunicación encriptada cuando los ordenadores cliente acceden a la impresora para ver o modificar su configuración a través de **Dell Printer Configuration Web Tool** o para imprimir archivos a través de AirPrint.

- 1 Inicie **Dell Printer Configuration Web Tool** especificando la dirección web de la impresora en el navegador web. Para más información, consulte "Dell™ Printer Configuration Web Tool" en la página 81.
- 2 Haga clic en **Imprimir configuración del servidor**.
- 3 Haga clic en la ficha **Seguridad** → **SSL/TLS**.
- 4 Compruebe que la casilla **Activada de Comunicación del servidor SSL/TLS** esté seleccionada y, a continuación, haga clic en **Aplicar nueva configuración**.

Aparecerá **Se ha cambiado la configuración**. Reinicie la impresora para que se apliquen las nuevas configuraciones.

 **NOTA:** Si aparece **Desactivada en Comunicación del servidor SSL/TLS**, el certificado digital no está configurado. Para más información, consulte "Configuración de un certificado digital" en la página 256.

- 5 Haga clic en **Reiniciar la impresora**.

Activación de la comunicación SSL/TLS entre la impresora y un servidor LDAP

- 1 Inicie **Dell Printer Configuration Web Tool** especificando la dirección web de la impresora en el navegador web. Para más información, consulte "Dell™ Printer Configuration Web Tool" en la página 81.
- 2 Haga clic en **Imprimir configuración del servidor**.
- 3 Haga clic en la ficha **Seguridad** → **SSL/TLS**.
- 4 Marque la casilla **Activada en Comunicación LDAP-SSL/TLS** y, a continuación, haga clic en **Aplicar nueva configuración**.

Aparecerá **Se ha cambiado la configuración**. Reinicie la impresora para que se apliquen las nuevas configuraciones.

- 5 Haga clic en **Reiniciar la impresora**.

Activación de la comunicación SSL/TLS entre la impresora y un servidor SMTP

- 1 Inicie **Dell Printer Configuration Web Tool** especificando la dirección web de la impresora en el navegador web. Para más información, consulte "Dell™ Printer Configuration Web Tool" en la página 81.
- 2 Haga clic en **Imprimir configuración del servidor**.
- 3 Haga clic en la ficha **Seguridad** → **SSL/TLS**.
- 4 Seleccione el método de conexión deseado en la lista desplegable **Comunicación SMTP-SSL/TLS** y, a continuación, haga clic en **Aplicar nueva configuración**.

Aparecerá **Se ha cambiado la configuración**. Reinicie la impresora para que se apliquen las nuevas configuraciones.

- 5 Haga clic en **Reiniciar la impresora**.

Descripción de los mensajes de la impresora

El panel del operador de la impresora muestra mensajes que describen el estado actual de la impresora e indican posibles problemas que han de resolverse. En este capítulo se describen los mensajes, su significado y qué hacer para que dejen de aparecer.

⚠ PRECAUCIÓN: Cuando se muestra un código de estado, los datos de impresión que permanecen en la impresora y la información acumulada en la memoria no están seguros.

Código de estado	Qué puede hacer
001-360	Apague la impresora y luego vuélvala a encender. Si así no se resuelve el problema, póngase en contacto con Dell™. Consulte "Cómo ponerse en contacto con Dell" en la página 322.
003-340	
003-356	
005-121	Retire el papel atascado y cierre la cubierta del ADF. Consulte "Eliminación de atascos de papel en el ADF" en la página 290.
005-301	Cierre la cubierta del ADF.
006-370	Apague la impresora y luego vuélvala a encender. Si así no se resuelve el problema, póngase en contacto con Dell. Consulte "Cómo ponerse en contacto con Dell" en la página 322.
007-371	
009-360	Vuelva a instalar el cartucho de tóner especificado. Consulte "Instalación de un cartucho de tóner" en la página 276.
009-361	
009-362	
009-363	
009-654	Apague la impresora y luego vuélvala a encender. Si así no se resuelve el problema, póngase en contacto con Dell. Consulte "Cómo ponerse en contacto con Dell" en la página 322.
010-354	
010-377	
016-315	
016-317	
016-338	
016-339	
016-344	
016-347	
016-354	
016-355	
016-370	
016-372	
016-374	
016-375	
016-376	
016-393	
016-395	
016-503	Pulse el botón  (Configurar). Compruebe si los servidores SMTP y DNS están configurados correctamente.

Código de estado	Qué puede hacer
016-504	Pulse el botón ✓ (Configurar). Compruebe si el nombre de usuario y la contraseña del servidor POP3 están configurados correctamente.
016-506	Pulse el botón ✓ (Configurar). Compruebe si la dirección del servidor SMTP y el correo electrónico de destino están configurados correctamente.
016-507	Pulse el botón ✓ (Configurar). Compruebe si el nombre de usuario y la contraseña utilizados para el servidor SMTP están configurados correctamente.
016-700	Pulse el botón ✓ (Configurar) para cancelar el trabajo de impresión actual.
016-701	
016-720	
016-744	Pulse el botón ✓ (Configurar). Póngase en contacto con Dell si aparece este mensaje repetidamente.
016-745	Consulte "Cómo ponerse en contacto con Dell" en la página 322.
016-749	Pulse el botón ✓ (Configurar) para cancelar el trabajo de impresión actual.
016-753	Se ha producido un error de emulación de PDL. Pulse el botón ✓ (Configurar) para borrar el mensaje y cancelar el trabajo de impresión actual. Compruebe si la contraseña es correcta.
016-755	
016-764	Pulse el botón ✓ (Configurar). Póngase en contacto con el administrador del servidor SMTP.
016-766	
016-767	Pulse el botón ✓ (Configurar). Compruebe si la dirección de e-mail es correcta e intente escanear de nuevo.
016-791	Inserte la memoria USB y pulse el botón ✓ (Configurar) para borrar el mensaje.
016-795	Pulse el botón ✓ (Configurar) para borrar el mensaje. Compruebe si el formato del archivo es correcto.
016-797	Pulse el botón ✓ (Configurar) para borrar el mensaje. Compruebe si la memoria USB está bien conectada.
016-920	Pulse el botón ✓ (Configurar). Compruebe la configuración inalámbrica del punto de acceso y la impresora,
016-921	y vuelva a probarla.
016-930	Retire el dispositivo no compatible del puerto USB.
016-931	
016-981	Pulse el botón ✓ (Configurar) para cancelar el trabajo de impresión actual. Si está realizando copias mediante En orden , cambie la configuración a Sin orden y vuelva a intentar la copia. Consulte "Definir las opciones de copia" en la página 200.
016-982	La memoria de la impresora está llena y no puede continuar procesando el trabajo de impresión actual. Pulse el botón ✓ (Configurar) para borrar el mensaje y cancelar el trabajo de impresión actual.
016-985	Pulse el botón ✓ (Configurar). Reinicie el escaneado reduciendo los valores de resolución o cambiando el formato de archivo de la imagen escaneada.
017-970	
017-980	Pulse el botón ✓ (Configurar) para borrar el mensaje.
017-981	
017-988	
024-360	Apague la impresora y luego vuélvala a encender. Si así no se resuelve el problema, póngase en contacto con Dell. Consulte "Cómo ponerse en contacto con Dell" en la página 322.
024-914	Cargue el papel especificado y pulse el botón ✓ (Configurar). Consulte "Colocación de material de impresión en la bandeja estándar de 150 hojas" en la página 177.
024-946	Pulse el botón ✓ (Configurar) para borrar el mensaje. Compruebe si hay papel atascado en la bandeja estándar de 150 hojas y configure la bandeja en la impresora.

Código de estado	Qué puede hacer
024-969	Cargue el papel especificado y pulse el botón ✓ (Configurar). Consulte "Colocación de material de impresión en la bandeja estándar de 150 hojas" en la página 177.
026-720	Pulse el botón ✓ (Configurar) para borrar el mensaje.
026-721	
026-722	
026-723	
026-750	
026-751	
026-752	
027-446	Cambie la dirección IP de la impresora para evitar la duplicación. Apague la impresora y vuelva a encenderla.
027-452	
031-521	Pulse el botón ✓ (Configurar). Confirme la posibilidad de iniciar una sesión en su equipo con el administrador de su sistema.
031-526	Pulse el botón ✓ (Configurar). Compruebe si el nombre de dominio del servidor SMB es correcto. Compruebe la conexión DNS o compruebe si el nombre del servidor de destino de retransmisión está registrado con DNS.
031-529	Pulse el botón ✓ (Configurar). Compruebe si la contraseña es correcta.
031-530	Pulse el botón ✓ (Configurar). Compruebe si la ruta de acceso al servidor SMB es correcta.
031-533	Pulse el botón ✓ (Configurar). Compruebe lo siguiente: <ul style="list-style-type: none"> • Si el nombre de archivo que especificó no está siendo usado por otros. • Si hay algún archivo o carpeta con el mismo nombre que el archivo que especificó. • Si el servidor SMB se encuentra con algún problema con el disco o de protección contra escritura.
031-534	Pulse el botón ✓ (Configurar). Compruebe si el servidor SMB se encuentra con algún problema con el disco o de protección contra escritura.
031-535	
031-536	
031-537	Pulse el botón ✓ (Configurar). Compruebe si la ubicación de almacenaje tiene espacio libre.
031-555	Pulse el botón ✓ (Configurar) para borrar el mensaje. Compruebe si la red está bien conectada.
031-556	Compruebe si el servidor SMB se encuentra con algún problema con el disco o de protección contra escritura.
031-557	Pulse el botón ✓ (Configurar). Modifique el nombre de archivo que ya existe en el servidor SMB.
031-558	Pulse el botón ✓ (Configurar) para borrar el mensaje. Compruebe si la configuración de acceso al servidor SMB es correcta.
031-571	Pulse el botón ✓ (Configurar) para borrar el mensaje. Compruebe si la red está bien conectada.
031-574	Pulse el botón ✓ (Configurar). Compruebe si el nombre de dominio del servidor FTP es correcto.
031-575	Pulse el botón ✓ (Configurar). Compruebe si el nombre de host del servidor FTP es correcto.
031-576	Pulse el botón ✓ (Configurar). Compruebe si la impresora está comunicada con el servidor FTP de destino de retransmisiones. Por ejemplo, compruebe la conexión del cable Ethernet y si la dirección IP del servidor es correcta.
031-578	Pulse el botón ✓ (Configurar). Compruebe que el nombre de inicio de sesión (nombre de usuario) y la contraseña son correctos.
031-579	Pulse el botón ✓ (Configurar). Compruebe si la ruta de acceso al servidor FTP es correcta.

Código de estado	Qué puede hacer
031-582	Pulse el botón ✓ (Configurar). Compruebe si el servidor FTP se encuentra con algún problema con el disco o de protección contra escritura.
031-584	Pulse el botón ✓ (Configurar). Compruebe lo siguiente: <ul style="list-style-type: none"> • Si el nombre de archivo que especificó no está siendo usado por otros. • Si hay algún archivo o carpeta con el mismo nombre que el archivo que especificó. • Si el servidor FTP se encuentra con algún problema con el disco o de protección contra escritura.
031-585	Pulse el botón ✓ (Configurar). Compruebe si el servidor FTP se encuentra con algún problema con el disco o de protección contra escritura/lectura.
031-587	
031-588	Pulse el botón ✓ (Configurar). Compruebe si el servidor FTP se encuentra con algún problema con el disco o de protección contra escritura.
031-589	Pulse el botón ✓ (Configurar) para borrar el mensaje. Compruebe si la ubicación de almacenaje tiene espacio libre.
031-594	Pulse el botón ✓ (Configurar). Vuelva a ejecutar la operación siguiendo los procedimientos de la misma. Póngase en contacto con Dell si aparece este mensaje repetidamente. Consulte "Cómo ponerse en contacto con Dell" en la página 322.
031-598	Pulse el botón ✓ (Configurar). Compruebe si el servidor FTP se encuentra con algún problema con el disco o de protección contra escritura.
033-503	Pulse el botón ✓ (Configurar) para borrar el mensaje. Elimine la información de la memoria que no necesite.
033-513	
033-517	Pulse el botón ✓ (Configurar). Compruebe si la contraseña es correcta.
033-518	Pulse el botón ✓ (Configurar). Compruebe que haya definido correctamente el código nacional.
033-519	El servicio de fax está bloqueado. Para continuar, pulse el botón ✓ (Configurar) para borrar el mensaje y desactive el bloqueo del fax.
033-787	Pulse el botón ✓ (Configurar) para borrar el mensaje. Elimine la información de la memoria que no necesite o espere hasta que finalice el envío del fax.
033-788	
034-700	Pulse el botón ✓ (Configurar) para borrar el mensaje. Si el error no desaparece tras rellamar el número especificado de veces, intente lo siguiente:
034-701	
034-702	• Compruebe si la línea de teléfono esté bien conectada. Consulte "Conexión de la línea telefónica" en la página 38.
034-703	• Compruebe si el número de destino está disponible.
034-704	• Ajuste Intentos de remarcación en un valor mayor.
034-705	• Ajuste Retardo de reenvío o Retardo de rellamada en un valor mayor.
034-706	
034-707	Pulse el botón ✓ (Configurar) para borrar el mensaje. Si el error no desaparece tras rellamar el número especificado de veces, intente lo siguiente:
034-708	<ul style="list-style-type: none"> • Compruebe si la línea de teléfono esté bien conectada. Consulte "Conexión de la línea telefónica" en la página 38. • Compruebe si el número de destino está disponible. • Ajuste Intentos de remarcación en un valor mayor. • Ajuste Retardo de reenvío o Retardo de rellamada en un valor mayor. • Baje Velocidad del módem.

Código de estado	Qué puede hacer
034-709 034-710	Pulse el botón ✓ (Configurar) para borrar el mensaje. Si el error no desaparece tras rellamar el número especificado de veces, intente lo siguiente: <ul style="list-style-type: none"> • Ajuste Intentos de remarcación en un valor mayor. • Ajuste Retardo de reenvío o Retardo de rellamada en un valor mayor.
034-711 034-712 034-713	Pulse el botón ✓ (Configurar) para borrar el mensaje. Si el error no desaparece tras rellamar el número especificado de veces, intente lo siguiente: <ul style="list-style-type: none"> • Ajuste Intentos de remarcación en un valor mayor. • Ajuste Retardo de reenvío o Retardo de rellamada en un valor mayor. • Baje Velocidad del módem.
034-714	Pulse el botón ✓ (Configurar) para borrar el mensaje. Si el error no desaparece tras rellamar el número especificado de veces, intente lo siguiente: <ul style="list-style-type: none"> • Compruebe si el número de destino está disponible. • Ajuste Intentos de remarcación en un valor mayor. • Ajuste Retardo de reenvío o Retardo de rellamada en un valor mayor.
034-715	Pulse el botón ✓ (Configurar) para borrar el mensaje. Si el error no desaparece tras rellamar el número especificado de veces, intente lo siguiente: <ul style="list-style-type: none"> • Ajuste Intentos de remarcación en un valor mayor. • Ajuste Retardo de reenvío o Retardo de rellamada en un valor mayor. • Baje Velocidad del módem.
034-716	Pulse el botón ✓ (Configurar) para borrar el mensaje. Si el error no desaparece tras rellamar el número especificado de veces, se cancelará. Cuando vuelva a intentar enviar el fax, baje Velocidad del módem.
034-717	Pulse el botón ✓ (Configurar) para borrar el mensaje. Si el error no desaparece tras rellamar el número especificado de veces, se cancelará. Vuelva a intentar el envío del fax.
034-718 034-719	Pulse el botón ✓ (Configurar) para borrar el mensaje. Si el error no desaparece tras rellamar el número especificado de veces, se cancelará. Cuando vuelva a intentar enviar el fax, baje Velocidad del módem.
034-720	Pulse el botón ✓ (Configurar) para borrar el mensaje. Si el error no desaparece tras rellamar el número especificado de veces, se cancelará. Cuando vuelva a intentar enviar el fax, pruebe lo siguiente: <ul style="list-style-type: none"> • Baje Velocidad del módem. • Activar ECM.
034-721 034-722 034-723 034-724 034-725 034-726	Pulse el botón ✓ (Configurar) para borrar el mensaje. Si el error no desaparece tras rellamar el número especificado de veces, se cancelará. Cuando vuelva a intentar enviar el fax, baje Velocidad del módem.
034-727	Pulse el botón ✓ (Configurar) para borrar el mensaje. Compruebe si el número de destino está disponible. Si el error no desaparece tras rellamar el número especificado de veces, se cancelará.
034-750	Pulse el botón ✓ (Configurar) para borrar el mensaje. Compruebe si la línea de teléfono está bien conectada. Consulte "Conexión de la línea telefónica" en la página 38.
034-751	Compruebe si la máquina de destino bloquea su fax como fax basura. En ese caso, solicite al receptor que deshabilite el ajuste.

Código de estado	Qué puede hacer
034-752 034-753	Pulse el botón ✓ (Configurar) para borrar el mensaje. Compruebe si la línea de teléfono esté bien conectada. Consulte "Conexión de la línea telefónica" en la página 38.
034-754 034-755 034-756 034-757	Pulse el botón ✓ (Configurar) para borrar el mensaje. Baje Velocidad del módem.
034-758	Pulse el botón ✓ (Configurar) para borrar el mensaje. Compruebe si la línea de teléfono esté bien conectada. Consulte "Conexión de la línea telefónica" en la página 38. O bien, baje Velocidad del módem.
034-759 034-760	Pulse el botón ✓ (Configurar) para borrar el mensaje. Baje Velocidad del módem.
034-761	Pulse el botón ✓ (Configurar) para borrar el mensaje. Compruebe si la línea de teléfono esté bien conectada. Consulte "Conexión de la línea telefónica" en la página 38.
034-762	Pulse el botón ✓ (Configurar) para borrar el mensaje. Intente lo siguiente: <ul style="list-style-type: none"> • Baje Velocidad del módem. • Activar ECM.
034-763 034-764 034-765 034-766	Pulse el botón ✓ (Configurar) para borrar el mensaje. Baje Velocidad del módem.
034-767	Pulse el botón ✓ (Configurar) para borrar el mensaje. Compruebe si la línea de teléfono esté bien conectada. Consulte "Conexión de la línea telefónica" en la página 38.
034-768	Pulse el botón ✓ (Configurar) para borrar el mensaje. Baje Velocidad del módem.
062-321 062-360	Apague la impresora y luego vuélvala a encender. Si así no se resuelve el problema, póngase en contacto con Dell. Consulte "Cómo ponerse en contacto con Dell" en la página 322.
062-790	Pulse el botón ✓ (Configurar). Se han eliminado los datos escaneados. Vuelva a intentar el escaneo del documento.
075-100	Compruebe y despeje la trayectoria del papel, coloque el papel especificado y, a continuación, pulse el botón ✓ (Configurar). Consulte "Eliminar atascos de papel desde la parte delantera de la impresora" en la página 294.
075-921	Cargue el papel para las páginas del otro lado (impares) y pulse el botón ✓ (Configurar). Consulte "Colocación del material de impresión con la impresión dúplex manual" en la página 183.
077-100 077-101 077-102 077-104 077-105	Abra la cubierta posterior y retire el papel atascado. Consulte "Eliminar atascos de papel desde la parte trasera de la impresora" en la página 294.
077-300	Cierre la cubierta trasera.
077-900	Abra la cubierta posterior y retire el papel atascado. Consulte "Eliminación de atascos de papel de la bandeja de salida" en la página 296.
077-901	Abra la cubierta posterior y retire el papel atascado. Consulte "Eliminar atascos de papel desde la parte trasera de la impresora" en la página 294.

Código de estado	Qué puede hacer
091-313	Apague la impresora y luego vuélvala a encender. Si así no se resuelve el problema, póngase en contacto con Dell. Consulte "Cómo ponerse en contacto con Dell" en la página 322.
091-402	Apague la impresora y luego vuélvala a encender. Si así no se resuelve el problema, póngase en contacto con Dell. Consulte "Cómo ponerse en contacto con Dell" en la página 322.
092-310	Limpie el sensor CTD. Consulte "Limpieza del sensor de densidad de color del tóner (CTD)" en la página 280.
093-423	Sustituya pronto el cartucho de tóner especificado. Solicite un nuevo suministro en www.dell.com/supplies .
093-424	Consulte "Sustitución de los cartuchos de tóner" en la página 274.
093-425	
093-426	
093-919	Vuelva a instalar o reemplace el cartucho de tóner especificado. Consulte "Sustitución de los cartuchos de tóner" en la página 274.
093-920	
093-921	
093-922	
093-930	Retire el cartucho de tóner especificado e instale uno nuevo. Si no cambia el cartucho de tóner, podrían producirse problemas de calidad de impresión. Solicite un nuevo suministro en www.dell.com/supplies .
093-931	
093-932	Consulte "Sustitución de los cartuchos de tóner" en la página 274.
093-933	
093-960	Reemplace el cartucho de tóner especificado por uno compatible. Solicite un nuevo suministro en www.dell.com/supplies .
093-961	
093-962	Consulte "Sustitución de los cartuchos de tóner" en la página 274.
093-963	
093-970	Vuelva a instalar el cartucho de tóner especificado. Consulte "Instalación de un cartucho de tóner" en la página 276.
093-971	
093-972	
093-973	
116-703	Se ha producido un error de emulación de PDL. Pulse el botón  (Configurar) para borrar el mensaje y cancelar el trabajo de impresión actual.
116-720	
117-331	Apague la impresora y luego vuélvala a encender. Si así no se resuelve el problema, póngase en contacto con Dell. Consulte "Cómo ponerse en contacto con Dell" en la página 322.
117-332	
117-333	
117-334	
117-343	
117-346	
117-348	
117-350	Abra la cubierta posterior y ciérrela para continuar. Si así no se resuelve el problema, póngase en contacto con Dell. Consulte "Cómo ponerse en contacto con Dell" en la página 322.
117-366	Apague la impresora y luego vuélvala a encender. Si así no se resuelve el problema, póngase en contacto con Dell. Consulte "Cómo ponerse en contacto con Dell" en la página 322.
124-333	
134-211	
191-310	
193-700	Este mensaje indica que la impresora está en el modo de tóner no Dell.

Características

Compatibilidad con sistemas operativos

Su Dell™ Color Multifunction Printer | E525w es compatible con Microsoft® Windows Vista®, Windows Vista® 64-bit Edition, Windows® 7, Windows® 7 64-bit Edition, Windows® 8, Windows® 8 64-bit Edition, Windows® 8.1, Windows® 8.1 64-bit Edition, Windows Server® 2003, Windows Server® 2003 x64 Edition, Windows Server® 2008, Windows Server® 2008 64-bit Edition, Windows Server® 2008 R2, Windows Server® 2012, Windows Server® 2012 R2, Mac OS X 10.6, OS X 10.7, OS X 10.8, OS X 10.9, OS X 10.10, Red Hat® Enterprise Linux® 6.1 Desktop (x86), SUSE® Linux Enterprise Desktop 11 y Ubuntu® 12.04.

Corriente eléctrica

Voltaje nominal	220-240 V CA	110-127 V CA
Frecuencia	50/60 Hz	50/60 Hz
Intensidad	5,0 A	7,0 A
Consumo eléctrico	30,0 W (Lista)	30,0 W (Lista)
	10,0 W (Suspensión)	10,0 W (Suspensión)
	2,8 W (Suspensión completa*)	2,0 W (Suspensión completa)
	0 W (Sin conexión)	0 W (Sin conexión)

* Esta condición es equivalente al modo de reposo de la red, el consumo de energía en este estado se debe a que todos los puertos de red con cable están conectados y todos los puertos de red inalámbrica están activados.

Dimensiones

Alto: 353 mm, Ancho: 410 mm, Largo: 398 mm

Peso (incluidos sólo los cartuchos de tóner): 16,1 kg

Memoria

Memoria base	512 MB
--------------	--------

Page Description Language (PDL)/Emulación, sistema operativo e interfaz

PDL/Emulaciones	PCL 6, PCL5e, PostScript 3 Compatible, XML Paper Specification (basado en host)	
Sistemas operativos	Windows Vista®, Windows Vista® 64-bit Edition, Windows® 7, Windows® 7 64-bit Edition, Windows® 8, Windows® 8 64-bit Edition, Windows® 8.1, Windows® 8.1 64-bit Edition, Windows Server® 2003, Windows Server® 2003 x64 Edition, Windows Server® 2008, Windows Server® 2008 64-bit Edition, Windows Server® 2008 R2, Windows Server® 2012, Windows Server® 2012 R2, Mac OS X 10.6, OS X 10.7, OS X 10.8, OS X 10.9, OS X 10.10, Red Hat Enterprise Linux 6.1 Desktop (x86), SUSE Linux Enterprise Desktop 11 y Ubuntu® 12.04.	
Interfaces	Local estándar:	USB 2.0
	Red estándar:	Ethernet 10Base-T/100Base-TX
		IEEE 802.11b/g/n (Inalámbrico)

Compatibilidad MIB

Una base de información de gestión (MIB) es una base de datos que contiene información sobre los dispositivos de red (adaptadores, puentes, routers o equipos). Esta información ayuda a los administradores de red a administrar la red (analizar rendimiento, tráfico, errores, etc.). Dell Color Multifunction Printer | E525w cumple las especificaciones MIB estándar del sector, lo que permite que la impresora se pueda reconocer y controlar desde varios sistemas de software de gestión de impresoras y redes.

Entorno

Funcionamiento

Temperatura	5-32°C
Humedad relativa	15-85% HR (sin condensación)

Garantía de calidad de impresión

Temperatura	15-28°C
Humedad relativa	20-70% HR (sin condensación)

Almacenamiento

Temperatura	0-35°C
Humedad de almacenamiento	15-80% HR (sin condensación)





Altitud

Funcionamiento	Hasta 3.100 m
Almacenamiento	70,9275 Kpa

 **NOTA:** Para más información sobre el panel del operador, consulte "Ajustar altitud" en la página 101.

Cables

El cable de interconexión debe cumplir los siguientes requisitos:

Tipo de conexión	Características de conexión y símbolos
1 Ethernet	10 Base-T/100 Base-TX 
2 USB	USB 2.0 
3 Conexión a la pared	LINE 
4 Conexión al teléfono	PHONE 

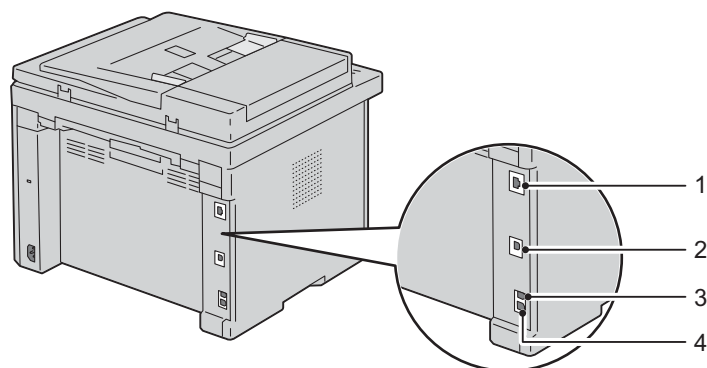

Especificación de impresora

Elemento	Descripción
Resolución de impresión	600 ppp x 600 ppp
Velocidad de impresión	Simplex: A color 18 ppm, en blanco y negro 18 ppm (A4/Carta)
Tamaño de papel	A4, B5, A5, Carta, Ejecutivo, Folio, Legal, Sobre #10, Monarch, DL, C5

Especificaciones de copia

Elemento	Descripción
Resolución de copia	Cristal de documentos: 600 x 600 puntos/25,4 mm ADF: 600 x 300 puntos/25,4 mm (igual para color/blanco y negro)
Velocidad de copia	Color 18 cpm o más, blanco y negro 18 cpm o más (cuando se utiliza el cristal de exposición para realizar copias secuenciales de un documento con páginas escaneadas una por una.) Color 7 cpm o más, blanco y negro 17 cpm o más (cuando se utiliza el ADF para realizar copias secuenciales de varios documentos.)
Tamaño de papel	A4, A5, B5, Ejecutivo, Carta, Folio, Legal, Monarch, DL, C5, Sobre #10
Relación de zoom	Cristal de documentos: 25% - 400% ADF: 25% - 400%
Copias múltiples	1 - 99 páginas
Modo de copia (=tipo original)	Texto, Texto y foto, Foto
Método de escaneado	Cristal de exposición: método de escaneado plano de documento fijo ADF: método de escaneado con alimentación de documentos de carro fijo (escaneado de una cara)

Características del escáner

Elemento	Descripción
Compatibilidad	Tool Without An Interesting Name (TWAIN), Windows Image Acquisition (WIA)
Resolución de escaneado	TWAIN: de 75 x 75 a 4800 x 4800 puntos/25,4 mm WIA: 75/100/150/200/300/400/600 puntos/25,4 mm Resoluciones diferentes a las que se indican a continuación se obtienen mediante la conversión de la resolución del controlador: 200 x 200 puntos/25,4 mm 300 x 300 puntos/25,4 mm (valor predeterminado) 600 x 600 puntos/25,4 mm 1200 x 1200 puntos/25,4 mm
Profundidad de bit (color)	24 bits (WIA, TWAIN)
Profundidad de bit (mono)	1 bit en blanco y negro y 8 bits en la escala de grises
Longitud de escaneado efectivo	Cristal de documentos: 297 mm ADF: 355,6 mm
Anchura de escaneado efectivo	215,9 mm
Velocidad de escaneado (modo Texto)	Blanco y negro: 600 ppp: 100,89 [mm/seg] 1200 ppp: 26,15 [mm/seg] Color: 600 ppp: 33,6 [mm/seg] 1200 ppp: 8,7 [mm/seg]

Características del fax

Elemento	Descripción
Compatibilidad	ITU-T Grupo 3
Línea aplicable	Red pública de telefonía analógica conmutada (PSTN), Ramal privado de conmutación (PBX)
Encriptado de datos	Blanco y negro: codificación de 1bit, JBIG, MMR, MR, MH Color: no compatible
Velocidad máxima del módem	33,6 Kbps
Velocidad de transmisión	Aprox. 3 segundos/página *El tiempo de transmisión hace referencia a la transmisión de memoria de datos de texto escaneados con una resolución estándar con ECM utilizando sólo la tabla N° 1 de ITU-T.
Velocidad de escaneado	Cristal de documentos: aprox. 3 segundos/A4 (con el modo de resolución estándar de fax) ADF: aprox. 5 segundos/Carta (con el modo de resolución estándar del fax), 7,5 segundos/Carta (con el modo de resolución fina del fax)
Longitud máxima del documento	Cristal de documentos: 297 mm ADF: 355,6 mm
Tamaño de papel	Carta, A4, Legal
Resolución	Estándar: 8 px/mm x 3,85 líneas/mm 200 x 100 ppp Fina: 8 px/mm x 7,7 líneas/mm 200 x 200 ppp Superfina: 8 px/mm x 15,4 líneas/mm 200 x 400 ppp Ultrafina: 16 px/mm x 15,4 líneas/mm 400 x 400 ppp
Memoria del usuario	2 MB
Media tinta	256 niveles

Mantenimiento de la impresora

25 Mantenimiento de la impresora	273
26 Eliminación de atascos	288

Mantenimiento de la impresora

De forma periódica, la impresora precisa que se realicen determinadas tareas para mantener una calidad de impresión óptima. Si varias personas utilizan la impresora, es posible que desee designar a una persona para que se encargue del mantenimiento de la misma. Informe a esta persona de los problemas de impresión y las tareas de mantenimiento.

Determinación del estado de los suministros

Si la impresora está conectada a la red, la herramienta **Dell Printer Configuration Web Tool** podrá proporcionarle información instantánea sobre los niveles de tóner restantes. Escriba la dirección IP de la impresora en el navegador web para ver esta información. Para utilizar la función **Alerta de e-mail** que le avisa cuando la impresora necesita nuevos suministros, escriba su nombre o el nombre de la persona encargada en el cuadro de lista de correo electrónico.

En el panel del operador también se puede confirmar lo siguiente:

- Cualquier suministro o elemento de mantenimiento que requiera atención al ser sustituido (No obstante, la impresora sólo podrá mostrar información sobre los elementos de uno en uno.)
- Cantidad de tóner que queda en cada cartucho

Ahorro de suministros

Existen varios valores que se pueden modificar en el controlador de la impresora para ahorrar cartucho de tóner y papel.

Suministro	Configuración	Función
Cartucho de tóner	Modo de Ahorro de Tóner en la ficha Gráficos del controlador de impresora	Esta casilla permite seleccionar un modo de impresión que utiliza menos tóner. Si se activa, la calidad de imagen será inferior que cuando se deja desactivada.
Material de impresión	Multiple Up en la ficha Diseño del controlador de impresora	La impresora imprime dos o más páginas en una cara de una hoja. Las cantidades que puede imprimir cada controlador de impresora en una hoja de papel son las siguientes: <ul style="list-style-type: none"> • Controlador de impresora PCL/XML Paper Specification (XPS): 2, 4, 8 o 16 páginas • Controlador de impresora PS: 2, 4, 6, 9 o 16 páginas Utilizada conjuntamente con la opción dúplex (a dos caras), Multiple Up le permite imprimir hasta 32 páginas en una hoja de papel. (16 imágenes en el anverso y 16 en el reverso)

Almacenamiento del material de impresión

Existen varios métodos para evitar posibles problemas de alimentación del papel y una calidad de impresión desigual.

- Para obtener una calidad de impresión óptima, almacene el material de impresión en un entorno en el que la temperatura sea de aproximadamente 21 °C y la humedad relativa sea del 40%.
- Es preferible guardar las cajas de material de impresión en una estantería o palé que en el suelo directamente.
- Si guarda paquetes individuales de material de impresión fuera de su caja original, compruebe que estén sobre una superficie plana de forma que los bordes y esquinas no se arruguen.

- No coloque nada sobre los paquetes de material de impresión.

Almacenamiento de suministros

Almacene los consumibles en su embalaje original hasta que vaya a utilizarlos. No almacene consumibles en:

- Temperaturas superiores a 40 °C.
- En ambientes con cambios bruscos de humedad o temperatura.
- Bajo la luz directa del sol.
- En lugares polvorientos.
- En un coche durante mucho tiempo.
- En ambientes con gases corrosivos.
- En ambientes con aire salado.

Sustitución de los cartuchos de tóner

⚠ ADVERTENCIA: Antes de reemplazar los cartuchos de tóner, lea y siga las instrucciones de seguridad del apartado *Información importante*.

Los cartuchos de tóner Dell sólo están disponibles a través de Dell. Podrá pedir más cartuchos en línea en la dirección <http://www.dell.com/supplies> o por teléfono. Para efectuar pedidos por teléfono, consulte "Cómo ponerse en contacto con Dell" en la página 322.

Se recomienda que utilice cartuchos de tóner Dell en su impresora. La garantía de Dell no cubre los problemas causados por el uso de accesorios, piezas o componentes que no hayan sido suministrados por Dell.

⚠ ADVERTENCIA: Nunca arroje los cartuchos de tóner usados al fuego. El tóner residual podría explotar y provocar quemaduras y lesiones.

⚠ ADVERTENCIA: No agite el cartucho de tóner usado para evitar que se derrame el tóner.

Extracción de los cartuchos de tóner

- 1 Apague la impresora.
- 2 Abra la cubierta de acceso al tóner.

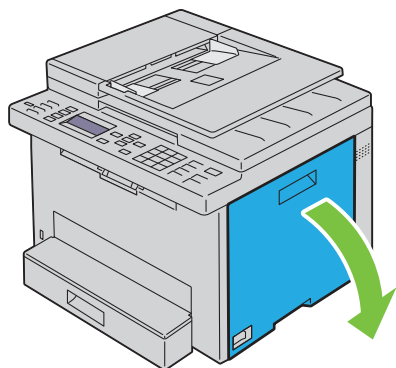

- 3 Sujete el cartucho con firmeza, como se muestra en la ilustración.

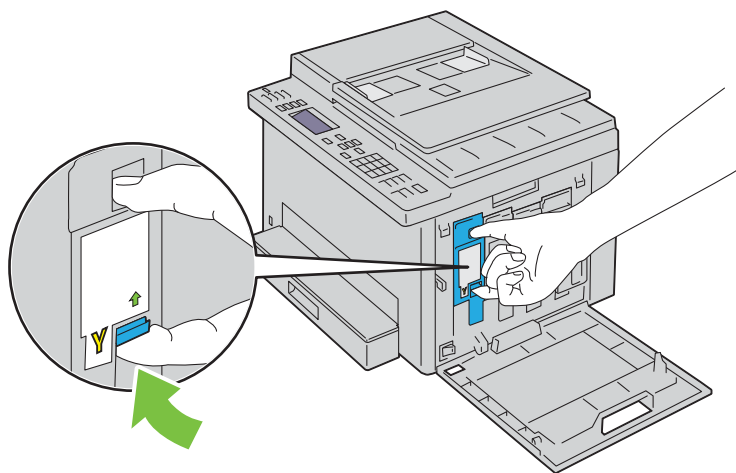

⚠ ADVERTENCIA: Tire despacio del cartucho para que no se derrame el tóner.

- 4 Retire el cartucho de tóner.

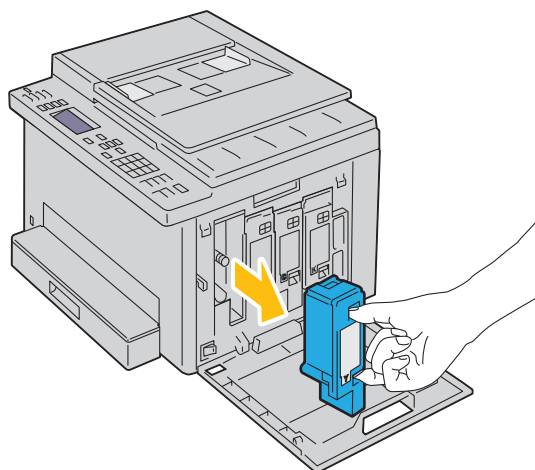

Instalación de un cartucho de tóner

- 1 Quite el envoltorio del cartucho del color necesario nuevo y agítelo cinco o seis veces para distribuir el tóner uniformemente.

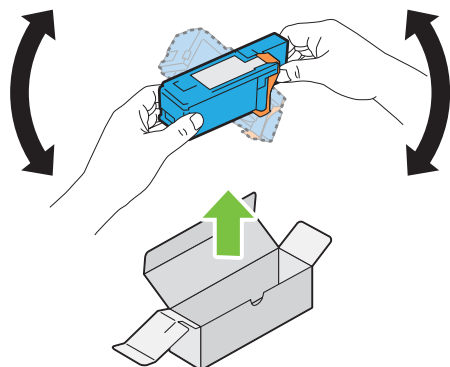

NOTA: Asegúrese de que el color del cartucho de tóner nuevo concuerda con el del tirador antes de sustituirlo.

NOTA: Manipule el cartucho de tóner con cuidado para evitar que se derrame el tóner.

- 2 Quite la cinta del cartucho.

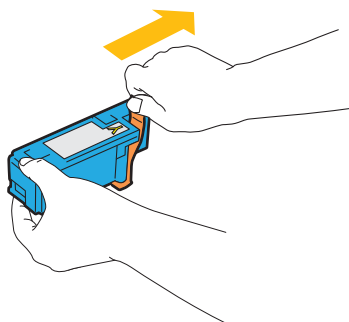

- 3 Ajuste el cartucho en el soporte correspondiente y, después, insértelo con firmeza presionando cerca del centro de la etiqueta hasta que encaje con un clic.

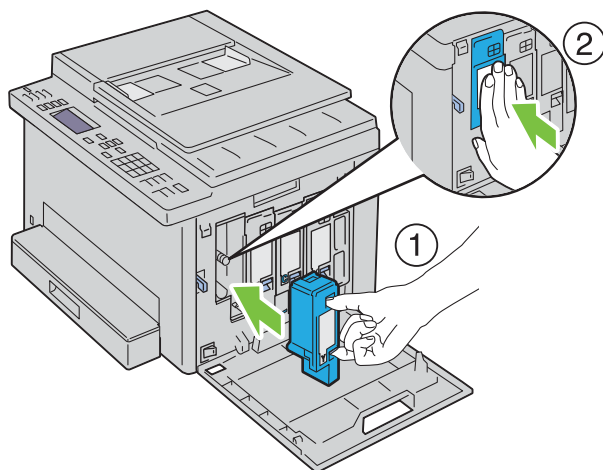

- 4 Cierre la cubierta de acceso al tóner.

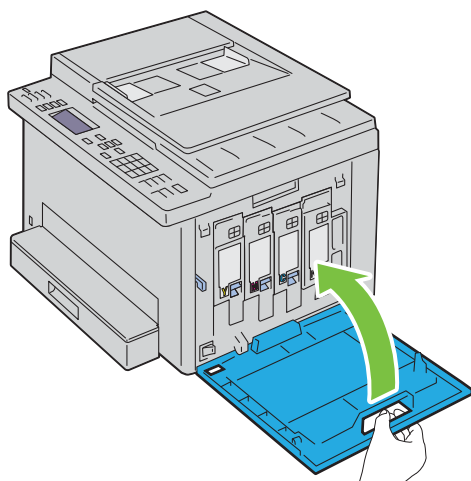

- 5 Encienda la impresora.

Limpeza del interior de la impresora



ADVERTENCIA: Para evitar descargas eléctricas, apague siempre la impresora y desconecte el cable de alimentación del enchufe con toma de tierra antes de realizar trabajos de mantenimiento.

- 1 Compruebe que la impresora no está en funcionamiento y abra la cubierta de acceso al tóner.

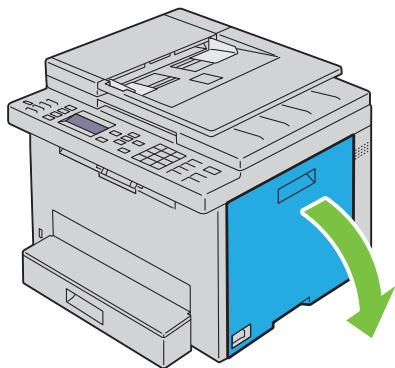

2 Sujete el cartucho con firmeza, como se muestra en la ilustración.

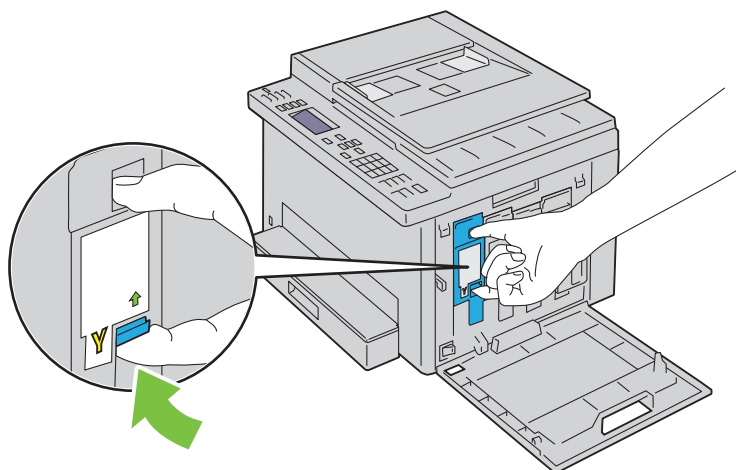

3 Retire el cartucho de tóner.

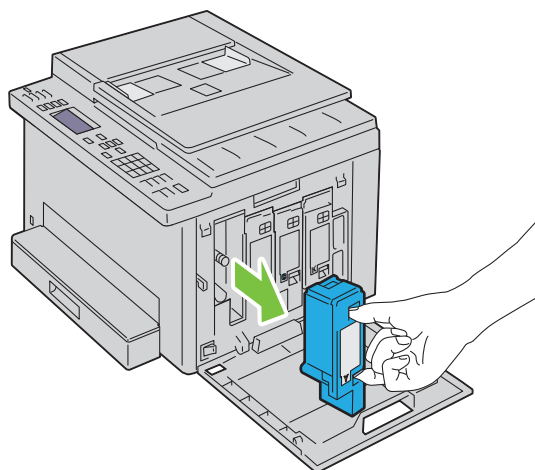

4 Extraiga también los otros tres cartuchos.

5 Saque la varilla de limpieza.

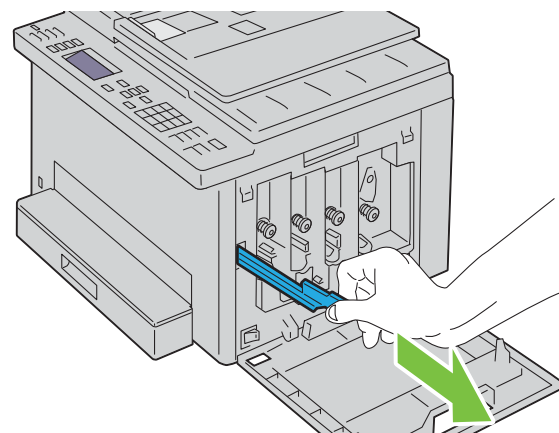

- 6 Introduzca la varilla de limpieza completamente en el orificio situado junto a la flecha en la impresora hasta que la punta llegue al interior de la impresora, como se muestra abajo, y retírela después.

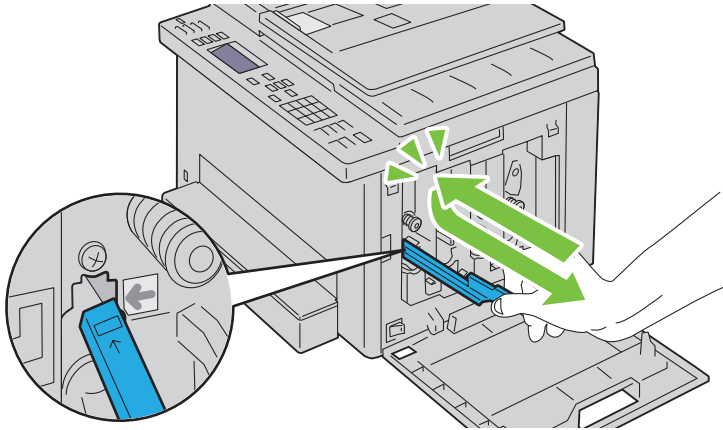

- 7 Repita el mismo procedimiento para los otros tres orificios.
8 Vuelva a poner la varilla de limpieza en su sitio.

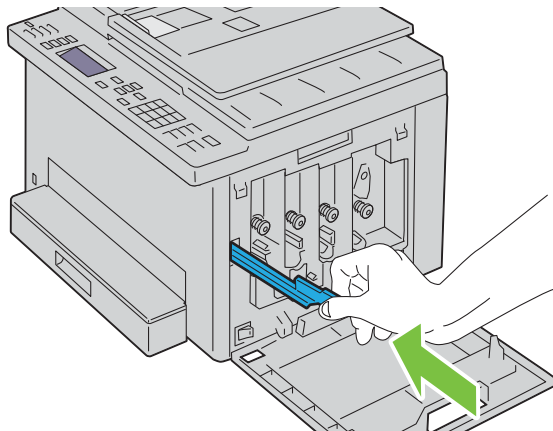

- 9 Vuelva a colocar el cartucho negro ajustándolo en el soporte correspondiente y, después, insértelo con firmeza presionando cerca del centro de la etiqueta hasta que encaje con un clic.

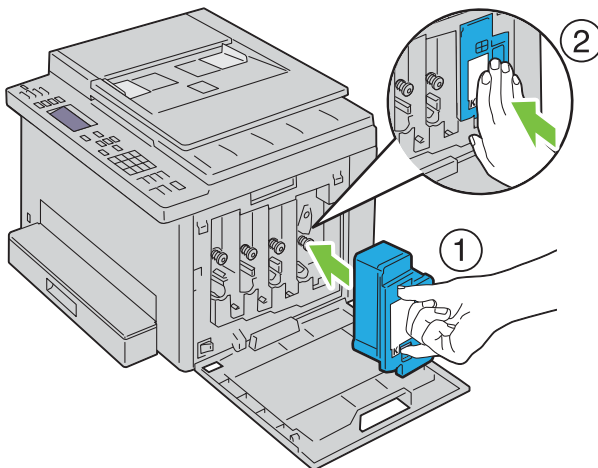

- 10 Vuelva a colocar también los otros tres cartuchos.
- 11 Cierre la cubierta de acceso al tóner.

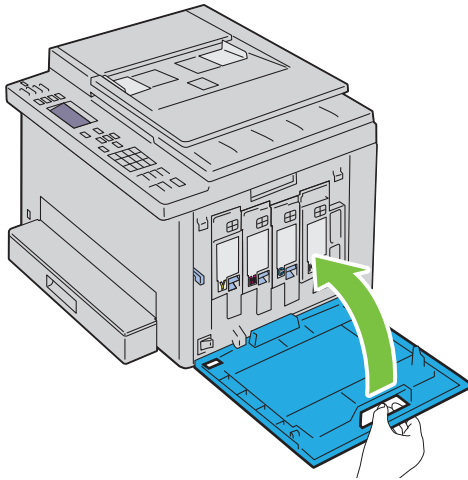

Limpeza del sensor de densidad de color del tóner (CTD)

Limpe el sensor CTD únicamente cuando aparezca una alerta relativa al sensor CTD en el panel del operador.

- 1 Asegúrese de que la impresora esté apagada.
- 2 Accione la palanca de la cubierta trasera para abrirla.

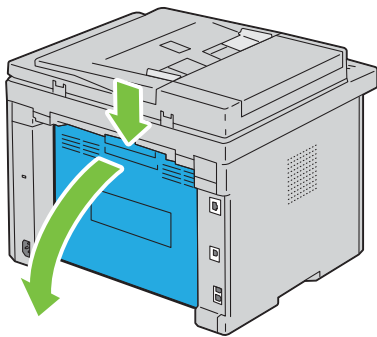

- 3 Limpie el sensor CTD que hay dentro de la impresora con un bastoncillo de algodón limpio y seco.

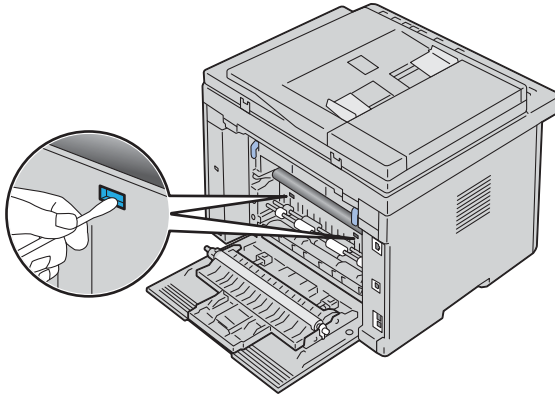

- 4 Cierre la cubierta trasera.

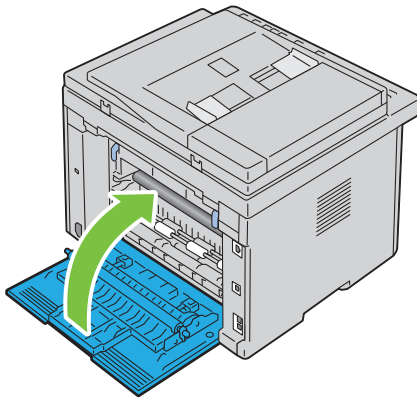

- 5 Encienda la impresora.

Ajuste del registro de color













Este apartado describe cómo ajustar el registro de color al instalar la impresora por primera vez o después de trasladarla a una nueva ubicación.

NOTA: Es necesario introducir una contraseña en el menú **Menú Admin** cuando **Aj bloqueo panel** está configurado en **Habilitar**. En tal caso, introduzca la contraseña que haya especificado y pulse el botón **✓ (Configurar)**.

Ejecutar Autoajustar

Autoajustar permite corregir el registro de color de forma automática.

Panel del operador

- 1 Pulse el botón  (Menu).
 - 2 Pulse el botón  hasta que aparezca resaltado Sistema y, a continuación, pulse el botón  (Configurar).
 - 3 Pulse el botón  hasta que aparezca resaltado Menú Admin y, a continuación, pulse el botón  (Configurar).
 - 4 Pulse el botón  hasta que aparezca resaltado Mantenimiento y, a continuación, pulse el botón  (Configurar).
 - 5 Pulse el botón  hasta que Ajust. Regi. Color aparezca resaltado y, a continuación, pulse el botón  (Configurar).
 - 6 Asegúrese de que Autoajustar aparece resaltado y, a continuación, pulse el botón  (Configurar).
 - 7 Compruebe que aparezca ¿Está seguro?, pulse el botón  para seleccionar Sí y, a continuación, pulse el botón  (Configurar).
- Se realiza el ajuste automático.

Herramientas

- 1 Haga clic en Iniciar → Todos los programas → Impresoras Dell → Dell Printer Hub.
Dell Printer Hub se abre.
- 2 Seleccione el controlador de impresión Dell Color MFP E525w en My Printers.
- 3 Haga clic en el enlace Herramientas de la lista que aparece en el lado izquierdo de la página.
 **NOTA:** La ventana **Seleccionar impresora** aparece en este paso si tiene varios controladores de impresora instalados en el ordenador. En este caso, haga clic en el nombre de la impresora deseada en **Nombre de la impresora**.
Se abrirá la función Herramientas.
- 4 Haga clic en la ficha Mantenimiento de la impresora.
- 5 En la lista a la izquierda de la página seleccione Ajustes de registro.
Aparece la página Ajuste de registro.
- 6 Desactive la casilla de verificación **Habilitar para Ajuste de Registro Automático**.
- 7 Haga clic en el botón Iniciar junto a Corrección Auto.
El registro de color se ha corregido automáticamente.

Impresión del cuadro del registro de color

Herramientas

- 1 Haga clic en Iniciar → Todos los programas → Impresoras Dell → Dell Printer Hub.
Dell Printer Hub se abre.
- 2 Seleccione el controlador de impresión Dell Color MFP E525w en My Printers.
- 3 Haga clic en el enlace Herramientas de la lista que aparece en el lado izquierdo de la página.
 **NOTA:** La ventana **Seleccionar impresora** aparece en este paso si tiene varios controladores de impresora instalados en el ordenador. En este caso, haga clic en el nombre de la impresora deseada en **Nombre de la impresora**.
Se abrirá la función Herramientas.
- 4 Haga clic en la ficha Mantenimiento de la impresora.
- 5 En la lista a la izquierda de la página seleccione Ajustes de registro.
Aparece la página Ajuste de registro.

- 6 Desactive la casilla de verificación **Habilitar para Ajuste de Registro Automático**.
- 7 Haga clic en **Iniciar** al lado de **Imprimir Cuadro de registro del color**.
Se imprimirá el cuadro de registro de color.

Determinación de valores

En el cuadro de registro de color que se imprime, encuentre las líneas más rectas donde las dos líneas negras y la línea de color estén mejor alineadas para cada color (Y, M y C).

Cuando encuentre la línea más recta, apunte el valor (-5 - +5) que se indique en la línea más recta de cada color.

Si el valor es 0 para cada color, no será necesario ajustar el registro de color.

Cuando el valor no sea 0, introduzca el valor según el procedimiento de "Introducción de valores" en la página 284.

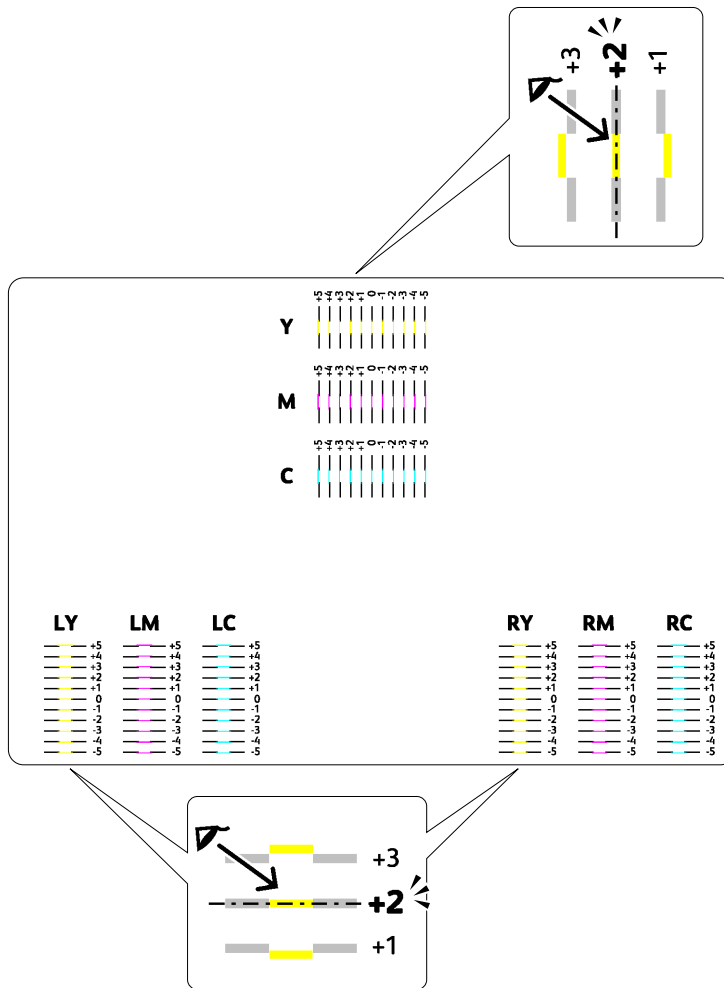

Introducción de valores

Herramientas

Utilizando las **Herramientas**, especifique los valores que ha encontrado en el cuadro de registro de color para realizar los ajustes.

- 1 Haga clic en **Iniciar** → **Todos los programas** → **Impresoras Dell** → **Dell Printer Hub**.
Dell Printer Hub se abre.
- 2 Seleccione el controlador de impresión **Dell Color MFP E525w** en **My Printers**.
- 3 Haga clic en el enlace **Herramientas** de la lista que aparece en el lado izquierdo de la página.
 **NOTA:** La ventana **Seleccionar impresora** aparece en este paso si tiene varios controladores de impresora instalados en el ordenador. En este caso, haga clic en el nombre de la impresora deseada en **Nombre de la impresora**.
Se abrirá la función **Herramientas**.
- 4 Haga clic en la ficha **Mantenimiento de la impresora**.
- 5 En la lista a la izquierda de la página seleccione **Ajustes de registro**.
Aparece la página Ajuste de registro.
- 6 Desactive la casilla de verificación **Habilitar para Ajuste de Registro Automático**.
- 7 Seleccione el valor con la línea recta y, a continuación, haga clic en **Aplicar nueva configuración**.
- 8 Haga clic en **Iniciar** al lado de **Imprimir Cuadro de registro del color**.
Se imprime la tabla con los nuevos valores.
- 9 Ajuste los valores para cada color hasta que las líneas de 0 sean las más rectas. Si una línea no es la más recta en 0, determine el valor y vuelva a ajustar la impresora.

 **PRECAUCIÓN:** Después de imprimir el cuadro del registro de color, no apague la impresora hasta que el motor no se haya detenido.

Limpieza del escáner

Mantener el escáner limpio garantiza una mejor calidad de las copias. Se recomienda limpiar el escáner al comienzo de cada día y durante el día, según se necesite.

- 1 Humedezca ligeramente un paño suave y sin pelusa o una toalla de papel con agua.
- 2 Abra la cubierta de documentos.

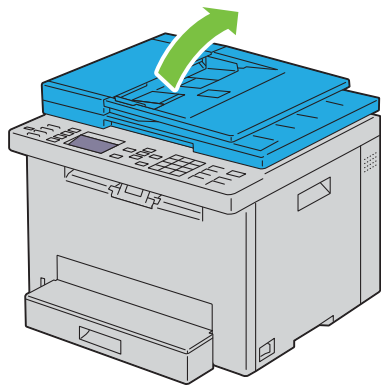

3 Limpie la superficie de cristal del escáner y el cristal del ADF hasta que esté limpia y seca.

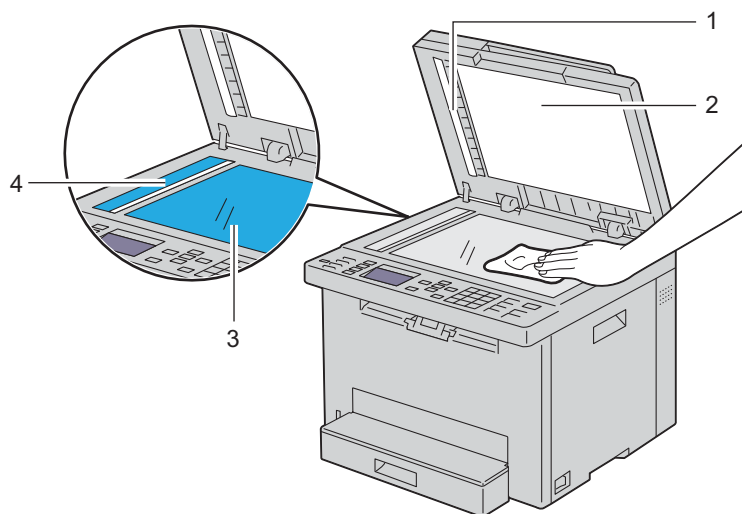

- | | |
|---|-------------------------------|
| 1 | Lámina blanca |
| 2 | Cubierta blanca de documentos |
| 3 | Cristal de documentos |
| 4 | Cristal del ADF |

4 Limpie la parte inferior de la cubierta blanca de documentos y la hoja en blanco hasta que esté limpia y seca.

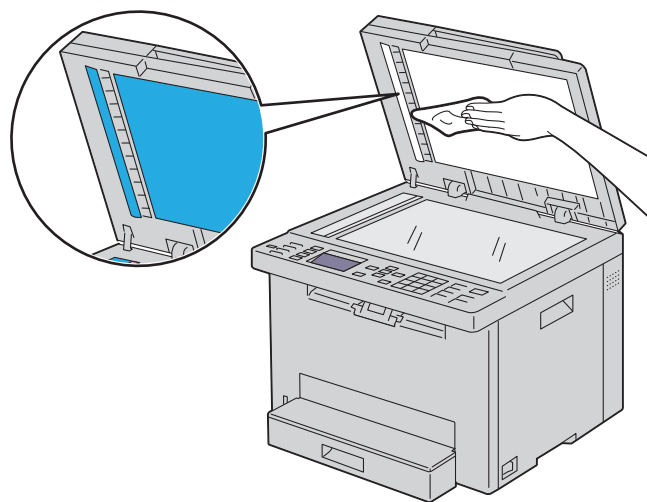

- 5 Cierre la tapa de documentos.

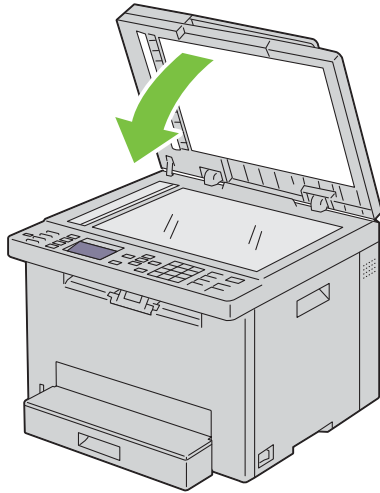

Limpieza del rodillo de alimentación ADF

Mantener el rodillo de alimentación ADF limpio garantiza una mejor calidad de las copias. Se recomienda limpiar el rodillo de alimentación ADF con regularidad.

- 1 Abra la tapa del ADF.

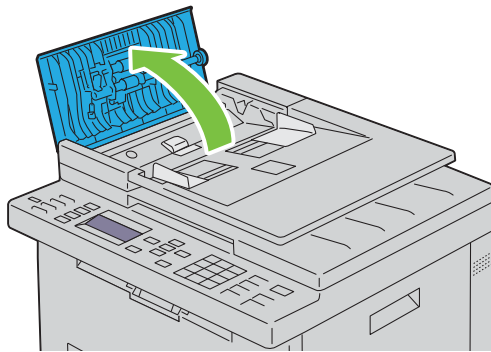

- 2 Limpie el rodillo de alimentación del ADF con un paño seco suave y sin pelusa o una toalla de papel hasta que quede limpio.

Si se ensucia con manchas de tinta, el papel de la ADF también puede ensuciarse. En este caso, moje ligeramente un paño suave y sin pelusa o toalla de papel con un detergente neutro o agua, y luego limpie la suciedad del rodillo de alimentación del ADF hasta que esté limpio y seco.

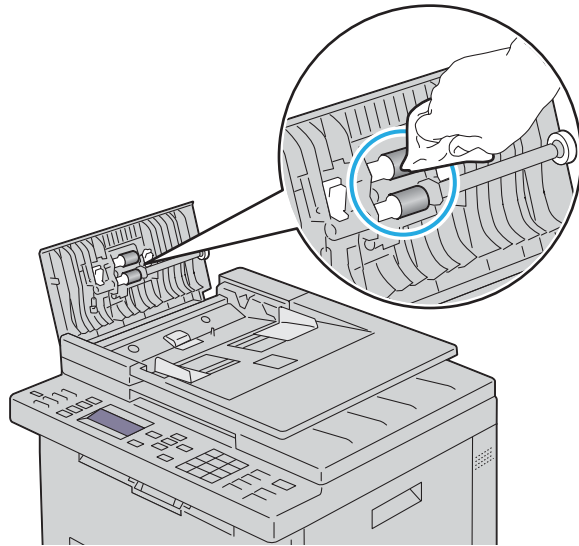

Eliminación de atascos

La cuidada selección del material de impresión adecuado y su correcta colocación le ayudará a evitar la mayoría de los atascos. Consulte "Instrucciones sobre el material de impresión" en la página 171 para obtener más información.

 **NOTA:** Se recomienda que pruebe con una muestra antes de comprar grandes cantidades de cualquier material de impresión.

Cómo evitar los atascos

- Utilice sólo el material de impresión recomendado. Consulte "Instrucciones sobre el material de impresión" en la página 171 para obtener más información.
- Consulte "Colocación de material de impresión en la bandeja estándar de 150 hojas" en la página 177 para colocar el material de impresión correctamente.
- No sobrecargue las bandejas. Asegúrese de que la altura de la pila del material de impresión no excede la altura máxima indicada por la línea con una flecha en las guías de anchura.
- No coloque material de impresión arrugado, doblado, húmedo o curvado.
- Airee y alise el material de impresión antes de colocarlo. Si se producen atascos con el material de impresión, pruebe a cargar las hojas de una en una en la bandeja estándar de 150 hojas.
- No utilice material de impresión que haya cortado o recortado usted.
- No mezcle tamaños, pesos o tipos de material de impresión en la misma bandeja.
- Asegúrese de que la cara de impresión recomendada está boca arriba cuando cargue el material de impresión.
- Guarde el material de impresión en un lugar adecuado. Para más información, consulte "Almacenamiento del material de impresión" en la página 175.
- No extraiga la bandeja estándar de 150 hojas con un trabajo de impresión en curso.
- Asegúrese de que todos los cables que se conectan a la impresora están conectados correctamente.
- Si las guías de anchura y la guía de longitud están demasiado apretadas, pueden producirse atascos.

Identificación de la ubicación de atascos de papel

⚠ ADVERTENCIA: No intente eliminar los atascos con herramientas o instrumentos, ya que podría estropear la impresora para siempre.

En la siguiente ilustración se muestra dónde se pueden producir los atascos de papel en la trayectoria del material de impresión.

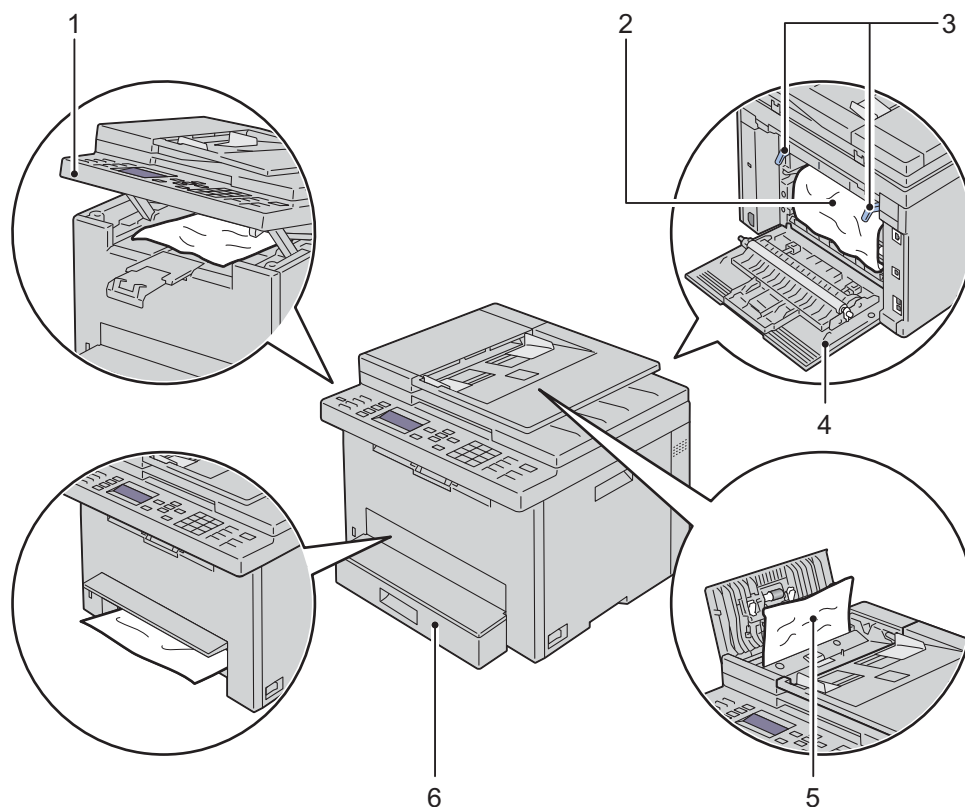

1	Unidad de escáner
2	Unidad de fusión
3	Palancas
4	Cubierta trasera
5	Cubierta del ADF
6	Bandeja estándar de 150 hojas

Eliminación de atascos de papel en el ADF

Si un documento se atasca al pasar por el alimentador automático de documentos (ADF), elimine el atasco siguiendo estos pasos.

⚠ ADVERTENCIA: Antes de realizar cualquiera de los procedimientos siguientes, siga las instrucciones de seguridad del apartado *Información importante*.

⚠ ADVERTENCIA: Para evitar descargas eléctricas, apague siempre la impresora y desconecte el cable de alimentación del enchufe con toma de tierra antes de realizar trabajos de mantenimiento.

⚠ ADVERTENCIA: Para evitar quemaduras, no retire atascos de papel inmediatamente después de imprimir. La unidad de fusión alcanza temperaturas muy altas mientras se utiliza.

✍ NOTA: Para resolver el error que aparece en el panel del operador, deberá extraer todo el material de impresión de su trayectoria.

- 1 Abra la tapa del ADF.

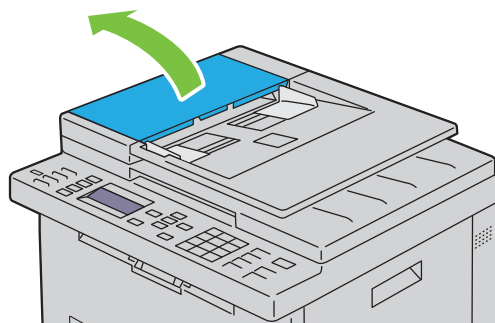

- 2 Extraiga el documento atascado tirando con cuidado de él en la dirección que muestra la flecha de la siguiente ilustración.

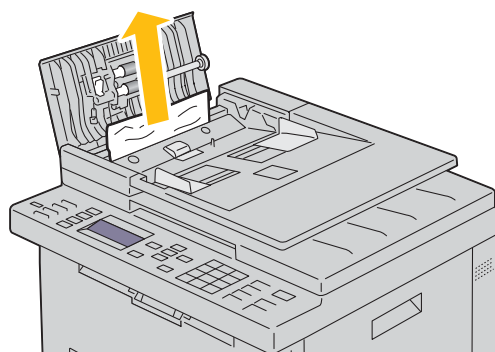

3 Si le resulta difícil extraer el documento, abra la bandeja del alimentador de documentos.

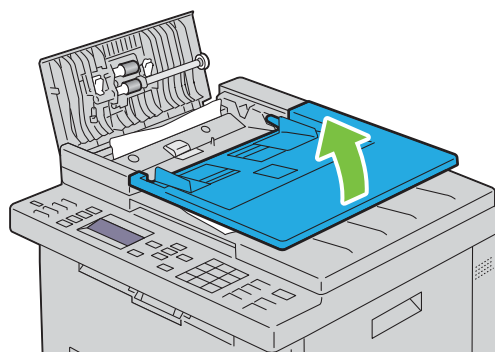

4 Retire los documentos atascados de la bandeja de salida.

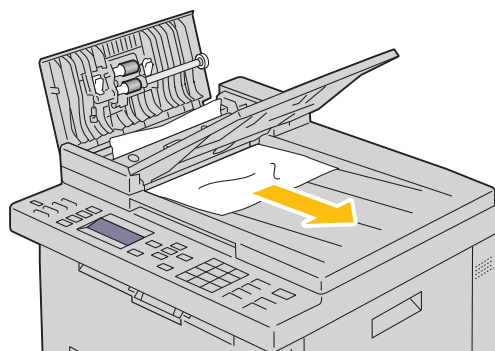

5 Cierre la bandeja del alimentador de documentos.

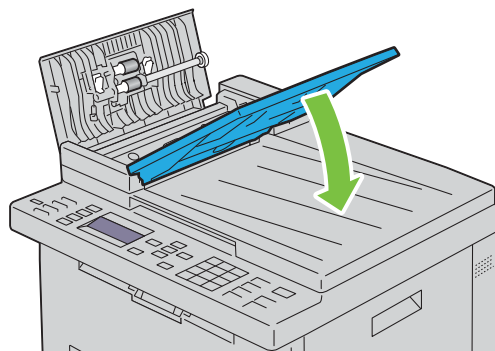

- 6 Cierre la cubierta del ADF y vuelva a colocar los documentos en el ADF.

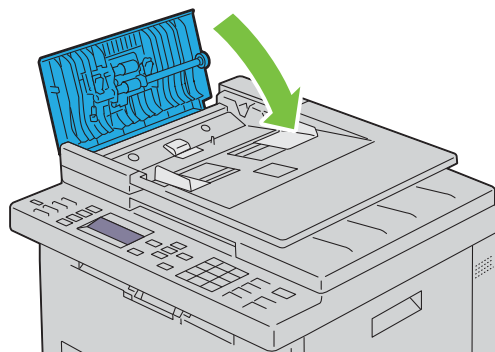

 **NOTA:** Asegúrese de ajustar las guías de documentos si va a imprimir un documento tamaño legal.

- 7 Si no puede extraer el documento atascado de la bandeja de salida de documentos o no observa ningún documento atascado, abra la bandeja de salida de documentos.

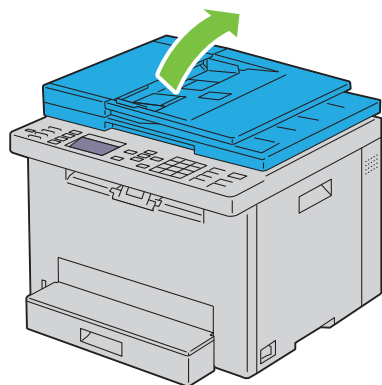

- 8 Retire el documento del rodillo de alimentación del ADF o de la zona de alimentación, tirando con cuidado del documento en la dirección que muestra la flecha de la siguiente ilustración.

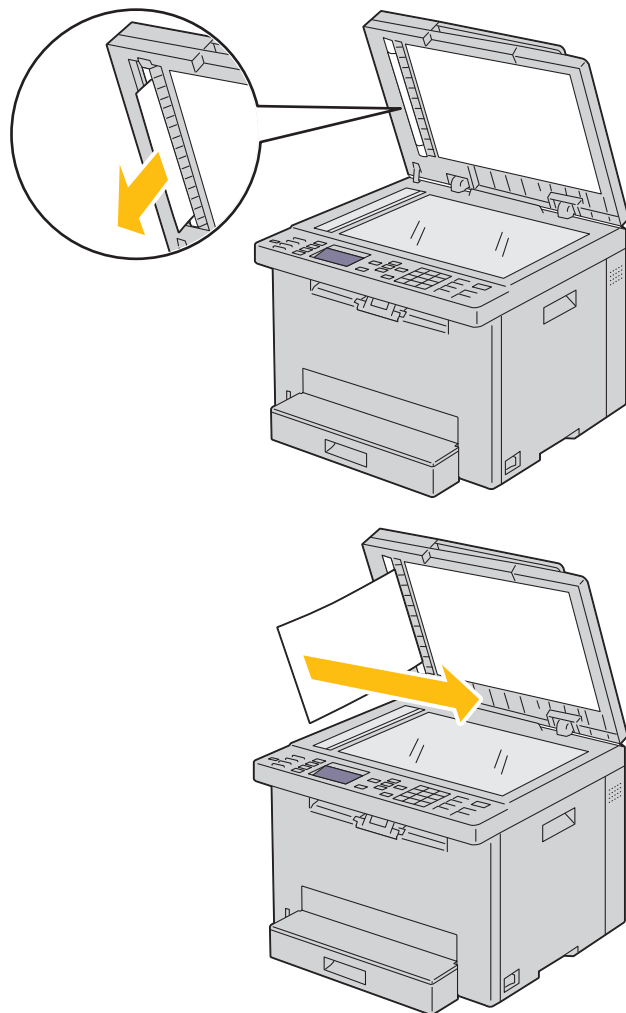

Eliminar atascos de papel desde la parte delantera de la impresora

⚠ ADVERTENCIA: Antes de realizar cualquiera de los procedimientos siguientes, siga las instrucciones de seguridad del apartado *Información importante*.

✍ NOTA: Para resolver el error que aparece en el panel del operador, deberá extraer todo el material de impresión de su trayectoria.

- 1 Levante la tapa que hay encima de la bandeja estándar de 150 hojas y retire el papel atascado desde la parte frontal de la impresora.

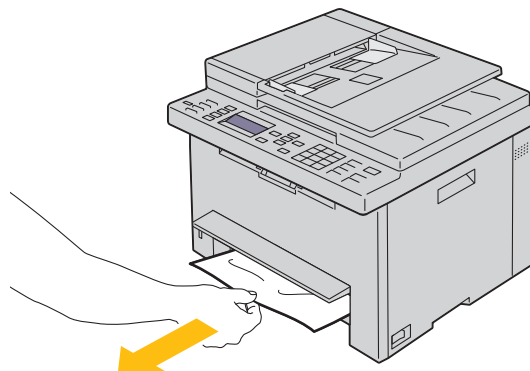

- 2 Deje en su sitio la tapa que hay encima de la bandeja estándar de 150 hojas.

Eliminar atascos de papel desde la parte trasera de la impresora

⚠ ADVERTENCIA: Antes de realizar cualquiera de los procedimientos siguientes, siga las instrucciones de seguridad del apartado *Información importante*.

⚠ ADVERTENCIA: Para evitar descargas eléctricas, apague siempre la impresora y desconecte el cable de alimentación del enchufe con toma de tierra antes de realizar trabajos de mantenimiento.

⚠ ADVERTENCIA: Para evitar quemaduras, no retire atascos de papel inmediatamente después de imprimir. La unidad de fusión alcanza temperaturas muy altas mientras se utiliza.

✍ NOTA: Para resolver el error que aparece en el panel del operador, deberá extraer todo el material de impresión de su trayectoria.

- 1 Accione la palanca de la cubierta trasera para abrirla.

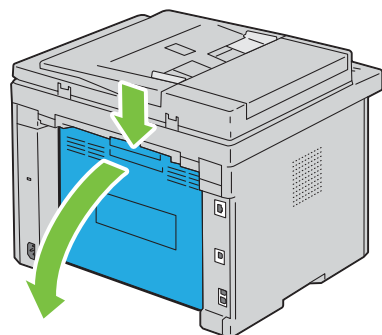

2 Levante las palancas.

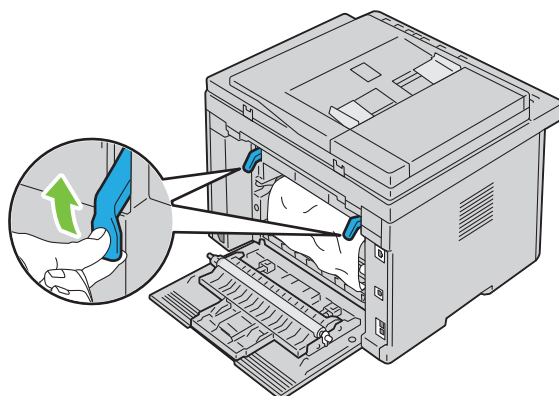

3 Retire cualquier papel atascado de la parte posterior de la impresora.

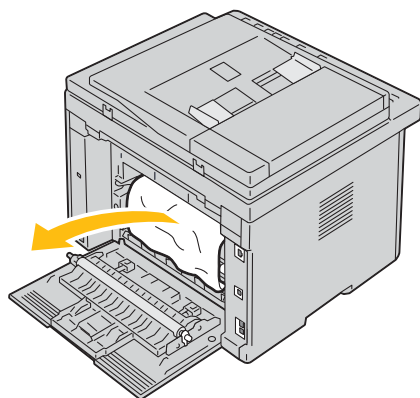



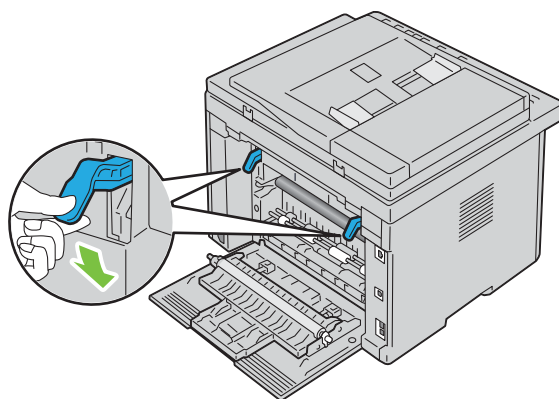

4 Baje las palancas hasta su posición original.

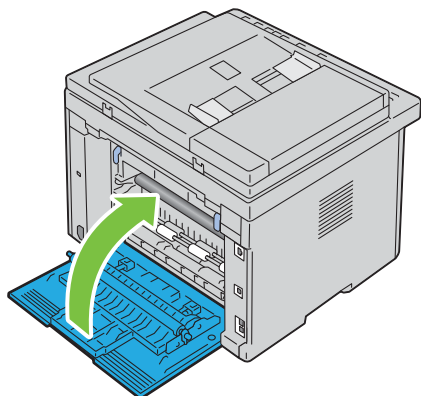

- 5 Cierre la cubierta trasera.



Eliminación de atascos de papel de la bandeja de salida

-  **ADVERTENCIA:** Antes de realizar cualquiera de los procedimientos siguientes, siga las instrucciones de seguridad del apartado *Información importante*.
-  **ADVERTENCIA:** Para evitar descargas eléctricas, apague siempre la impresora y desconecte el cable de alimentación del enchufe con toma de tierra antes de realizar trabajos de mantenimiento.
-  **ADVERTENCIA:** Para evitar quemaduras, no retire atascos de papel inmediatamente después de imprimir. La unidad de fusión alcanza temperaturas muy altas mientras se utiliza.
-  **NOTA:** Para resolver el error que aparece en el panel del operador, deberá extraer todo el material de impresión de su trayectoria.

- 1 Accione la palanca de la cubierta trasera para abrirla.

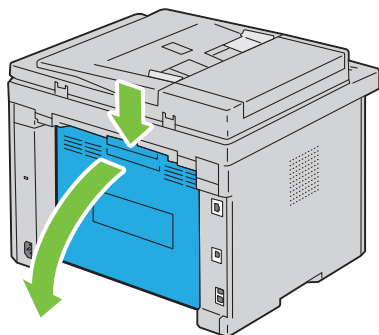

2 Levante las palancas.

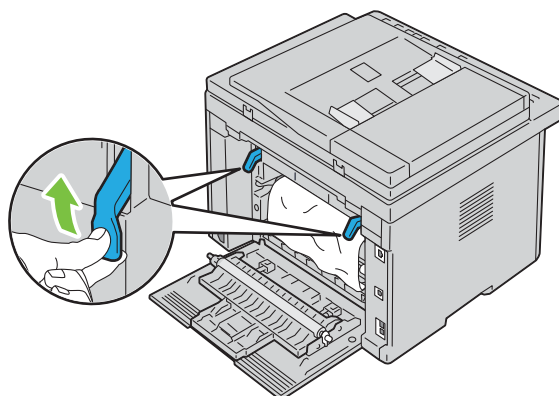

3 Retire cualquier papel atascado de la parte posterior de la impresora. Si no encuentra ninguna hoja en la trayectoria del papel, sitúese en la parte delantera de la impresora y compruebe la bandeja de salida.

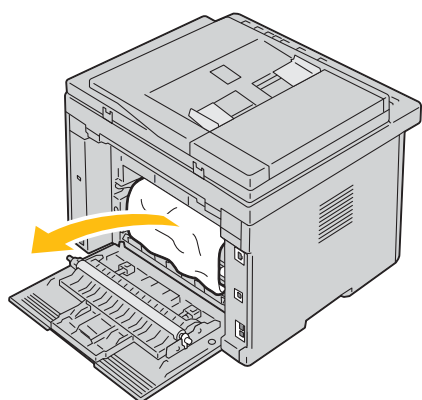

4 Levante y abra la unidad de escáner.

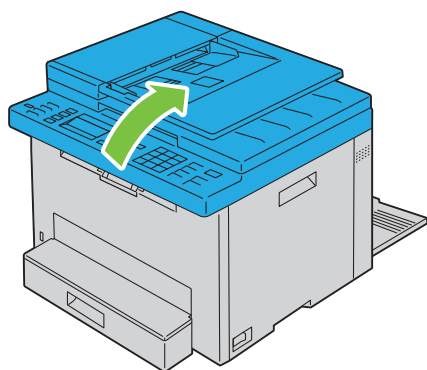

5 Retire el papel atascado de la bandeja de salida.

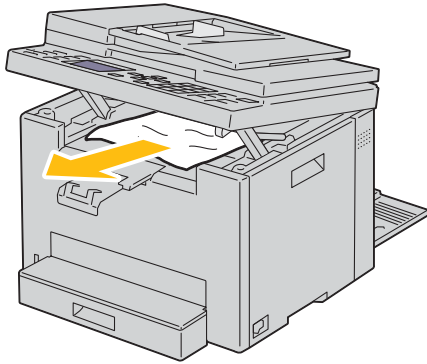

6 Baje y cierre la unidad de escáner.

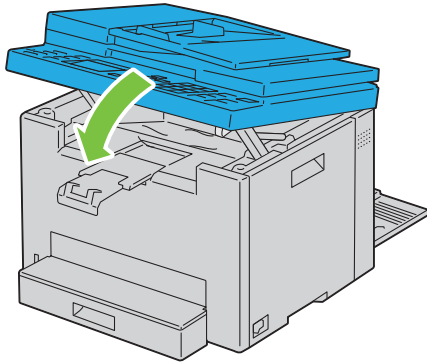

7 Baje las palancas hasta su posición original.

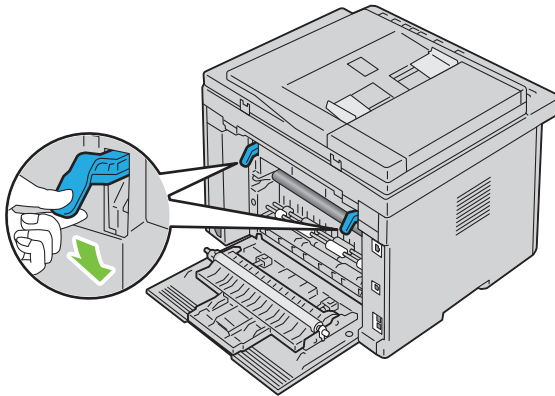

8 Cierre la cubierta trasera.

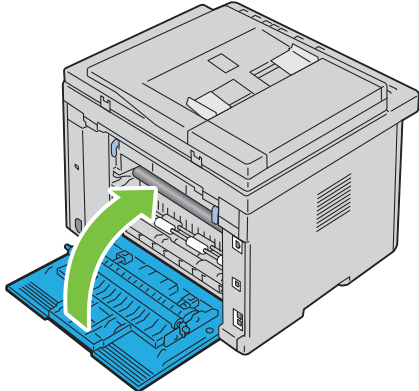

Solución de problemas

27 Solución de problemas 301

Solución de problemas

Problemas básicos de la impresora

Algunos de los problemas que presenta la impresora pueden ser fáciles de resolver. Si se produce un problema con la impresora, realice las siguientes comprobaciones:

- Que el cable de alimentación está conectado a la impresora y a un enchufe eléctrico con toma de tierra.
- Que la impresora está encendida.
- Que la toma de alimentación no está desconectada por ningún conmutador o disyuntor.
- Que los demás equipos eléctricos conectados a la toma de alimentación funcionan.



Si ha comprobado todo lo mencionado anteriormente y el problema continúa, apague la impresora, espere unos 10 segundos y vuelva a encenderla. Es una medida que, con frecuencia, soluciona el problema.

 **NOTA:** Si se muestran mensajes de error en el panel del operador o en la pantalla del ordenador, siga las instrucciones en pantalla para resolver los problemas de la impresora. Los detalles sobre mensajes de error y códigos de estado pueden consultarse en "Descripción de los mensajes de la impresora" en la página 260.

Problemas en pantalla

Problema	Solución
Los cambios en los valores de los menús efectuados desde el panel del operador no surten efecto.	Los valores definidos en el programa de software, en el controlador de impresora o en las utilidades de la impresora tienen prioridad sobre los valores definidos en el panel del operador. Cambie los valores de los menús desde el controlador de impresora, las utilidades de la impresora o el programa de software en lugar del panel del operador.

Problemas de impresión

 **NOTA:** Es necesario introducir una contraseña en el menú `Menú Admin` cuando `Aj bloqueo panel` está configurado en `Habilitar`. En tal caso, introduzca la contraseña que haya especificado y pulse el botón  (**Configurar**).

Problema	Solución
El trabajo no se imprime o se imprimen caracteres incorrectos.	<p>Asegúrese de que aparezca Lista para copiar en el panel del operador antes de enviar un trabajo para su impresión.</p> <p>Compruebe que hay material de impresión cargado en la impresora.</p> <p>Verifique que utiliza el controlador de impresora correcto.</p> <p>Compruebe que está utilizando el cable Ethernet o USB adecuado y que está conectado correctamente a la impresora.</p> <p>Asegúrese de seleccionar el material de impresión correcto.</p> <p>Si está utilizando un controlador de impresión diferida, compruebe que no está parado.</p> <p>Compruebe la interfaz de la impresora en el menú Menú Admin.</p> <p>Determine qué interfaz del host está utilizando. Imprima una página de configuraciones del panel para comprobar que los valores actuales de la interfaz son correctos. Consulte "Impresión de un informe/lista con el panel del operador" en la página 137 para obtener una información detallada sobre cómo imprimir una página de configuraciones del panel.</p>
Se produce alimentación inadecuada del material de impresión o alimentaciones múltiples.	<p>Asegúrese de que el material de impresión que está utilizando cumple los requisitos de su impresora. Consulte "Tamaños de papel compatibles" en la página 175 para obtener más información.</p> <p>Airee el material de impresión antes de colocarlo.</p> <p>Compruebe que el material de impresión está colocado correctamente.</p> <p>Asegúrese de que las guías de anchura y la guía de longitud están ajustadas correctamente.</p> <p>No sobrecargue las bandejas con material de impresión.</p> <p>No fuerce el material de impresión cuando lo cargue en la bandeja estándar de 150 hojas. De lo contrario, podría doblarlo o arrugarlo.</p> <p>Compruebe que el material de impresión no está abarquillado.</p> <p>Cargue correctamente la cara de impresión recomendada para el tipo de material de impresión que utilice. Consulte "Colocación del material de impresión" en la página 177 para obtener más información.</p> <p>Gire o dé la vuelta al material de impresión e intente imprimir de nuevo para ver si mejora la alimentación.</p> <p>No mezcle distintos tipos de material de impresión.</p> <p>No mezcle pilas de material de impresión.</p> <p>Retire la primera y última hoja abarquillada de una pila antes de cargar el material de impresión.</p> <p>Cargue las bandejas sólo cuando estén vacías.</p>
El sobre se arruga ligeramente después de imprimirse.	Compruebe que el sobre se coloca según se indica en "Colocación de sobres" en la página 180.
Se producen saltos de página inesperados.	Incrementa el valor de Tiempo Espera en el menú Configuración de la impresora de la herramienta Dell™ Printer Configuration Web Tool .
El material de impresión no se apila de forma ordenada en la bandeja de salida.	Dé la vuelta a la pila de material de impresión en la bandeja estándar de 150 hojas.
La impresora no imprime las páginas a doble cara.	Seleccione Giro por el borde corto o Giro por el borde largo en el menú Dúplex en la ficha General o Papel/Salida en el controlador de la impresora.

Problemas de calidad de impresión

 **NOTA:** En este apartado, algunos de los procedimientos en los que se emplean **Herramientas** también se pueden realizar a través del panel del operador o de la herramienta **Dell Printer Configuration Web Tool**. Para obtener información sobre cómo utilizar el panel del operador o la herramienta **Dell Printer Configuration Web Tool**, consulte "Descripción de los menús de la impresora" en la página 125 y "Dell™ Printer Configuration Web Tool" en la página 81.

Las impresiones salen demasiado claras

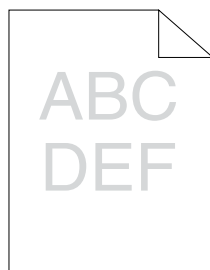

Solución	Sí	No
1 Si utiliza cartuchos de tóner de una marca que no sea Dell, instale nuevos cartuchos de tóner de la marca Dell. ¿Se ha solucionado el problema?	La tarea habrá finalizado.	Vaya a la solución 2.
2 Es posible que los cartuchos de tóner estén a punto de agotarse o deban cambiarse. a Compruebe si en el panel LCD del panel del operador aparece un mensaje que le indica que tiene que cambiar el cartucho de tóner. b Reemplace los cartuchos de tóner si procede. ¿Se ha solucionado el problema?	La tarea habrá finalizado.	Vaya a la solución 3.
3 Compruebe que el material de impresión no está húmedo y que se utiliza el material de impresión correcto. Consulte "Tipos de papel compatibles" en la página 176. Si no es así, utilice el material de impresión recomendado para la impresora. ¿Se ha solucionado el problema?	La tarea habrá finalizado.	Vaya a la solución 4.
4 Compruebe que el ajuste de Tipo de Papel de la impresora coincide con el material de impresión cargado. a En la ficha General o Papel/Salida en Preferencias de Impresión en el controlador de la impresora, compruebe el ajuste de Tipo de Papel . b Coloque un material de impresión seco (no húmedo) y adecuado; después, haga clic en Imprimir página de prueba en Propiedades de la impresora del controlador de impresión. ¿Se ha solucionado el problema?	La tarea habrá finalizado.	Vaya a la acción 5.
5 Deshabilite el Modo de ahorro de tóner del controlador de la impresora. a En la ficha Gráficos de Preferencias de impresión del controlador de la impresora, asegúrese de que la casilla de verificación Modo de ahorro de tóner no esté seleccionada. ¿Se ha solucionado el problema?	La tarea habrá finalizado.	Póngase en contacto con Dell.

Se producen manchas de tóner, la tinta se va o se mancha la parte posterior

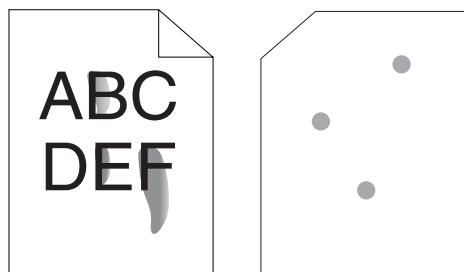

Solución	Sí	No
<p>1 Puede que la superficie del material de impresión sea irregular. Pruebe cambiando el ajuste de Tipo de Papel en el controlador de impresora. Por ejemplo, cambie el papel de normal a grueso.</p> <p>a En la ficha General o Papel/Salida en Preferencias de Impresión en el controlador de la impresora, cambie el ajuste de Tipo de Papel.</p> <p>¿Se ha solucionado el problema?</p>	<p>La tarea habrá finalizado.</p>	<p>Vaya a la solución 2.</p>
<p>2 Asegúrese de utilizar el material de impresión adecuado. Consulte "Tipos de papel compatibles" en la página 176. Si no es así, utilice el material de impresión recomendado para la impresora.</p> <p>¿Se ha solucionado el problema?</p>	<p>La tarea habrá finalizado.</p>	<p>Vaya a la solución 3.</p>
<p>3 Ajuste la temperatura de la unidad de fusión.</p> <p>a Inicie Herramientas y haga clic en Ajustar fusor en la ficha Mantenimiento de la Impresora.</p> <p>b Ajuste la temperatura de fijación elevando el valor para su material de impresión.</p> <p>c Haga clic en Aplicar nueva configuración.</p> <p>¿Se ha solucionado el problema?</p>	<p>La tarea habrá finalizado.</p>	<p>Póngase en contacto con Dell.</p>

Manchas aleatorias/imágenes borrosas

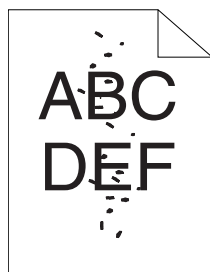

Solución	Sí	No
1 Asegúrese de que los cartuchos de tóner están instalados correctamente. Consulte "Instalación de un cartucho de tóner" en la página 276. ¿Se ha solucionado el problema?	La tarea habrá finalizado.	Vaya a la solución 2.
2 Si utiliza cartuchos de tóner de una marca que no sea Dell, instale nuevos cartuchos de tóner de la marca Dell. ¿Se ha solucionado el problema?	La tarea habrá finalizado.	Vaya a la solución 3.
3 Limpie la unidad de fusión. a Coloque una hoja de papel en la bandeja estándar de 150 hojas y, después, imprima una imagen sólida en todo el papel. b Coloque la página impresa con el lado que va a imprimirse hacia abajo y, después, imprima una hoja de papel en blanco. ¿Se ha solucionado el problema?	La tarea habrá finalizado.	Póngase en contacto con Dell.

Las hojas impresas salen completamente en blanco

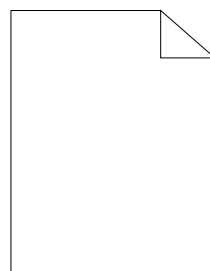

Si se produce este problema, póngase en contacto con Dell.

Aparecen rayas en las hojas impresas

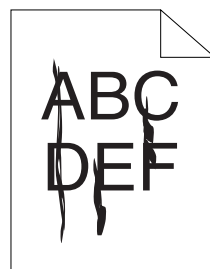

Si se produce este problema, póngase en contacto con Dell.

Puntos de color inclinados

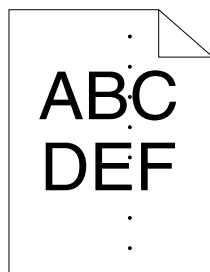

Si se produce este problema, póngase en contacto con Dell.

Espacios en blanco verticales

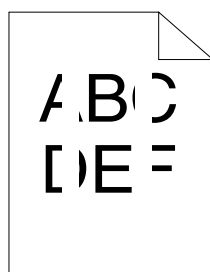

Solución	Sí	No
1 Limpie el interior de la impresora y realice una prueba de impresión. a Limpie el interior de la impresora con la varilla de limpieza. Consulte "Limpieza del interior de la impresora" en la página 277. b Haga clic en Imprimir Página de Prueba en Propiedades de la impresora del controlador de la impresora. ¿Se ha solucionado el problema?	La tarea habrá finalizado.	Póngase en contacto con Dell.

Mota

Solución	Sí	No
1 Ajuste la polarización de transferencia. a Inicie Herramientas , haga clic en Ajustar rodillo transfer. en la ficha Mantenimiento de la Impresora . b Ajuste la configuración para el tipo de soporte de impresión que se utiliza. ¿Se ha solucionado el problema?	La tarea habrá finalizado.	Vaya a la solución 2.
2 Si utiliza material de impresión no recomendado, utilice el material de impresión recomendado para la impresora. ¿Se ha solucionado el problema?	La tarea habrá finalizado.	Póngase en contacto con Dell.

Repetición de imagen

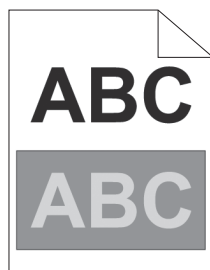

Solución	Sí	No
<p>1 Ajuste la polarización de transferencia.</p> <p>a Inicie Herramientas y haga clic en Ajustes de registro en la ficha Mantenimiento de la Impresora.</p> <p>b Haga clic en Impresión de Cuadros.</p> <p>c Haga clic en Cuadro de Configuración Fantasma. Se imprimirá el cuadro de configuración fantasma.</p> <p>d Haga clic en Ajustar rodillo de transferencia.</p> <p>e Seleccione la casilla de verificación Modo de act. del rodillo de trans. y haga clic en Aplicar nueva configuración.</p> <p>f Haga clic en Ajustes de registro en la ficha Mantenimiento de la impresora.</p> <p>g Haga clic en Impresión de Cuadros.</p> <p>h Haga clic en Cuadro de Configuración Fantasma. Se imprimirá el cuadro de configuración fantasma.</p> <p>¿Se ha solucionado el problema?</p>	La tarea habrá finalizado.	Vaya a la solución 2.
<p>2 Puede que la superficie del material de impresión sea irregular. Pruebe cambiando el ajuste de Tipo de Papel en el controlador de impresora. Por ejemplo, cambie el papel de normal a grueso.</p> <p>a En la ficha General o Papel/Salida en Preferencias de Impresión en el controlador de la impresora, cambie el ajuste de Tipo de Papel.</p> <p>¿Se ha solucionado el problema?</p>	La tarea habrá finalizado.	Vaya a la solución 3.
<p>3 Ajuste la temperatura de la unidad de fusión.</p> <p>a Inicie Herramientas y haga clic en Ajustar fusor en la ficha Mantenimiento de la Impresora.</p> <p>b Ajuste la temperatura de fijación elevando el valor para su material de impresión.</p> <p>c Haga clic en Aplicar nueva configuración.</p> <p>¿Se ha solucionado el problema?</p>	La tarea habrá finalizado.	Vaya a la solución 4.
<p>4 Si utiliza material de impresión no recomendado, utilice el material de impresión recomendado para la impresora.</p> <p>¿Se ha solucionado el problema?</p>	La tarea habrá finalizado.	Póngase en contacto con Dell.

Niebla

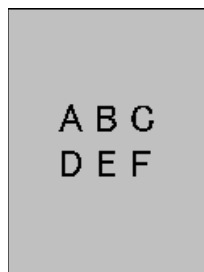

Solución	Sí	No
1 ¿Toda la página se imprime demasiado clara?	Póngase en contacto con Dell.	Vaya a la solución 2.
2 Inicie Limp Desarroll . a Inicie Herramientas y haga clic en Limp Desarroll en la ficha Mantenimiento de la Impresora . b Haga clic en Iniciar . ¿Se ha solucionado el problema?	La tarea habrá finalizado.	Vaya a la solución 3.
3 Inicie el Modo de actualización del tóner . a Inicie Herramientas y haga clic en Modo de actualización del tóner en la ficha Mantenimiento de la Impresora . b Seleccione el color que sea igual que la niebla. ¿Se ha solucionado el problema?	La tarea habrá finalizado.	Vaya a la solución 4.
4 Vuelva a iniciar el Modo de actualización del tóner . ¿Se ha solucionado el problema?	La tarea habrá finalizado.	Póngase en contacto con Dell.

Granulado

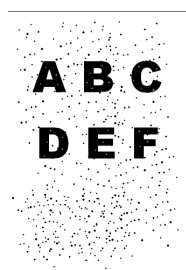

Solución	Sí	No
1 Si la impresora está instalada en un lugar a gran altura, ajuste la altitud del lugar. a Inicie Herramientas y haga clic en Información del sensor de entorno en la ficha Mantenimiento de la Impresora . b Haga clic en Ajustar altitud . c Seleccione el valor próximo a la altitud del lugar donde está instalada la impresora. ¿Se ha solucionado el problema?	La tarea habrá finalizado.	Póngase en contacto con Dell.

Rayas en diagonal

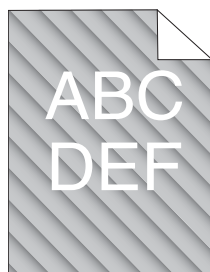

Solución	Sí	No
<p>1 Es posible que los cartuchos de tóner estén a punto de agotarse o deban cambiarse.</p> <ul style="list-style-type: none"> a Compruebe si en el panel LCD del panel del operador aparece un mensaje que le indica que tiene que cambiar el cartucho de tóner. b Reemplace los cartuchos de tóner si procede. <p>¿Se ha solucionado el problema?</p>	La tarea habrá finalizado.	Vaya a la solución 2.
<p>2 Inicie Limp Desarroll.</p> <ul style="list-style-type: none"> a Inicie Herramientas y haga clic en Limp Desarroll en la ficha Mantenimiento de la Impresora. b Haga clic en Iniciar. <p>¿Se ha solucionado el problema?</p>	La tarea habrá finalizado.	Póngase en contacto con Dell.

Papel arrugado/sucio

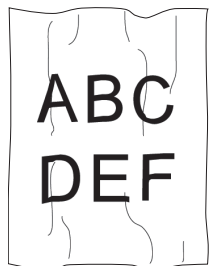

Solución	Sí	No
<p>1 Retire la pila de papel de la bandeja estándar de 150 hojas, gírela 180 grados y vuelva a cargarla en la bandeja.</p>	La tarea habrá finalizado.	Vaya a la solución 2.
<p>2 Asegúrese de utilizar el material de impresión adecuado. Consulte "Tamaños de papel compatibles" en la página 175 e "Instrucciones sobre el material de impresión" en la página 171. Si no es así, utilice el material de impresión recomendado para la impresora.</p> <p>¿Se ha solucionado el problema?</p>	La tarea habrá finalizado.	<p>Si imprime en un sobre, vaya a la solución 3.</p> <p>Si imprime en un material de impresión que no sean sobres, póngase en contacto con Dell.</p>

Solución	Sí	No
3 Compruebe la arruga. ¿Se encuentra la arruga a menos de 30 mm de los cuatro bordes del sobre?	Este tipo de arruga se considera normal. Su impresora no está defectuosa.	Si el sobre tiene 220 mm o más (C5 o Sobre #10), vaya a la solución 4a. Si el sobre tiene una longitud inferior a 220 mm (Monarch o DL), vaya a la solución 4b.
4a ¿El sobre tiene la solapa en el borde largo?	El sobre es Sobre #10. Vaya a la solución 5b.	El sobre es C5. Vaya a la solución 5a.
4b Compruebe que el sobre esté bien colocado en la bandeja estándar de 150 hojas. Para más información, consulte "Cuando se coloque Sobre #10, DL o Monarch" en la página 180. ¿Se ha solucionado el problema?	La tarea habrá finalizado.	Vaya a la solución 5b.
5a Compruebe que el sobre esté bien colocado en la bandeja estándar de 150 hojas. Para más información, consulte "Cuando se coloque C5" en la página 181. ¿Se ha solucionado el problema?	La tarea habrá finalizado.	Póngase en contacto con Dell.
5b Use un sobre de tamaño diferente. ¿Se ha solucionado el problema?	La tarea habrá finalizado.	Póngase en contacto con Dell.

Los márgenes superiores son incorrectos



Solución	Sí	No
1 Asegúrese de que los márgenes se han definido correctamente en la aplicación utilizada. ¿Se ha solucionado el problema?	La tarea habrá finalizado.	Póngase en contacto con Dell.

El registro de color está desalineado

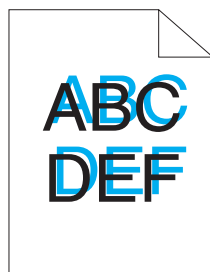

Solución	Sí	No
<p>1 Ejecute el ajuste de registro de color automático.</p> <ul style="list-style-type: none"> a Inicie Herramientas y haga clic en Ajustes de registro en la ficha Mantenimiento de la Impresora. b Desactive la casilla de verificación Habilitar para Ajuste de Registro Automático. c Haga clic en el botón Iniciar junto a Corrección Auto. <p>¿Se ha solucionado el problema?</p>	La tarea habrá finalizado.	Vaya a la solución 2.
<p>2 Limpie el sensor CTD.</p> <ul style="list-style-type: none"> a Limpie el sensor CTD. Consulte "Limpieza del sensor de densidad de color del tóner (CTD)" en la página 280. b Inicie Herramientas y haga clic en Ajustes de registro en la ficha Mantenimiento de la Impresora. c Desactive la casilla de verificación Habilitar para Ajuste de Registro Automático. d Haga clic en el botón Iniciar junto a Corrección Auto. <p>¿Se ha solucionado el problema?</p>	La tarea habrá finalizado.	Vaya a la solución 3.
<p>3 Imprima el cuadro de registro de color y corrija de forma manual el registro de color.</p> <ul style="list-style-type: none"> a Haga clic en Ajustes de registro en la ficha Mantenimiento de la impresora. b Desactive la casilla de verificación Habilitar para Ajuste de Registro Automático. c Haga clic en Iniciar al lado de Imprimir Cuadro de registro del color. Se imprimirá el cuadro de registro de color. d Seleccione el valor con la línea recta. Para más información, consulte "Ajuste del registro de color" en la página 281. e Haga clic en Aplicar nueva configuración. f Haga clic en Iniciar situado junto a Imprimir cuadro de registro del color para imprimir de nuevo el cuadro de registro de color. g Ajuste los valores para cada color hasta que las líneas de 0 sean las más rectas. <p>¿Se ha solucionado el problema?</p>	La tarea habrá finalizado.	Póngase en contacto con Dell.

Papel de superficie irregular o desigual

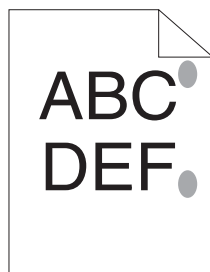

Solución	Sí	No
1 Limpie la unidad de fusión. a Coloque una hoja de papel en la bandeja estándar de 150 hojas y, después, imprima una imagen sólida en todo el papel. b Coloque la página impresa con el lado que va a imprimirse hacia abajo y, después, imprima una hoja de papel en blanco. ¿Se ha solucionado el problema?	La tarea habrá finalizado.	Póngase en contacto con Dell.

Atasco

Atasco por alimentación inadecuada

Solución	Sí	No
1 Compruebe que el papel está bien colocado en la bandeja estándar de 150 hojas. ¿Se ha solucionado el problema?	La tarea habrá finalizado.	Tome la medida correspondiente al tipo de material de impresión utilizado: <ul style="list-style-type: none">• Grueso – 2a• Fino – 2b• Sobre - 2c Si se realiza una impresión a dos caras manual, vaya a la solución 2d. Si utiliza un papel distinto de los anteriores o si no realiza impresión a dos caras, vaya a la solución 2e.
2a Utilice papel grueso de 163 g/m ² o menos. ¿Se ha solucionado el problema?	La tarea habrá finalizado.	Vaya a la solución 3a.
2b Utilice papel fino de 60 g/m ² o más. ¿Se ha solucionado el problema?	La tarea habrá finalizado.	Vaya a la solución 3a.

Solución	Sí	No
2c Compruebe que el sobre esté bien colocado en la bandeja estándar de 150 hojas según lo indicado en "Colocación de sobres" en la página 180. ¿Se ha solucionado el problema?	La tarea habrá finalizado.	Vaya a la solución 3b.
2d Compruebe que el material de impresión no está abarquillado. ¿Se ha solucionado el problema?	La tarea habrá finalizado.	Vaya a la solución 3a.
2e ¿Está el material de impresión húmedo?	Vaya a la solución 3c.	Vaya a la solución 3a.
3a Airee el material de impresión. ¿Se ha solucionado el problema?	La tarea habrá finalizado.	Vaya a la solución 3c. Si está realizando una impresión a doble cara manual o si utiliza un sobre, póngase en contacto con Dell.
3b Si el sobre está deformado, corríjalo o use otro sobre. ¿Se ha solucionado el problema?	La tarea habrá finalizado.	Vaya a la solución 3a.
3c Dé la vuelta al material de impresión. ¿Se ha solucionado el problema?	La tarea habrá finalizado.	Vaya a la solución 4.
4 Utilice material de impresión que no esté húmedo. ¿Se ha solucionado el problema?	La tarea habrá finalizado.	Póngase en contacto con Dell.

Atasco por alimentación múltiple

Solución	Sí	No
1 Compruebe que el papel está bien colocado en la bandeja estándar de 150 hojas. ¿Se ha solucionado el problema?	La tarea habrá finalizado.	Vaya a la solución 2.
2 ¿Está el material de impresión húmedo?	Vaya a la solución 3a.	Vaya a la solución 3b.
3a Utilice material de impresión que no esté húmedo. ¿Se ha solucionado el problema?	La tarea habrá finalizado.	Vaya a la solución 3b.
3b Airee el material de impresión. ¿Se ha solucionado el problema?	La tarea habrá finalizado.	Póngase en contacto con Dell.

Si se cancela el escaneado en curso de múltiples documentos, se produce un atasco de papel en el Alimentador automático de documentos (ADF).



Solución	Sí	No
1 Elimine el atasco. Consulte "Eliminación de atascos de papel en el ADF" en la página 290. ¿Se ha solucionado el problema?	La tarea habrá finalizado.	Póngase en contacto con Dell.

Problema con la copiadora

Problema	Solución
No se puede copiar un documento cargado en el ADF.	Compruebe que la tapa del ADF esté bien cerrada.
Aparecen líneas verticales en el documento resultante cuando se copia mediante el ADF.	Limpie el cristal del ADF. Consulte "Limpieza del escáner" en la página 284.

Problemas con el fax

Problema	Solución
La impresora no funciona, no aparece nada en la pantalla y los botones no responden.	Desenchufe el cable de alimentación y vuelva a enchufarlo. Compruebe que el enchufe tenga corriente.
No suena el tono de marcado.	Compruebe que la línea de teléfono esté bien conectada. Consulte "Conexión de la línea telefónica" en la página 38. Compruebe que la toma telefónica de la pared funciona correctamente conectando otro teléfono.
Los faxes no se envían correctamente a los números almacenados en la memoria.	Imprima una lista de la libreta de direcciones y asegúrese de que los números se almacenen en la memoria correctamente.
El documento no se introduce en la impresora.	Compruebe que el documento no está arrugado y que lo está colocando correctamente. Compruebe que el documento tenga el tamaño adecuado y que no sea demasiado grueso o fino. Compruebe que la tapa del ADF esté bien cerrada.
Los faxes no se reciben automáticamente.	Debe estar seleccionado el modo Fax, Teléfono/Fax, Contestador/Fax o DRPD. Compruebe que hay papel en la bandeja estándar de 150 hojas. Compruebe si la pantalla indica Memoria llena. Compruebe la configuración de Conf. fax basura.
La impresora no envía faxes.	Debe mostrarse Enviando en la pantalla. Compruebe el otro fax al que está enviando para ver si puede recibir su fax.
El fax entrante tiene espacios en blanco o se recibe con mala calidad.	El aparato de fax que le envía el fax puede estar averiado. Si la línea telefónica es ruidosa, puede provocar errores de línea. Compruebe su impresora haciendo una copia. El cartucho de tóner podría estar vacío. Reemplace el cartucho de tóner. Para más información, consulte "Sustitución de los cartuchos de tóner" en la página 274.
Algunas de las palabras de un fax entrante están estiradas.	El aparato de fax que le envía el fax tuvo un atasco temporal.
Aparecen líneas verticales en los documentos cuando se envía mediante el ADF.	Limpie el cristal del ADF. Consulte "Limpieza del escáner" en la página 284.

Problema	Solución
La impresora marca un número, pero falla la conexión con el otro aparato de fax.	El otro aparato de fax puede estar apagado, sin papel o no poder responder a llamadas entrantes. Hable con el operador del otro aparato y pídale que solucione el problema.
Los documentos no se almacenan en la memoria.	Tal vez no haya suficiente memoria para almacenar el documento. Si la pantalla muestra un mensaje de Memoria llena , elimine de la memoria cualquier documento que ya no necesite y, después, restablezca el documento o espere a que finalice el trabajo en curso (por ejemplo, transmisión o recepción de fax).
Aparecen áreas en blanco en la parte inferior de cada página o en otras páginas, con una pequeña franja de texto en la parte superior.	Puede haber seleccionado la configuración de papel incorrecta en la configuración de las opciones del usuario. Consulte "Instrucciones sobre el material de impresión" en la página 171.
La impresora no envía ni recibe faxes.	Asegúrese de que el código de país está bien configurado en  (Menu) → Sistema → Menú Admin → Config fax → País. Compruebe que la línea de teléfono esté bien conectada. Consulte "Conexión de la línea telefónica" en la página 38.
Se producen frecuentes errores durante la transmisión o recepción de fax.	Reduzca la velocidad del módem en  (Menu) → Sistema → Menú Admin → Config fax → Velocidad del módem.

Problemas de escaneado

Problema	Solución
El escáner no funciona.	Asegúrese de que ha colocado la cara que desea escanear hacia abajo sobre el cristal de documentos o mirando hacia arriba si es en el ADF. Tal vez no haya suficiente memoria disponible para alojar el documento que desea escanear. Pruebe la función de vista previa para ver si funciona. Pruebe a bajar la resolución de escaneado. Compruebe que el cable Ethernet o USB se haya conectado correctamente. Asegúrese de que el cable Ethernet o USB no está defectuoso. Cambie el cable por uno que no esté defectuoso. En caso necesario, sustituya el cable. Compruebe que el escáner esté bien configurado. Compruebe la aplicación que desea usar para verificar que el documento escaneado se envíe al puerto correcto.
La impresora escanea muy despacio.	Los gráficos se escanean más despacio que el texto cuando se usan las funciones Escanear a e-mail o Escanear a carpeta de red. La velocidad de comunicación se ralentiza en el modo de escaneado debido a la gran cantidad de memoria necesaria para analizar y reproducir la imagen escaneada. Escanear imágenes a alta resolución requiere más tiempo que escanear a baja resolución.
Se produce una alimentación incorrecta o una alimentación múltiple en el ADF.	Compruebe que el tipo de papel del documento se ajusta a las especificaciones de la impresora. Consulte "Tipos de papel compatibles" en la página 176 para obtener más información. Compruebe si el documento está bien colocado en el ADF. Compruebe que las guías del documento estén bien ajustadas. Compruebe que el número de páginas del documento no exceda la capacidad máxima del ADF. Compruebe que el documento no esté abarquillado. Airee bien el documento antes de cargarlo en el ADF.

Problema	Solución
Aparecen líneas verticales en el documento resultante cuando se escanea mediante el ADF.	Limpie el cristal del ADF. Consulte "Limpieza del escáner" en la página 284.
Aparece una mancha siempre en el mismo lugar en los documentos resultantes al escanearlos mediante el cristal de exposición.	Limpie el cristal de documentos. Consulte "Limpieza del escáner" en la página 284.
Las imágenes están torcidas.	Compruebe que el documento se ha colocado recto en el ADF o en el cristal de exposición.
Las líneas diagonales aparecen dentadas al escanearlas con el ADF.	Si el documento usa un material de impresión grueso, pruebe a escanearlo desde el cristal de documentos.
La impresora no transfiere correctamente los datos del escaneado a un destino especificado mediante las funciones Escanear a e-mail o Escanear a carpeta de red.	<p>Compruebe si se han definido correctamente los siguientes ajustes en Dell Printer Configuration Web Tool.</p> <p>Escanear a directorio de red Compruebe los siguientes ajustes en Lib. direcc. → Dirección de servidor:</p> <ul style="list-style-type: none"> • Dirección de servidor • Nombre compartido • Ruta del servidor • Nombre de identificación • Contr. inic ses <p>Escanear a e-mail Compruebe los siguientes ajustes en Lib. direcc. → Fax/E-mail:</p> <ul style="list-style-type: none"> • Dirección de e-mail
No se puede escanear con Windows Image Acquisition (WIA) en un ordenador Microsoft® Windows Server® 2003.	<p>Habilite WIA en el ordenador.</p> <p>Para habilitar WIA:</p> <ol style="list-style-type: none"> 1 Haga clic en Iniciar, seleccione Herramientas administrativas y, después, haga clic en Servicios. 2 Haga clic con el botón derecho en Windows Image Acquisition (WIA) y, después, haga clic en Iniciar.
No se puede escanear mediante TWAIN o WIA en un ordenador con Windows Server® 2008 o Windows Server® 2008 R2.	<p>Instale la función Desktop Experience en el ordenador.</p> <p>Para instalar Desktop Experience:</p> <ol style="list-style-type: none"> 1 Haga clic en Iniciar, seleccione Herramientas administrativas y, después, haga clic en Administración del Servidor. 2 En Resumen de Características, haga clic en Agregar Características. 3 Seleccione la casilla de verificación Desktop Experience, haga clic en Siguiente y, después, en Instalar. 4 Reinicie el equipo.

Problema	Solución
No se puede escanear mediante TWAIN o WIA en un ordenador con Windows Server® 2012 o Windows Server® 2012 R2.	<p>Instale la función Desktop Experience en el ordenador.</p> <p>Para instalar Desktop Experience:</p> <ol style="list-style-type: none"> Haga clic en Administrador del servidor en la pantalla Iniciar. Aparece la pantalla Administrador del servidor. En Administrar, haga clic en Agregar roles y características. Aparece el Asistente para agregar roles y características. Haga clic en Siguiente para omitir la página Antes de comenzar. Asegúrese de que se seleccione Instalación basada en características o en roles y, a continuación, haga clic en Siguiente. Asegúrese de que se haya seleccionado Seleccionar un servidor del grupo de servidores, seleccione el servidor del Grupo de servidores y, a continuación, haga clic en Siguiente. Haga clic en Siguiente para omitir la página Seleccionar roles de servidor. Seleccione la casilla de verificación Experiencia de escritorio en Infraestructura e interfaces de usuario y haga clic en Siguiente. Haga clic en Confirmación de la lista de la izquierda. Seleccione la casilla de verificación Reiniciar automáticamente el servidor de destino en caso necesario y, a continuación, haga clic en Instalar. Reinicie el equipo.

Problemas con el certificado digital

Problema	Solución
No aparece Solicitud de firma de certificado (CSR) / Cargar el certificado firmado .	Cree un certificado autofirmado y habilitar Comunicación del servidor SSL/TLS . Para más información, consulte "Preparativos para usar la comunicación HTTPS" en la página 256.
El certificado no puede importarse.	<p>Confirme el período de validez del certificado y el ajuste de tiempo de la impresora.</p> <p>Confirme si la contraseña es correcta.</p> <p>Confirme si el tipo de archivo es PKCS#7/#12 o x509CACert (extensión: p7b/p12/pfx/cer/crt).</p> <p>Confirme si la información sobre atributos (utilización de clave/utilización de clave ampliada) del certificado que se va a importar se ha configurado correctamente.</p> <p>Use Internet Explorer.</p>
Aunque se ha importado un certificado, no aparece.	Para importar un certificado para usarlo con el dispositivo (dispositivo propio), importe la clave secreta y un certificado con formato PKCS#12 (p12/pfx) como par.
La validación de servidores no funciona correctamente.	<p>Aunque se importa un certificado raíz (De confianza) para utilizarlo para autenticación de servidores, puede ser necesario un certificado Intermedio al validar la ruta.</p> <p>Al ejecutar un archivo de certificado con la autoridad de certificación, cree el certificado con un formato que incluya todas las rutas y después impórtelo.</p>

Problemas con Wi-Fi Direct

Problema	Solución
El dispositivo no encuentra la impresora.	Es posible que la impresora esté conectada a otro dispositivo a través de Wi-Fi Direct. Desconecte la impresora y el dispositivo. Consulte "Desconexión de la red Wi-Fi Direct" en la página 193.
La impresora no se puede desconectar del dispositivo incluso si se ha llevado a cabo el procedimiento de "Desconexión de la red Wi-Fi Direct".	Es posible que el dispositivo se vuelva a conectar automáticamente a la impresora. Restablezca la frase de paso de Wi-Fi Direct y desconecte el dispositivo. Consulte "Restablecimiento de la frase de paso" en la página 193.
El modo de red de la impresora no se puede ajustar en Ad-hoc.	Asegúrese de que Wi-Fi Direct está ajustado en Deshabilitar.
Wi-Fi Direct no se puede ajustar en Habilitar.	Asegúrese de que el modo de red está ajustado en Infraestructura.

Problemas con el controlador del escáner o la utilidad de la impresora

Problema	Solución
Imposible recuperar los datos de la libreta de direcciones de la impresora en el Editor de la libreta de direcciones.	Compruebe que el ordenador y la impresora estén bien conectados con el cable Ethernet o USB.
	Asegúrese de que la impresora está encendida.
	Compruebe que el controlador de impresora se ha instalado en el equipo. (El Editor de la libreta de direcciones recupera los datos de la libreta de direcciones a través del controlador de impresora.)
El controlador TWAIN no puede conectarse con la impresora.	Compruebe que el ordenador y la impresora estén bien conectados con el cable Ethernet o USB.
	Compruebe que la impresora esté encendida. Si la impresora está encendida, reiníciela; para ello, apáguela y vuelva a encenderla.
	Si está ejecutándose una aplicación de escaneo, cierre la aplicación, reiníciela y, después, intente escanear de nuevo.

Problemas de conexión inalámbrica

Problema	Solución
No se puede configurar una conexión inalámbrica.	Asegúrese de que el cable Ethernet esté desconectado de la impresora. Asegúrese de que Wi-Fi se haya configurado en Habilitado . Consulte "Wi-Fi" en la página 151.
No se puede configurar la conexión inalámbrica con WPS (Wi-Fi Protected Setup®).	Pruebe a deshabilitar el cortafuegos del ordenador. Es posible que el cortafuegos del ordenador esté bloqueando la comunicación con la impresora.
No se puede configurar la conexión inalámbrica con WPS-PBC (Wi-Fi Protected Setup-Push Button Configuration).	Asegúrese de que la configuración de seguridad del router o del punto de acceso de la LAN inalámbrica sea WPA o WPA2. (WEP no es compatible con WPS.)
No se puede configurar la conexión inalámbrica con WPS-PIN (Wi-Fi Protected Setup-Personal Identification Number).	Pulse el botón WPS en el router o el punto de acceso LAN inalámbrico en los 2 minutos siguientes al inicio de la operación WPS en la impresora. Para obtener información sobre el router o el punto de acceso LAN inalámbrico, consulte el manual que se suministra con el router o el punto de acceso de la LAN inalámbrica.
No se puede configurar la conexión inalámbrica con WPS-PIN (Wi-Fi Protected Setup-Personal Identification Number).	Compruebe si el PIN que ha especificado en el ordenador es correcto.

Otros problemas

Problema	Solución
Se ha producido condensación en el interior de la impresora.	Esto normalmente sucede varias horas después de calentar una habitación en invierno, o cuando la impresora está funcionando en un lugar donde la humedad relativa alcanza el 85% o más. Regule la humedad o coloque la impresora en un entorno adecuado.

Cómo ponerse en contacto con el servicio de asistencia técnica

Cuando solicite asistencia técnica para la impresora, tenga preparada la descripción del problema que se ha producido o del mensaje de error de la pantalla.

Necesitará saber el tipo de modelo y el número de la etiqueta de servicio de su impresora. Consulte la etiqueta situada en el interior de la puerta lateral de la impresora y anote el número de la etiqueta de servicio. Para saber cómo encontrar la etiqueta de servicio, consulte "Código de servicio express y etiqueta de servicio" en la página 19.

Apéndice

Apéndice	321
----------------	-----

Apéndice

Política de asistencia técnica de Dell

La asistencia técnica dirigida por un técnico requiere la cooperación y participación del cliente en el proceso de solución de problemas y proporciona ayuda para restaurar el sistema operativo, el programa de software y los controladores de hardware a su configuración predeterminada original tal como los distribuyó Dell, así como para verificar la funcionalidad adecuada de la impresora y todo el hardware instalado por Dell. Además de esta asistencia técnica dirigida por un técnico, en el sitio Web de Dell Support podrá disponer de asistencia técnica en línea. Se pueden adquirir opciones adicionales de asistencia técnica.

Dell ofrece asistencia técnica limitada para la impresora y cualquier software y periférico instalado por Dell. La asistencia para software y periféricos de terceros la proporciona el fabricante original, incluidos los adquiridos y/o instalados mediante Software & Peripherals (DellWare), ReadyWare y Custom Factory Integration (CFI/DellPlus).

Servicios en línea

Podrá obtener información sobre los productos y servicios de Dell en los sitios Web siguientes:

www.dell.com

www.dell.com/ap (sólo para países de Asia/Pacífico)

www.dell.com/jp (sólo para Japón)

www.euro.dell.com (sólo para Europa)

www.dell.com/la (sólo para países de Latinoamérica y el Caribe)

www.dell.ca (sólo para Canadá)

Podrá acceder al Servicio de Dell Support a través de los sitios Web y direcciones de correo electrónico siguientes:

- Sitios Web de Dell Support
www.dell.com/support
support.euro.dell.com (sólo para Europa)
- Direcciones de correo electrónico del Servicio de Asistencia de Dell
mobile_support@us.dell.com
support@us.dell.com
la-techsupport@dell.com (sólo para países de Latinoamérica y el Caribe)
apsupport@dell.com (sólo para países de Asia/Pacífico)
- Direcciones de correo electrónico de Marketing y Ventas de Dell
apmarketing@dell.com (sólo para países de Asia/Pacífico)
sales_canada@dell.com (sólo para Canadá)

Garantía y política de devolución

Dell Inc. ("Dell") fabrica sus productos de hardware a partir de piezas y componentes que son nuevos o equivalentes a nuevos según las prácticas habituales del sector. Para obtener información sobre la garantía de Dell para su impresora, consulte www.dell.com/support.

Información de reciclado

Se recomienda que los clientes se deshagan de sus impresoras, monitores, hardware informático y demás periféricos usados respetando el medio ambiente. Entre los potenciales métodos se incluyen la reutilización de piezas o productos completos y el reciclaje de productos, componentes y/o materiales.

Para obtener información específica sobre los programas mundiales de reciclaje de Dell, consulte www.dell.com/recyclingworldwide.

Cómo ponerse en contacto con Dell

Para acceder al servicio de Dell Support, visite la página www.dell.com/support. Seleccione su región en la página WELCOME TO DELL SUPPORT y proporcione la información solicitada para acceder a las herramientas de ayuda y a la información.

Puede ponerse en contacto con Dell por vía electrónica a través de las siguientes direcciones:

- Internet
www.dell.com
www.dell.com/ap (sólo para países de Asia/Pacífico)
www.dell.com/jp (sólo para Japón)
www.euro.dell.com (sólo para Europa)
www.dell.com/la (sólo para países de Latinoamérica y el Caribe)
www.dell.ca (sólo para Canadá)
- Servicio de asistencia electrónico
mobile_support@us.dell.com
support@us.dell.com
la-techsupport@dell.com (sólo para países de Latinoamérica y el Caribe)
apsupport@dell.com (sólo para países de Asia/Pacífico)
support.jp.dell.com (sólo para Japón)
support.euro.dell.com (sólo para Europa)
- Servicio de presupuestos electrónico
apmarketing@dell.com (sólo para países de Asia/Pacífico)
sales_canada@dell.com (sólo para Canadá)